

## PW-H61 1915 NE u/utstyr 3x230v

**Art.nr.: 146750**

EAN: 7050481467505



Vår nye varmtvannsserie er endelig her. PW-H61 er en meget effektiv og velutstyrt tre-faset varmtvannsvasker. PW-H61 er utstyrt med et kontrollpanel med et digitalt display som varsler om det skulle oppstå en feil, noe som er med på å øke brukervennligheten på maskinen. PW-H61-serien er også gjort mer miljøvennlig. Den er produsert med opptil 60% gjenvunnet plast og i tillegg er opptil 90% av komponentene er resirkulerbare. Den har også et ECO-modus som gjør at du kan redusere dieselkostnader og utslipp med opptil 25%. PW-H61 serien har en saktegående stempelpumpe noe som gjør den mindre støyende, lengre levetid og lavere servicekostnader. I tillegg har vi oppgradert tilbehøret til pistol og lanser med KEW hurtigkoblinger. PW-H61 er den perfekte maskin for landbruket, autobransjen og industrien.

### Teknisk data

Varenummer:	146750
EAN-nr:	7050481467505
Opprinnelsesland:	ITALIA
Tolltariff:	84243001
Trykk:	190 bar
Vannmengde:	900 ltr/time
Styringssystem:	DTS (Delayed Total Stop)
Spenning:	3x230 V-Amp
Absorbert effekt:	5 kW
Pumpeturtall:	1400 rpm
Kjemitank:	22 Liter
Vanntemperatur justerbar:	30-110 °C
Varmeeffekt:	70 kW
Drivstofftank:	25 Liter
Drivstoff:	Diesel
Brennstoff forbruk:	5,8 Kg/t
Brennerkontroll:	Nei
Vekt:	122 kg
Dimensjoner:	110x70x90 cm

## Drift og vedlikehold

---

- Driftsinstruks:
- Koble maskinen til vannforsyning (maks 50°C - 2 til 8 bars trykk)
  - Koble til strømforsyning etter spesifikasjoner på maskinens merkeskilt
  - Fyll på diesel (ikke BIO) på på dieseltanken
  - Fyll på avkalkningsvæske på tanken for avkalkingsvæske
  - Sørg for at maskinen har tilstrekkelig tilluft og avtrekk. Luftforbruk: ca.300m<sup>3</sup>/t
  - Koble på høytrykkslange, spylepistol og lanse
  - Start maskinen med av/på bryteren på maskinen
  - Sett ønsket temperatur på termostatbryteren
  - Etter spyling med varmt vann bør man avslutte ved å spyle med kaldt vann i 1 minutt for nedkjøling av spiral
  - Ved avsluttet arbeid, skru maskinen og vanntilførsel av, slipp av trykket ved å klemme inn spylepistolen

- Rengjøring:
- Vask maskinen med fuktig klut ved behov

- Ettersyn/kontroll:
- Før og etter bruk:
- Gjør en visuell sjekk av maskinen og brukerutstyr, ved feil/mangler kontakt en autorisert servicepartner
  - Sjekk oljenivået på høytrykkspumpen, ved lavt nivå etterfyll med olje( se bruksanvisning for korrekt oljetype)
  - Se etter lekkasjer, ved lekkasje kontakt en autorisert servicepartner
  - Sjekk vannfilteret (rengjør/bytt hvis tett/skadet)

- Vedlikehold:
- Ingen tiltak

## HMS

---

- HMS titak:
- Rett strålen mot riktig punkt før avtrekk. Må ikke rettes mot mennesker eller dyr.
  - Vær varsom med bruk av utstyret i nærheten av elektrisk utstyr
  - Ikke lås avtrekket, bruk begge hender på avtrekker/spylepistol
  - Sørg for oppsamling av vann ved bruk av miljøskadelige kjemikalier
  - Tenk på støybelastning for omgivelsene. Velg riktig utstyr

- Verneutstyr:
- Anbefalt verneutstyr ved høytrykkspyling:
- Vernebriller
  - Hørselvern
  - Gummiklær/ oljehyre
  - Hansker
  - Gummistøvler
- Bruk av annet personlig verne- utstyr er avhengig av de krav omgivelsene setter og bruk av kjemikalier:
- Hjelm
  - Gassmaske

## Teknisk service

---

Produsent:  
Importør: Foma Norge AS  
Org. Nr.: 915 740 243  
Adresse: Regnbueveien 6, 1405 Langhus, Norge

Telefon: 64 91 70 00  
Epost: Post@foma.no  
Web: foma.no

## Avfallshåndtering

---

### El-avfall

## Reservedeler

---



**Servicekit A PW-H61  
1915**

Art. nr: 171035



**Servicekit B  
1814/1915/2017**

Art. nr: 171003



## **PW-H61 Golden-H**

Mod. D 1517P4 T - D 1719P4 T  
D 1813P4 T - D 1915P4 T - D 2017P4 T



INSTRUKTIE-BOEK  
BRUGSANVISNING  
BRUKSANVISNING  
BRUKSANVISNING  
OHJEKIRJA  
NAVODILA ZA UPORABO  
ΟΔΗΓΙΕΣ ΧΡΗΣΕΩΣ

WARMWATER SCHOONMAAK APPARAAT  
VARMTVANDSRENSER  
HETVATTENTVÄTTAR  
VARMTVANNSSPYLER  
KUUMAVESIPESURI  
VISOKOTLAČNI ČISTILNIK Z VROČO VODO  
ΜΗΧΑΝΗΜΑ ΚΑΘΑΡΙΣΜΟΥ ΜΕ ΖΕΣΤΟ ΝΕΡΟ





<b>NL - INHOUDSOPGAVE</b>	Pag.	Kleding en uitrusting	8
Vorbereiding	3	Gebruiksbestemming	9
Beschrijving symbolen	4	Vorbereidingen	9
Classificatie van de risico's	5	Gebruik	11
Voorwoord	5	Raadgevingen voor het gebruik van	
Classificatie	5	reinigingsmiddelen	12
Algemene veiligheidsvoorschriften voor het gebruik van de hoge druk schoonmaak apparaten	5	Onderhoud	13
		Opslag	15
		Sloop	15
		Storingen en remedies	15
<b>DK - INDHOLDSFORTEGNELSE</b>	Sd.	Påklædning og udstyr	22
Forberedelse	17	Forventet anvendelse	23
Beskrivelse af symboler	18	Indledende arbejde	23
Klassificering af risiciene	19	Anvendelse	23
Forord	19	Råd vedrørende anvendelse af	
Klassificering	19	rengøringsmidler	26
Fælles sikkerhedsregler for brug af højtryksrensere	19	Vedligeholdelse	27
		Henstilling	29
		Skrotning	29
		Forstyrrelser og afhjælpning	29
<b>S - INNEHÅLLSFÖRTECKNING</b>	Sida	Kläder och utrustningar	36
Forberedelse	31	Förutsedd användning	37
Beskrivning av symbolerna	32	Förebyggande åtgärder	37
Risikoklassificering	33	Användning	39
Förord	33	Råd för användning av rengöringsmedel	40
Klassificering	33	Underhåll	41
Allmänna säkerhetsregler för användande av högtrycksprutor	33	Avsättning	43
		Skrotning	43
		Fel och åtgärder	43
<b>N - INNHOLDSFORTEGNELSE</b>	S.	Bruksformål	51
Forberedelse	45	Forberedende operasjoner	51
Beskrivelse av symbolene	46	Bruk	53
Risikoklassifisering	47	Råd for bruk av vaskemidler	54
Formål	47	Vedlikehold	55
Klassifisering	47	Lagring	57
Generelle advarsler	47	Kassering	57
Klær og utstyr	50	Problemer og løsninger	57
<b>SF - SISÄLLYSLUETTTELO</b>	Sivu	Vaatetus ja varusteet	64
Esivalmistelut	59	Käyttötarkoitus	65
Symbolien kuvaus	60	Ennalta suoritettavat toimenpiteet	65
Riskien erittely	61	Käyttö	67
Esittely	61	Pesuaineiden käyttöohjeita	68
Luokitus	61	Huolto	69
Yleisiä turvallisuusohjeita korkeapainepesurin käytössä.	61	Varastointi	71
		Romutus	71
		Ongelmat ja korjaukset	71
<b>SL - KAZALO</b>	Str.	Uporaba	81
Priprava	73	Nasveti za uporabo detergentov	82
Opis simbolov	74	Vzdrževanje	83
Uvod	75	Obdobje mirovanja	85
Splošna opozorila za namestitve in uporabo	75	Razgradnja	85
Namembnost uporabe	79	Težave in rešitve	85
Predhodni postopki	79		
<b>GR - ΠΕΡΙΕΧΟΜΕΝΑ</b>	Σελ.	Προορισμός χρήσης	93
Προετοιμασία	87	Προκαταρκτικές ενέργειες	93
Περιγραφή συμβόλων	88	Χρήση	95
Κατάταξη των κινδύνων	89	Συμβουλές για τη χρήση απορρυπαντικών	96
Εισαγωγή	89	Συντήρηση	97
Ταξινόμηση	89	Απόσυρση	98
Γενικές προειδοποιήσεις	89	Διάλυση	98
Ενδυσμασία και εξοπλισμός	92	Προβλήματα και λύσεις	98

**Gefeliciteerd! Wij willen u bedanken**

voor de aanschaf van deze hogedrukreiniger, u hebt aangetoond dat u geen compromissen accepteert. **U wilt het beste.** Wij hebben deze handleiding opgesteld zodat u ten volle de eigenschappen en hoge prestaties die deze hogedrukreiniger u biedt kunt waarderen.

Wij raden u aan deze handleiding vóór gebruik volledig door te lezen.

Het **CE**-merk van uw hogedrukreiniger toont de conformiteit van het product met de Europese wetgeving op het gebied van veiligheid aan.

Wij bieden tevens een uitgebreid programma reinigingsmachines aan, zoals:

**ZUIGMACHINES, SCHROBUZIGMACHINES, VEEGMACHINES** alsmede een compleet programma **ACCESSOIRES, CHEMISCHE REINIGINGSPRODUCTEN** geschikt voor het reinigen van elk type oppervlak.

Vraag aan uw verkoper de complete catalogus van onze producten.

**VERTALING VAN DE ORIGINELE INSTRUCTIES**

De tekst is aandachtig gecontroleerd, maar eventuele drukfouten kunnen de fabrikant ontgaan zijn en moeten aan hem gemeld worden.

Met het oog op productverbetering, behoudt men zich bovendien het recht voor om zonder voorafgaande kennisgeving wijzigingen aan te brengen om deze handleiding te actualiseren.

Bovendien mag niets uit deze handleiding veeleenvoudigd worden zonder toestemming van de fabrikant.

**VOORBEREIDING VAN DE HOGEDRUKREINIGER**

Montage van de lans

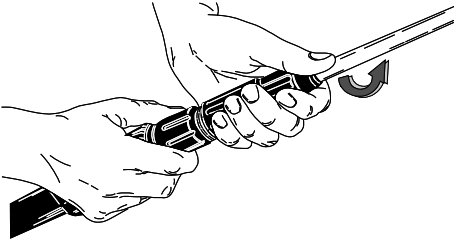

Montage van de lans

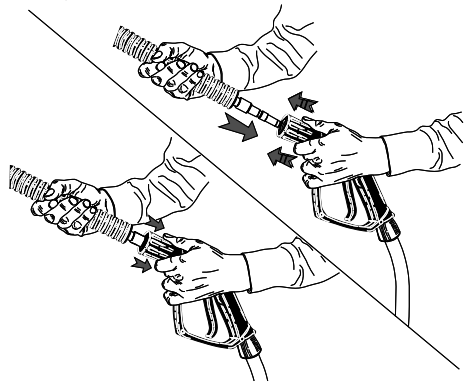

Wateraansluiting.

Min 200 kPa

Max 800 kPa

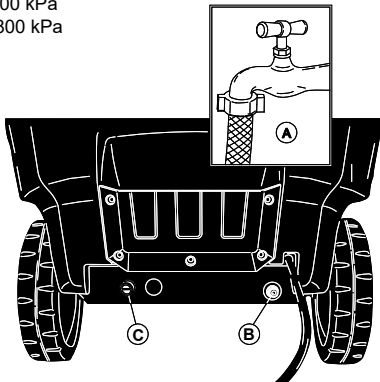

Elektrische aansluiting.

30 mA

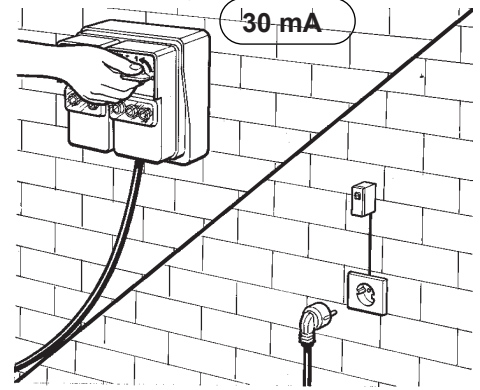

Lees dit boekje verder zonder het apparaat aan te sluiten op het elektriciteits- en waterleidingnet.

BESCHRIJVING SYMBOLEN OP DE HOGEDRUKREINIGER

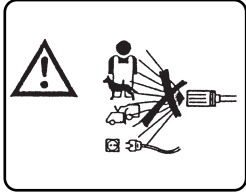

RICHT DE STRAAL NIET OP PERSONEN, DIEREN, STOPCONTACTEN OF OP DE MACHINE ZELF.

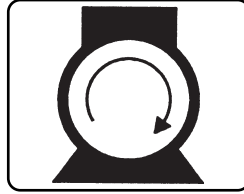

INSCHAKELING POMPMOTOR.



OPGELET, VERBRANDINGSGEVAAR.

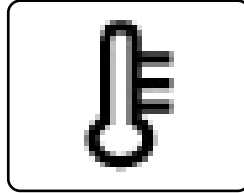

INSCHAKELING BRANDER/TEMPERATUURREGELAAR.

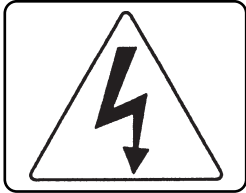

OPGELET, GEVAAR VOOR ELEKTRISCHE SCHOKKEN.

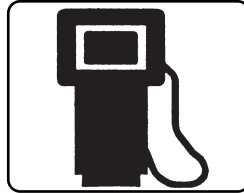

BRANDSTOF (DIESELOLIE)



AARDING



CHEMISCH PRODUCT (REINIGINGSMIDDEL)

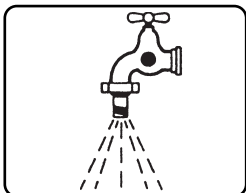

INGANG WATER



ONTKALKINGSMIDDEL.

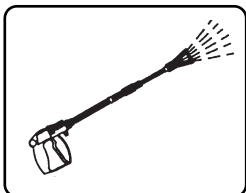

UITGANG WATER

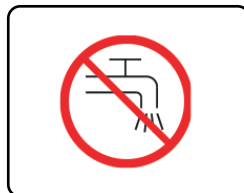

NIET MET DRINKWATER VULLEN. GEBRUIK EEN SYSTEEMSCHEIDER VOLGENS EN-NORM 12729 TYPE BA.

**CLASSIFICATIE VAN DE RISICO'S:**

**⚠ Gevaar**

Voor een dreigend risico dat ernstig of dodelijk letsel kan veroorzaken

**⚠ Opgelet**

Voor een mogelijke risicosituatie die ernstig letsel zou kunnen veroorzaken

**Belangrijk**

Voor een mogelijke risicosituatie die licht letsel aan personen of lichte schade aan eigendommen zou kunnen veroorzaken.

**VOORWOORD**

**⚠ Opgelet**

Dit boekje moet vóór de installatie, de inwerkingstelling en het gebruik van de hogedrukreiniger gelezen worden.

Dit boekje maakt deel uit van het product.

Lees aandachtig de waarschuwingen en instructies in dit boekje, aangezien ze belangrijke aanwijzingen over de **GE-  
BRUIKSVEILIGHEID** en het **ONDERHOUD** bevatten. Let in het bijzonder op de algemene veiligheidsvoorschriften.

**BEWAAR DIT BOEKJE ZORGVULDIG  
VOOR LATERE RAADPLEGING**

**⚠ Opgelet**

De inhoud van dit boekje moet ter kennis van de gebruiker van de hogedrukreiniger en degene die gewoon onderhoud uitvoert worden gebracht.

**CLASSIFICATIE**

De gebruiker moet de gebruikscondities van het apparaat die door de voorschriften worden bepaald in acht nemen, en met name moet hij zich aan de beschreven classificatie houden:

De hogedrukreiniger is voor wat betreft de beveiliging tegen elektrische schokken als een apparaat van **klasse I** geclassificeerd.

De hogedrukreiniger wordt in de fabriek afgesteld en alle erin aanwezige veiligheidsvoorzieningen zijn verzegeld. **Het is verboden hun afstelling te wijzigen.**

De hogedrukreiniger gebruikt voor het verwarmen van het water een brander die gevoed wordt met brandstof voor **die-  
sel**motoren.

De hogedrukreiniger moet altijd gebruikt worden op een solide en vlak oppervlak en mag niet verplaatst worden tijdens zijn werking of aansluiting op het elektriciteitsnet. De hogedrukreiniger wordt als een vast te installeren apparaat beschouwd. Het veronachtzamen van dit voorschrift kan gevaar veroorzaken.

De hogedrukreiniger mag niet gebruikt worden in een corroderende omgeving of een omgeving waar explosiegevaar bestaat (dampen, gassen).

**ALGEMENE VEILIGHEIDSVOR-  
SCHRIFTEN VOOR HET GE-  
BRUIK VAN HOGEDRUKREINI-  
GERS**

**⚠ Opgelet**

- De elektrische aansluiting moet uitgevoerd worden door gekwalificeerde technici die met inachtneming van de geldende voorschriften (overeenkomstig de bepalingen van de IEC 60364-1 norm) en in overeenstemming met de aanwijzingen van de fabrikant werken. Een verkeerde aansluiting kan schade/letsel aan personen, dieren en eigendommen veroorzaken, waarvoor de fabrikant niet aansprakelijk kan worden geacht.

Hogedrukreinigers met een vermogen van minder dan 3 kW zijn voorzien van een stekker voor aansluiting op het elektriciteitsnet. Controleer in dit geval of het elektrische vermogen van de installatie en de stopcontacten geschikt zijn voor het maximumvermogen van het apparaat dat op het typeplaatje (kW) is vermeld. Wendt u zich in geval van twijfel tot vakkundig personeel.

Als het stopcontact en de stekker van het apparaat niet compatibel zijn, moet vakkundig personeel het stopcontact door een geschikt type vervangen.

- Controleer, voordat u de hogedrukreiniger aansluit, of de gegevens op het plaatje overeenkomen met die van het elektriciteitsnet.

- Gebruik geen verlengsnoeren voor de stroomvoorziening van de hogedrukreiniger. Bij gebruik van verlengsnoeren moeten de stekker en het stopcontact waterdicht zijn. Ongeschikte verlengsnoeren kunnen gevaarlijk zijn.

- De elektrische veiligheid van de hogedrukreiniger is uitsluitend verzekerd als deze correct aangesloten is op een doeltreffend

aardingssysteem zoals bepaald door de geldende elektrische veiligheidsvoorschriften (zich houden aan hetgeen bepaald door de norm IEC 60364-1). Dit fundamentele veiligheidsvereiste moet gecontroleerd worden en in geval van twijfel moet vakkundig personeel de installatie aan een zorgvuldige controle onderwerpen.

De fabrikant kan niet verantwoordelijk worden geacht voor eventuele schade die door een ontbrekende aarding van de installatie wordt veroorzaakt.

- De hogedrukreiniger moet op het elektriciteitsnet worden aangesloten met behulp van een meerpolige schakelaar met opening van de contacten van minstens 3 mm en elektrische kenmerken die geschikt zijn voor het apparaat, in overeenstemming de geldende normen. (dit vereiste kan niet worden toegepast voor hogedrukreinigers met een stekker met lager vermogen dan 3 kW).

Aanbevolen wordt om het elektriciteitsnet te voorzien van een differentieelschakelaar die de voeding uitschakelt als de stroom naar de aarde 30 mA gedurende 30 ms overschrijdt, of van een apparaat dat het aardingscircuit controleert.

- De hogedrukreiniger wordt uitsluitend van het elektriciteitsnet afgekoppeld door de stekker uit het stopcontact te halen of de meerpolige schakelaar van de installatie uit te schakelen.

- Veronachtzaming van het hierboven vermelde ontheft de fabrikant van elke aansprakelijkheid en staat gelijk met een onachtzaam gebruik van het product. De hogedrukreiniger wordt als een vast te installeren apparaat beschouwd.

- Hogedrukreinigers met de "Total stop" voorziening worden als uitgeschakeld beschouwd als de meerpolige schakelaar

in de stand "O" staat of de stekker uit het stopcontact is genomen.

- De hogedrukreiniger moet onder toezicht werken. Wanneer de hogedrukreiniger ook maar tijdelijk wordt achtergelaten, moet hij uitgeschakeld worden m.b.v. de meerpolige schakelaar of door de stekker uit het stopcontact te halen.

- De hogedrukreiniger is niet bestemd voor gebruik door kinderen, jongeren, personen met lichamelijke, zintuiglijke of geestelijke beperkingen, in staat van dronkenschap, zonder ervaring en kennis.

De gebruiker moet op de hoogte worden gesteld van de gebruiksaanwijzingen van het apparaat door iemand die verantwoordelijk voor zijn veiligheid is.

Kinderen dienen onder toezicht te staan om zich ervan te verzekeren dat zij niet met de hogedrukreiniger spelen.

- Gebruik uitsluitend originele accessoires die een veilige werking van het apparaat garanderen.

- De verbindingsslang tussen lans en hogedrukreiniger mag niet beschadigd zijn. In geval van beschadiging moet hij onmiddellijk vervangen worden. De slang moet de toegestane druk, de productiedatum en de naam van de fabrikant vermelden.

- Slangen, koppelingen en aansluitingen voor hoge druk zijn belangrijk met het oog op de veiligheid van de hogedrukreiniger. Gebruik uitsluitend originele reserveonderdelen die goedgekeurd zijn door de fabrikant.

- Gebruik de hogedrukreiniger niet wanneer er personen en/of dieren in zijn werkgebied aanwezig zijn.

- Hogedrukstralen kunnen gevaarlijk zijn als

ze op verkeerde manier gebruikt worden. De straal mag niet gericht worden op personen en/of dieren, elektrische apparatuur of op het apparaat zelf.

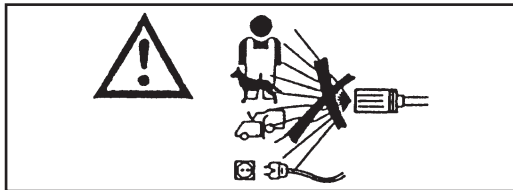

- De waterstraal met hoge druk veroorzaakt een reactiekracht op de lans. Houd de handgreep van de lans stevig vast.

- Het gebruik van de hogedrukreiniger moet beoordeeld worden op basis van het type reiniging dat verricht moet worden. Beschermt u zich tegen het wegschieten van vaste voorwerpen of corroderende stoffen door de juiste beschermingsmiddelen te gebruiken.

- Het gebruik van de hogedrukreiniger moet beoordeeld worden op basis van de zone waar de reiniging wordt verricht. (bijv.: levensmiddelenindustrie, farmaceutische industrie, enz.).

De betreffende veiligheidsvoorschriften en –condities moeten in acht worden genomen.

- Dit apparaat is ontworpen om gebruikt te worden met reinigingsmiddelen die geleverd of aanbevolen worden door de fabrikant. Het gebruik van andere reinigingsmiddelen of chemische stoffen kan de veiligheid van het apparaat nadelig beïnvloeden.

- Tijdens het gebruik kan stofnevel ontstaan. Inademing van stofnevel kan schadelijk zijn voor de gezondheid.

- Explosiegevaar. Sproei geen ontvlambare vloeistoffen.

- De werkgever moet een risicobeoordeling

uitvoeren om de noodzakelijke beschermende maatregelen met betrekking tot de vorming van stofniveaus te specificeren, afhankelijk van het te reinigen oppervlak en de omgeving. Beschermende mondkapjes van klasse FFP 2, gelijkwaardig of hoger, zijn geschikt voor bescherming tegen het inademen van stofniveaus

- Richt de straal niet op uzelf of anderen om kleding of schoenen te reinigen.

- Tijdens het gebruik is het verboden om de trekker (hendel) van de lans in de afgiftepositie blokkeren.

- De hogedrukreiniger gebruikt voor het verwarmen van het water een brander die gevoed wordt met brandstof voor **diesel** motoren. Het gebruik van andere brandstoffen is een bron van gevaar.

- Voordat reinigings- en/of onderhoudswerkzaamheden worden uitgevoerd, moet de hogedrukreiniger van het elektriciteits- en het waternet worden afgekoppeld.

- Laat periodiek, **maar minstens eens per jaar**, de veiligheidsvoorzieningen inspecteren door een door ons erkend technisch servicecentrum.

- De machine is bedoeld voor gebruik buitenshuis. - Als het apparaat in een gesloten ruimte (**niet aanbevolen**) wordt gebruikt, moet een passend rookafzuig- en ventilatiesysteem geïnstalleerd zijn.

- Dek de ventilatie- en de warmteafvoeropeningen of -sleuven of de rookgasafvoeropening van warmwater hogedrukreinigers niet af.

- Gebruik de hogedrukreiniger niet met een beschadigd netsnoer.

In geval van een beschadigd netsnoer, mag dit uitsluitend vervangen worden door een door ons erkend technisch servicecentrum. Het netsnoer mag niet door de gebruiker vervangen worden.

- Het netsnoer mag nooit mechanisch gespannen zijn en zijn route moet beschermd zijn tegen onverhoedse beknelling.

- Het gebruik van elektrische apparaten brengt inachtneming van enkele fundamentele regels met zich mee:

- raak het apparaat niet aan met natte handen of voeten
- gebruik het apparaat niet op blote voeten of met ongeschikte kleding
- trek niet aan het netsnoer of aan het apparaat zelf om de stekker uit het stopcontact te verwijderen.

(voor hogedrukreinigers met een vermogen van minder dan 3 kW voorzien van een stekker)

- In geval van storing en/of slechte werking van de hogedrukreiniger, deze onmiddellijk uitschakelen (door hem af te koppelen van het elektriciteitsnet m.b.v. de meerpole schakelaar of door de stekker uit het stopcontact te nemen bij hogedrukreinigers met een vermogen van minder dan 3 kW, en van het waternet) en niet proberen om hem eigenhandig te repareren.

- Zich in geval van een ongeval tot een arts of een eerstehulpafdeling wenden.

De hogedrukreiniger is voor wat betreft de beveiliging tegen elektrische schokken als een apparaat van **Klasse I** geclassificeerd.

**Wendt u zich tot een technisch servicecentrum van de fabrikant.**

**Veronachtzaming van het hierboven vermelde ontheft de fabrikant van elke**

**aansprakelijkheid en staat gelijk met een slordig gebruik van het product.**

### KLEDING EN UITRUSTING



Draag veiligheidsschoeisel met anti-slipzolen.

Draag een beschermbril of een gelaatsscherm en veiligheidskleding.

Men adviseert het gebruik van een wercoverall om het gevaar van letsel in geval van onverhoeds contact met de hogedrukstraal te verminderen.

De noodzakelijke beschermende maatregelen voor stofniveaus, afhankelijk van het te reinigen oppervlak en de omgeving, kunnen ademhalingsmaskers van klasse FFP 2, gelijkwaardig of hoger, omvatten.

## GEbruIKSBESTEMMING

Het apparaat is uitsluitend bestemd voor het reinigen van machines, voertuigen, gebouwen, gereedschappen, oppervlakken die geschikt zijn om behandeld te worden met een straal oplossing met reinigingsmiddel met hoge druk tussen 25 en 250 bar. (360 - 3600 PSI), in professionele en commerciële omgevingen. Het apparaat is niet geschikt voor gebruik op hoogtes boven 2000m.

Dit apparaat is ontworpen om gebruikt te worden met reinigingsmiddelen die geleverd of aanbevolen worden door de fabrikant. Het gebruik van andere reinigingsmiddelen of chemische stoffen kan de veiligheid van het apparaat nadelig beïnvloeden.

Dit apparaat mag alleen bestemd worden voor het gebruik waarvoor het uitdrukkelijk ontworpen is.

Elk ander gebruik moet als oneigenlijk en dus onredelijk worden beschouwd.

### Voorbeelden van onredelijk gebruik zijn:

- Reiniging van oppervlakken die niet geschikt zijn om behandeld te worden met een hogedrukstraal.
- Reiniging van personen, dieren, elektrische apparaten en het apparaat zelf.
- Gebruik van ongeschikte reinigingsmiddelen of chemische stoffen.
- De trekker (hendel) van de lans in de afgiftepositie blokkeren.

De fabrikant kan niet verantwoordelijk worden geacht voor eventuele schade die door oneigenlijk, verkeerd en onredelijk gebruik wordt veroorzaakt.

De hogedrukreinigers worden voor wat betreft de veiligheid in overeenstemming met de geldende voorschriften gebouwd.

## VOORBEREIDENDE WERKZAAMHEDEN

### UITPAKKEN

Pak het apparaat uit en controleer of het in intacte toestand verkeert. Gebruik de hogedrukreiniger in geval van twijfel niet. Wendt u zich tot de verkoper.

De verpakkingselementen (zakken, dozen, spijkers, enz.) mogen niet binnen het bereik van kinderen worden gelaten, aangezien ze een potentiële bron van gevaar opleveren. Ze moeten verwerkt of bewaard worden overeenkomstig de nationale milieuvoorschriften.

### MONTAGE VAN ONDERDELEN DIE VAN HET APPARAAT GEDEMONTEERD ZIJN

De belangrijke onderdelen en de veiligheidsonderdelen van het apparaat worden door de fabrikant gemonteerd.

Om redenen van verpakking en transport worden sommige secundaire elementen van de hogedrukreiniger gedemonteerd geleverd.

De gebruikers moet deze elementen monteren overeenkomstig de aanwijzingen die bij elke montagekit zijn gevoegd.

### IDENTIFICATIEPLAATJE:

Het identificatieplaatje met de belangrijkste technische kenmerken van uw hogedrukreiniger bevindt zich op de wagen en is altijd zichtbaar.

### ⚠️ Opgelet

**Controleer bij de aanschaf of het product van een identificatieplaatje is voorzien. In tegengesteld geval moet de fabrikant en/of verkoper onmiddellijk gewaarschuwd worden. Apparaten zonder identificatieplaatje mogen niet gebruikt worden, op straffe van het vervallen van elke aansprakelijkheid van de fabrikant. Producten zonder identificatieplaatje moeten als anoniem en potentieel gevaarlijk worden beschouwd.**

### VULLEN VAN HET BRANDSTOFRESERVOIR

Vul het reservoir met brandstof voor dieselmotoren (fig. 1).

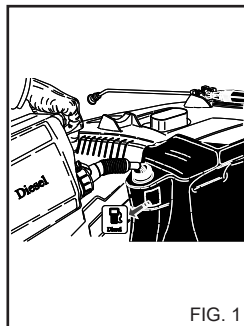

FIG. 1

### ⚠️ Opgelet

**Gebruik geen andere brandstof dan die vermeld op het identificatieplaatje.**

**Tijdens de werking van de hogedrukreiniger moet af en toe het brandstofpeil gecontroleerd worden.**

**Werkning zonder brandstof kan schade aan de dieselmotor veroorzaken.**

### VULLEN VAN HET REINIGINGSMIDDELRESERVOIR

### ⚠️ Opgelet

Kies uit de reeks aanbevolen producten het product dat geschikt is voor de reiniging en verdun het met water (fig. 2) volgens de aanwijzingen op de verpakking van het product.

Vul het reinigingsmiddelreservoir met het verdunde product (fig. 3).

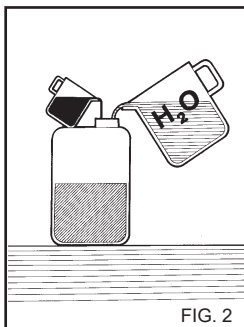

FIG. 2

Vraag aan uw verkoper de catalogus met reinigingsmiddelen die gebruikt kunnen worden, afhankelijk van het type te verrichten reiniging en het type te behandelen oppervlak.

Na gebruik van een reinigingsmiddel, moet het aanzuigcircuit van het reinigingsmiddel gespoeld worden met schoon water.

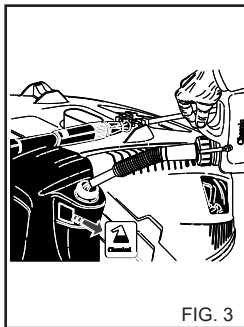

FIG. 3



## VULLEN VAN HET RESERVOIR VOOR ONTKALKINGSMIDDEL.

(Indien aanwezig).

Vul het reservoir met een oplossing met ontkalkingsmiddel. Gebruik uitsluitend producten die door de fabrikant en/of verkoper worden aanbevolen en volg de instructies op de verpakking nauwgezet op. Laat het ontkalkingsmiddel niet in het milieu achter.

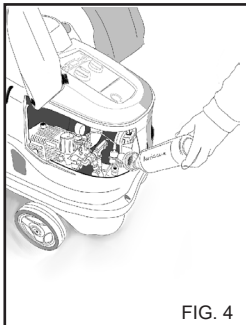

FIG. 4

## TRANSPORT

Om het apparaat te verplaatsen, na het loskoppelen van het elektriciteitsnet en de watertoevoer, moet u de parkeerrem aan de zijkant van het apparaat loszetten en het apparaat bij de handgreep duwen.

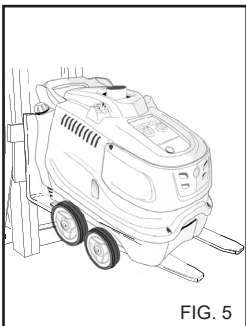

FIG. 5

## OPHEFFEN MET VORKHEFTRUCK

Voor het opheffen met vorkheftruck moet de vork in de hiervoor bestemde behuizingen worden gestoken. (fig. 5)

## BEDIENINGS- EN REGELEMENTEN

### ⚠️ Opgelet

Vóór aansluiting op het waternet en het elektriciteitsnet moet de werking van de bedienings- en regelementen van de hogedrukreiniger gecontroleerd worden. Doe dit volgens hetgeen beschreven in het instructieboekje en door de betreffende afbeeldingen te raadplegen.

## VEILIGHEIDSVORZIENINGEN

De veiligheidsvoorzieningen dienen ter bescherming van de gebruiker en de apparatuur en mogen niet eigenhandig gerepareerd worden of voor andere dan hun eigen functie gebruikt worden.

**Veiligheidsklep:** Dient om het hydraulische systeem onder hoge druk te beschermen in geval van defecten van de by-passklep of in geval van verstopping van het hydraulische systeem onder hoge druk. De veiligheidsklep is door de fabrikant afgesteld en verzegeld. Werkzaamheden aan de veiligheidsklep zijn uitsluitend aan het servicecentrum voorbehouden.

**Veiligheidsvoorziening op de handgreep van de lans:** Verhindert onbedoelde bediening van de hendel van de handgreep.

**Thermische beveiliging:** De thermische beveiliging stopt de machine in geval van thermische oververhitting van de elektrische motor.

## AANSLUITING OP HET WATERNET

Sluit de toevoerslang op het net (fig. 6A) en op de aansluiting van de hogedrukreiniger aan (fig. 6B). Gebruik een slang met een minimale diameter van 19 mm (3/4").

Controleer of het waternet de juiste waterhoeveelheid en -druk levert voor de werking van de hogedrukreiniger; 200 + 800 kPa. (29+116 PSI). Maximumtemperatuur toegevoerde water 50°C (122 F).

Sluit de hogedrukslang op de hogedrukreiniger (fig. 6C) en op de lans aan (fig. 7).

### ⚠️ Gevaar.

**De hogedrukreiniger moet met schoon water werken.**

**Vuil of zandrig water, corroderende chemische producten en oplosmiddelen veroorzaken ernstige schade aan de hogedrukreiniger.**

### ⚠️ Gevaar

Zuig nooit vloeistoffen met onverdunde oplosmiddelen of zuren op! Bijv. benzine, verfvullers of dieselolie. De door de lans geproduceerde nevel is zeer ontvlambaar, ontplofbaar en giftig.

**Veronachtzaming van het hierboven vermelde onthefte de fabrikant van elke aansprakelijkheid en staat gelijk met een onachtzaam gebruik van het product.**

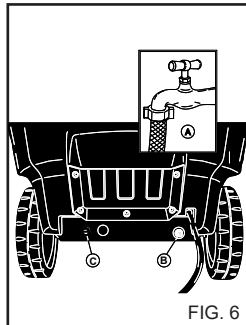

FIG. 6

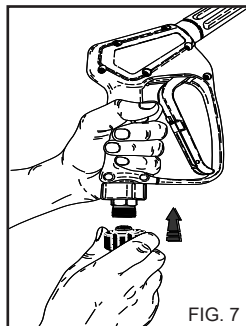

FIG. 7

### ⚠️ Belangrijk

Neem de voorschriften gegeven door het nutsbedrijf voor de watervoorziening in acht.

De huidige regelgeving schrijft voor dat het apparaat niet op het drinkwaternet mag worden aangesloten zonder een passende systeemscheider.

Gebruik een geschikte systeemscheider volgens EN-norm 12729 Type BA.

Water dat door een systeemscheider loopt wordt niet meer als drinkwater geïdentificeerd.

### ⚠️ Opgelet

Sluit de machine niet aan op drinkwaterreservoirs.

## AANSLUITING OP HET ELEKTRICITEITSNET

De elektrische aansluiting van de hogedrukreiniger moet uitgevoerd worden door gekwalificeerde technici die met inachtneming van de geldende voorschriften en wetten werken. Controleer of de netspanning van de installatie overeenkomt met de spanning waarvoor het apparaat is gebouwd en die vermeld is op het identificatieplaatje.

### ⚠️ Gevaar

Het netsnoer moet beschermd worden tegen onverhoedse pletting.

- Gebruik de hogedrukreiniger niet met een beschadigd netsnoer.

- Het gebruik van elektrische apparaten brengt inachtneming

van enkele fundamentele regels met zich mee:

- raak het apparaat niet aan met natte handen of voeten
- gebruik het apparaat niet op blote voeten of met ongeschikte kleding
- trek niet aan het netsnoer of aan het apparaat zelf om de stekker uit het stopcontact te verwijderen.  
(voor hogedrukreinigers met een vermogen van minder dan 3 kW voorzien van een stekker)

De hogedrukreiniger is voor wat betreft de beveiliging tegen elektrische schokken als een apparaat van **klasse I** geclassificeerd.

**Veronachtzaming van het hierboven vermelde ont-haft de fabrikant van elke aansprakelijkheid en staat gelijk met een onachtzaam gebruik van het product.**

## GBRUIK VAN DE HOGE-DRUKREINIGER

### BEDIENINGSPANEEL

- A - Aan/uit-schakelaar
- B - Temperatuurregelaar.
- C - Manometer.



FIG. 8

### STARTEN VAN DE HOGEDRUKREINIGER

- 1) Open de waterkraan (fig. 6A).
- 2) Sluit de hogedrukreiniger op het elektriciteitsnet aan m.b.v. de meerpolige schakelaar of door de stekker in het stopcontact te steken.
- 3) Start de hogedrukreiniger door de schakelaar naar de stand "I" te draaien (fig. 8A). Zie het boekje "Bedieningspaneel".

### ⚠ Opgelet

De waterstraal met hoge druk veroorzaakt een reactiekracht op de lans. Houd de handgreep van de lans stevig vast.

- 4) Druk op de hendel van de handgreep en begin met reinigen.

- 5) Raadpleeg het boekje "Bedieningspaneel" voor de bediening van de warmwater hogedrukreiniger.

### ⚠ Opgelet

Hogedrukreinigers voorzien van "Total stop" systeem starten en stoppen de motor wanneer de hendel op de handgreep van de lans wordt bediend of losgelaten.

### ⚠ Gevaar

Blokkeer de hendel van de handgreep niet in de afgiftepositie.

### BELANGRIJK!

Om eventuele onreinheden of luchtballen uit het watercircuit te verwijderen, moet

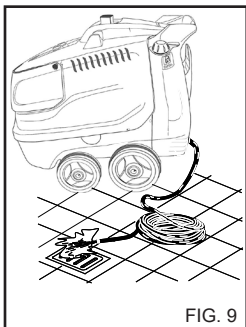

FIG. 9

de eerste start van de hogedrukreiniger zonder lans gebeuren, waarbij men enkele seconden water laat weglopen. Eventuele onreinheden kunnen de spuitmond verstoppem en de werking ervan verhinderen (Fig. 9).

### GBRUIK VAN DE ACCESSOIRES

De hogedrukreiniger is voorzien van een spuitmond met een straal met een vlakke hoek voor het reinigen van grote oppervlakken.

### ⚠ Opgelet

Richt de straal vanaf een vrij grote afstand, om schade veroorzaakt door de hoge druk te voorkomen.

### DRAAIKOP (Optioneel accessoire)

De hogedrukreiniger kan voorzien zijn van een kop met draaiende spuitmond voor het reinigen van hardnekkig vuil.

### ⚠ Gevaar:

Richt de straal vanaf een vrij grote afstand, om schade veroorzaakt door de hoge druk te voorkomen.

Richt de straal niet op mensen, dieren, stopcontacten

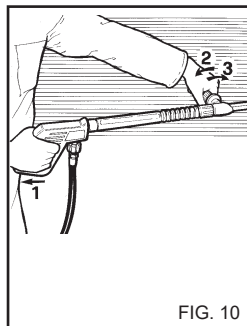

FIG. 10

### GBRUIK VAN DE DUBBELE LANS (fig. 10) (Indien aanwezig)

De dubbele lans zorgt ervoor dat een waterstraal met lage en met hoge druk gekozen kan worden. De keuze van de druk gebeurt met het pistool in pos. 1. Hoge druk pos. 2. Lage druk.

### REGELING VAN DE DRUK.

Dit hoofdstuk betreft uitsluitend modellen voorzien van een drukregelaar. De drukregelaar (fig. 11) zorgt voor het regelen van de werkdruk. Door de knop C linksom (B) (minimum) te draaien, wordt een vermindering van de bedrijfsdruk verkregen.

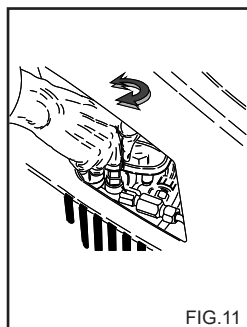

FIG. 11

### GBRUIK VAN DE KOUDWATERFASE

Geschikt om licht vuil te verwijderen of om af te spoelen, op tuingeredschap, muren, terrassen, harde vloeren in het algemeen.

Stel de gewenste werkdruk in.

### GBRUIK VAN DE "ECO"-MODUS.

In de 'ECO'-modus gebruikt de hogedrukreiniger werkdruktemperatuur tot 60°C, voor een zuinig gebruik van hulpbronnen en een lagere impact op het milieu.

## GEBRUIK VAN DE WARMWATER- EN STOOMFASE (Indien beschikbaar)

De volgende temperaturen worden aanbevolen voor een juist gebruik van de warmwater- en stoomfase (indien beschikbaar):

- Lichte vervuiling: **30 - 50 °C**:
- Eiwitvuil, bijvoorbeeld in voedselindustrie: **60 °C Max**
- Reiniging van carrosserie van auto's of gereedschapsmachines: **60 - 90 °C**.
- Wasverwijdering, Zeer vettig vuil: **100 - 110°C**
- Gevelreiniging, oppervlaktesanering: **tot 140 °C**.

**Bij gebruik van de stoomfase moet de standaard hogedrukspuitmond worden vervangen door de aanbevolen stoomspuitmond die als optioneel accessoire wordt geleverd.**

Zie voor de afstellingen het boekje "Bedieningspaneel".

Bij werktemperaturen boven 95°C (203°F) moet de op de manometer aangegeven werkdruk  $\leq 32$  bar zijn. (460 PSI).

### ⚠ Gevaar

**Tijdens de werking met kokend water "Stoomfase" moet u uit de buurt van rookafvoeropeningen blijven (gevaar voor verbranding).**

**Laat het apparaat aan het einde van de warmwater- of stoomfase ongeveer 3 minuten afkoelen met het pistool open.**

## RAADGEVINGEN VOOR HET GEBRUIK VAN REINIGINGSMIDDELEN

### ⚠ Opgelet

- Dit apparaat is ontworpen voor gebruik met door de fabrikant geleverde of aanbevolen reinigingsmiddelen en/of chemicaliën. Het gebruik van andere reinigingsmiddelen of chemische stoffen kan de veiligheid van de hogedrukreiniger nadelig beïnvloeden.

- 1) Uit een oogpunt van milieuvriendelijkheid, wordt geadviseerd om het reinigingsproduct op redelijke manier te gebruiken, volgens de aanwijzingen vermeld op de verpakking van het product.
- 2) Kies uit de reeks aanbevolen producten het product dat geschikt is voor de reiniging en verdun het met water volgens de aanwijzingen op de verpakking van het product of in de catalogus van reinigingsmiddelen die het meest geschikt zijn voor het type hogedrukreiniger (warm of koud).
- 3) Vraag aan uw verkoper de catalogus met reinigingsmiddelen.

## METHODE VOOR EEN CORRECTE REINIGING MET GE- BRUIK VAN REINIGINGSMIDDELEN

- 1) Bereid een oplossing met een reinigingsmiddel dat geschikt is voor de mate van vuil en het te reinigen oppervlak.

2) Bedien de hogedrukreiniger, selecteer de reinigingsfase en maak het te reinigen oppervlak nat van boven naar beneden. Laat enkele minuten inwerken. Zie het boekje "Bedieningspaneel".

3) Spoel het gehele oppervlak zorgvuldig af met warm of koud water onder hoge druk, van boven naar beneden.

4) Reinig het oppervlak met heet water  $> 90^{\circ}\text{C}$  door de temperatuurkeuzeschakelaar op de warmwaterfase te zetten. Zie het boekje "Bedieningspaneel".

### ⚠ Opgelet

Het gebruik van oververhit warm water kan het rendement van rubberen onderdelen (banden, pakkingen, enz.) in gevaar brengen.

5) Na gebruik met reinigingsmiddel moet het hogedruk-watercircuit gespoeld worden: laat de pomp 1 minuut draaien met volledig gesloten doseerkraan.

## STOPPEN VAN DE HOGEDRUKREINIGER

1) Schakel de brander uit door de temperatuurregelaar te draaien naar stand "0" (fig. 8B).

2) Laat de hogedrukreiniger minstens 30 seconden met koud water werken om de ketel te laten afkoelen.

3) Stop de hogedrukreiniger door de schakelaar naar de stand "0" te draaien (fig. 8A).

4) Los de druk van de hogedrukslang door op de hendel van het pistool te drukken.

5) Koppel de hogedrukreiniger van het elektriciteitsnet los m.b.v. de meerpolige schakelaar of door de stekker uit het stopcontact te halen.

6) Sluit de waterkraan (fig. 6A).

### ⚠ Opgelet

- Wanneer de hogedrukreiniger ook maar tijdelijk wordt achtergelaten, moet hij uitgeschakeld worden m.b.v. de meerpolige schakelaar of door de stekker uit het stopcontact te halen.

- Hogedrukreinigers met de "Total stop" voorziening worden als uitgeschakeld beschouwd als de meerpolige schakelaar in de stand "O" staat of de stekker uit het stopcontact is genomen.

- Wanneer de hogedrukreiniger niet gebruikt wordt, moet de veiligheidsvoorziening van de handgreep gesloten worden (fig. 12).

- De hogedrukreiniger droog laten werken veroorzaakt ernstige schade aan de pakkingen van de pomp.

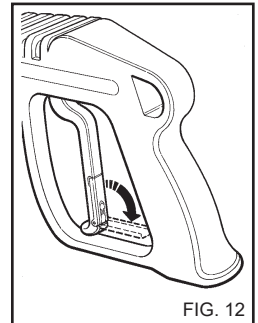

**ONDERHOUD**

**ALLEEN WAT IN DIT INSTRUCTIEBOEKJE IS TOEGESTAAN MAG WORDEN UITGEVOERD DOOR DE GEBRUIKER. ELKE ANDERE HANDELING IS VERBODEN**

**⚠ Gevaar**

Voor het onderhoud van de ketel, de hogedrukpomp, de elektrische onderdelen en alle onderdelen met een veiligheidsfunctie, dient u zich tot ons Servicecentrum te wenden.

De fabrikant is niet aansprakelijk voor eigenhandige reparatie van het product, wijzigingen, reparaties of gebrekking onderhoud uitgevoerd door derden zonder zijn uitdrukkelijke toestemming.

De documentatie van de reparatiewerkzaamheden, de geplande onderhoudswerkzaamheden, evenals alle certificeringen met betrekking tot de installatie van het apparaat volgens de geldende wetgeving (IEC60364-1 norm) moeten door de gebruiker zorgvuldig worden bewaard, samen met de gebruiksaanwijzing.

Laat periodiek, maar minstens eens per jaar, de veiligheidsvoorzieningen en de afstellingen van de hogedrukreiniger controleren door een door ons erkend technisch servicecentrum.

Speciaal voor de warmwater hogedrukreiniger moet de uitlaatgascontrole worden uitgevoerd.

De door de fabrikant in de fabriek gemaakte afstelling zorgt voor de productie van verbrandingsgassen met een CO-gehalte van minder dan 0,04% en een hoeveelheid rook die gelijk is aan rookpunt nr. 2 van Shell-Bacharach, zoals vereist door de huidige regelgeving.

**⚠ Gevaar**

Koppel, alvorens onderhoud uit te voeren, de hogedrukreiniger van het elektriciteitsnet af m.b.v. de meerpolige schakelaar of door de stekker uit het stopcontact te halen, en van het waternet af door het toevoerkraantje te sluiten (zie paragrafen over de aansluiting op het elektriciteitsnet en het waternet). Controleer na het onderhoud en alvorens de hogedrukreiniger weer op het elektriciteitsnet en het waternet aan te sluiten, of alle beschermpanelen correct gemonteerd en bevestigd zijn met de hiervoor bestemde bouten.

**Niet-naleving van het voorschrift kan de oorzaak van gevaar van elektrocutie zijn.**

**VOORZORGEN TEGEN BEVRIEZING**

**De hogedrukreiniger mag niet aan vriestemperaturen worden blootgesteld.**

Als de hogedrukreiniger na het werk of gedurende langere rusttijden in omgevingen met vriestemperaturen wordt opgeslagen, moet een antivriesmiddel worden gebruikt om ernstige schade aan het watercircuit te voorkomen.

**METHODE VOOR HET GEBRUIK VAN ANTIVRIESMIDDEL (fig. 13)**

1 - Sluit de watertoevoer (kraan) door de toevoerslang af te koppelen en laat de hogedrukreiniger werken tot hij volledig geleegd is.

- 2 - Stop de hogedrukreiniger met de schakelaar in stand "0".
- 3 - Bereid in een bak de oplossing met het antivriesmiddel.
- 4 - Steek de toevoerslang in de bak met antivriesoplossing.
- 5 - Start de hogedrukreiniger met de schakelaar in stand "I".
- 6 - Laat de hogedrukreiniger werken totdat het antivriesmiddel uit de lans komt.
- 7 - Laat het antivriesmiddel ook aanzuigen door de aanzuiging van reinigingsmiddel.
- 8 - Schakel de hogedrukreiniger uit en koppel hem van het elektriciteitsnet los m.b.v. de meerpolige schakelaar of door de stekker uit het stopcontact te halen.
- 9 - Bij hogedrukreinigers met een waterreservoir moet de volgens punt 3 bereide reinigungsoplossing rechtstreeks in het reservoir worden gedaan.

**⚠ Opgelet**

Het antivriesmiddel is een product dat het milieu kan vervuilen; om die reden moeten de aanwijzingen op de verpakking van het product gevolgd worden. (Niet in het milieu achterlaten.)

**CONTROLE PEIL EN VERVERSEN POMPOLIE**

Controleer periodiek het peil van de hogedrukpomp via de inspectieopening (fig. 14A) of het peilstaafje (fig. 14B).

Als de olie er melkachtig uitziet, dient u onmiddellijk contact op te nemen met de technische service.

Ververs de olie na de eerste 50 werkuren en vervolgens elke 500 werkuren of eens per jaar.

Ga als volgt te werk:

- 1) Draai de aftapplug onder de pomp los (fig. 14C).
- 2) Draai de dop met het peilstaafje los (fig. 14).
- 3) Laat de olie volledig uitdruppelen in een bak, en lever deze bak in bij een erkend centrum voor de inzameling van uitgewerkte oliën.
- 4) Draai de aftapplug vast en schenk olie in via de bovenste opening (fig. 15A) tot het peil aangegeven op de inspectieopening (fig. 15B).

Vraag voor hogedrukreinigers zonder olieafvoerplug, de tussenkomst van de technische service voor de verversing.

**Gebruik uitsluitend olie SAE 15 W40**

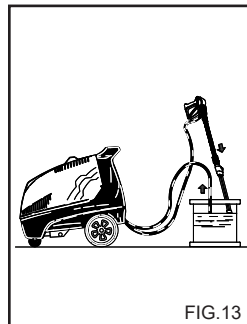

FIG. 13

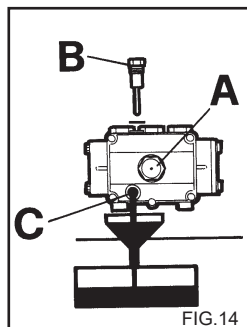

FIG. 14

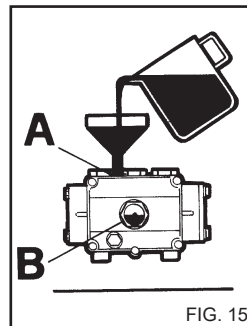

FIG. 15

### REINIGEN VAN FILTER EN DIESELOLIERESERVOIR

Demonteer het lijnfilter van de dieselolie en vervang het (fig. 16)  
Verricht deze vervanging periodiek.

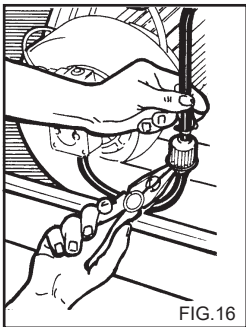

FIG.16

Ledig het dieseloliereservoir.

Laat eventuele onreinigheden via de afvoerplug (fig. 17) (indien beschikbaar) in een bak lopen.

Spoel het reservoir met schone dieselolie en sluit de afvoeropening.

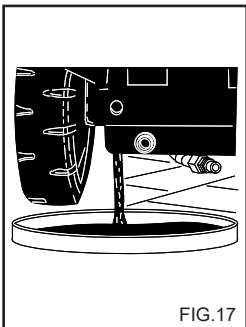

FIG.17

### REINIGING WATERFILTER

Reinig periodiek het waterfilter en verwijder eventuele onreinigheden (fig. 18).

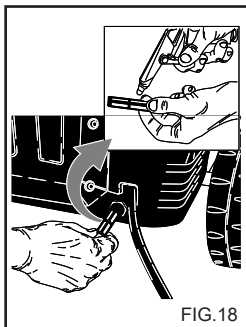

FIG.18

### VERVANGING VAN HOGEDRUKSPUITMOND

Af en toe moet de hogedrukspuitmond die op de lans gemonteerd is vervangen worden, aangezien dit onderdeel gedurende zijn werking onderhevig is aan slijtage. De slijtage is meestal te onderkennen aan een verlies van de werkdruk van de hogedrukreiniger. Wendt u zich voor eventuele vervanging tot de leverancier en/of verkoper voor instructies.

### ONTKALKING

Af en toe moet het apparaat ontkalkt worden aangezien de kalk in het water zich in het watercircuit en de spiraalbuis afzet en mettertijd verstoppingen veroorzaakt.

**Vertrouw deze werkzaamheid toe aan een door ons erkend technisch servicecentrum, wat u geld doet besparen en de efficiëntie van de hogedrukreiniger zal verbeteren**

### OVERZICHTSTABEL GEWOON ONDERHOUD VOOR REKENING VAN DE GEBRUIKER

#### Beschrijving werkzaamheden:

Controle netsnoer-slangen-aansluitingen hoge druk	Bij elk gebruik
1e olieerversing hogedrukpomp	Na 50 uur
Volgende olieerversingen hogedrukpomp	Elke 500 uur
Vervanging en reiniging dieseloliefilters	Elke 100 uur
Reiniging dieseloliereservoir	Elke 100 uur
Reiniging waterfilter	Elke 50 uur

### OVERZICHTSTABEL BUITENGEWOON ONDERHOUD VOOR REKENING VAN HET SERVICECENTRUM

#### Beschrijving werkzaamheden:

<b>Ketel</b>	
Reiniging spiraalbuis	Elke 200 uur
Ontkalking spiraalbuis	Elke 300 uur
Reiniging dieseloliepomp	Elke 200 uur
Vervanging dieseloliespuitmond	Elke 200 uur
Afstelling elektroden	Elke 200 uur
Vervanging elektroden	Elke 500 uur
Vervanging pakkingen van hogedrukpomp	Elke 500 uur
Vervanging spuitmond van lans	Elke 200 uur
Afstelling en controle van de veiligheidsvoorzieningen.	1 keer per jaar

## Nederlands

### BELANGRIJK:

De aangegeven tijden hebben betrekking op normale werkingsomstandigheden. Bij zwaar gebruik moeten de intervallen van elke werkzaamheid verminderd worden.

**Gebruik voor onderhoud en/of reparatie uitsluitend originele onderdelen die de beste kwaliteit, betrouwbaarheid en veiligheid bieden. Als geen originele onderdelen worden gebruikt, is de fabrikant van elke aansprakelijkheid onthouden, welke overgaat op degene die de werkzaamheid uitvoert.**

### OPSLAG

In geval van opslag gedurende langere tijd moeten de voedingsbronnen afgekoppeld worden, de reservoirs met vloeistoffen geleegd worden en moeten die delen afgedekt worden die door stof beschadigd kunnen worden.

Smeer de onderdelen die door uitdroging beschadigd kunnen worden, zoals leidingen. Controleer, wanneer het apparaat weer in werking wordt gesteld, of de waterslangen geen scheurtjes of sneetjes vertonen.

Oliën en chemische producten moeten overeenkomstig de geldende wettelijke voorschriften verwerkt worden.

### SLOOP

Als besloten wordt om de hogedrukreiniger af te danken, moet hij onwerkzaam worden gemaakt door het netsnoer af te snijden. Men adviseert tevens om die delen van de hogedrukreiniger die gevaar kunnen opleveren, vooral voor kinderen die het apparaat voor hun spelletjes zouden kunnen gebruiken, onwerkzaam te maken. Dit product is speciaal afval van het type AEEA, en voldoet aan de vereisten van de nieuwe richtlijnen ter bescherming van het milieu. Het moet apart van het normale afval verwijderd worden, met inachtneming van de geldende wetten en voorschriften.

**Gebruik de gedemonteerde onderdelen niet als reserveonderdelen.**

### STORINGEN - REMEDIES

**Vóór elke werkzaamheid moet het apparaat van het elektriciteitsnet losgekoppeld worden m.b.v. de meerpolige stekker of door de stekker uit het stopcontact te halen, en van het waternet.**

STORINGEN	OORZAKEN	REMEDIES
De schakelaar wordt gedraaid, maar de hogedrukreiniger start niet.	Geen elektrische aansluiting.  Thermische beveiliging heeft ingegrepen.	Controleer de netspanning. (zie technische eigenschappen). Reset. (Raadpleeg bij een nieuwe ingreep de technische service).
Er wordt geen straal afgegeven of er is een lek in het hogedrukwatercircuit. Na 30 sec. stopt de hogedrukreiniger.	Watertoevoerfilter verstopt. Aansluiting waternet defect. Netkraan gesloten. Lekken uit hogedruk circuit	Reinig het. Controleer. Open de kraan. Vraag om tussenkomst van Servicecentrum.
De pomp draait maar bereikt niet de nominale druk.	Watertoevoerfilter verstopt. Aansluiting waternet defect. Drukregelklep ingesteld op minimum. Spuitsmond van lans is versleten.  Kleppen versleten of vuil.  Reinigingsmiddelkraan open. Drukregelvoorziening op lans open (indien aanwezig).	Reinig het. Controleer. Stel af. Vraag om tussenkomst van Servicecentrum. Vraag om tussenkomst van Servicecentrum. Sluit de kraan. Sluit de kraan.
Bij open lans, stijgt en zakt de druk.	Spuitsmond verstopt of vervormd.  Onvoldoende toevoer. Reinigingsmiddelkraan open.	Reinig of vraag om tussenkomst van een servicecentrum. Controleer. Sluit de kraan.
In de by-pass of total stop fase, stopt de hogedrukreiniger.	Microlekkage water uit hogedruk circuit.	Vraag om tussenkomst van Servicecentrum.

## Nederlands

STORINGEN	OORZAKEN	REMEDIES
Als de temperatuurregelaar in de gewenste stand wordt gebracht, gaat de ketel niet aan.	Geen dieselolie.	Controleer het dieseloliepeil in het reservoir en controleer of er water aanwezig is in het brandstofaanzuigcircuit.
	Draairichting motor bij driefasemodellen foutief.	Vraag om tussenkomst van het Servicecentrum.
Water niet voldoende warm.	Stand temperatuurregelaar.	Controleer.
	Verstopte filters.	Reinig of vervang.
	Spiraalbuis ketel verstopt met kalkafzetting.	Vraag om tussenkomst van Servicecentrum.
Overmatige rook komt uit de pijp.	Incorrecte verbranding.	Reinig de dieseloliefilters of vervang ze. Vraag om tussenkomst van Servicecentrum.
	Brandstof bevat onreinheden of water.	Ledig het reservoir en reinig het zorgvuldig. Reinig de dieseloliefilters.
Onvoldoende aanzuiging van reinigingsmiddel.	Kraan gesloten.	Open de kraan.
	Reinigingsmiddel op.	Vul het reinigingsmiddelreservoir.
	Verstopte spiraalbuis of slang.	Vraag om tussenkomst van Servicecentrum.
Water lekt uit de kop.	Pakkingen versleten.	Vraag om tussenkomst van Servicecentrum.
Water in de olie.	Overmatig vochtigheidspercentage in de omgeving.	Vervang de olie.

N.B. Om de meldingen te resetten, moet de hoofdschakelaar "A" fig. 8 naar de stand "0" en vervolgens naar de stand "I" worden gedraaid. Zie het boekje "Bedieningspaneel".

### BELANGRIJK

**Gebruik voor onderhoud en/of reparatie uitsluitend originele onderdelen die de beste kwaliteit, betrouwbaarheid en veiligheid bieden. Als geen originele onderdelen worden gebruikt, is de fabrikant van elke aansprakelijkheid ontheven.**

**Tillykke! Vi vil gerne takke dig**

for at have valgt denne højtryksrenser. Det viser, at du ikke er villig til at gå på kompromis: Du vil have det bedste. Vi har udfærdiget denne vejledning for, at De kan få bedst muligt kendskab til denne højtryksrenserens egenskaber og høje ydeevne. Vi anbefaler, at du læser den grundigt igennem, før du tager højtryksrenseren i brug. CE-mærket på højtryksrenseren attesterer, at produktet er i overensstemmelse med de europæiske direktiver og regler på sikkerhedsområdet.

Vi tilbyder desuden et stort udvalg af rengøringsmaskiner såsom: **SUGEAPPARATER, GULVASKE-/TØRREMASKINER, MOTORSTYREDE FEJEMASKINER** samt et komplet udvalg af **TILBEHØR OG KEMISKE RENGØRINGSMIDLER**, der er egnet til rengøring af alle typer overflader. Bed Deres forhandler om kataloget med alle vores produkter.

**OVERSÆTTELSE AF ORIGINAL BRUGERVEJLEDNING**

Teksten er blevet omhyggeligt kontrolleret. Vi beder Dem dog alligevel om at informere producenten om eventuelle fejl

For at forbedre produktet forbeholder vi os desuden retten til uden varsel at foretage ændringer med henblik på opdatering af denne udgivelse.

Enhver hel eller delvis gengivelse af dette hæfte uden producentens tilladelse er forbudt.

**KLARGØRING AF HØJTRYKSRENSEREN**

Montering af dyserør

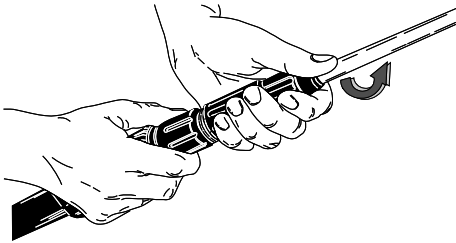

Montering af dyserør

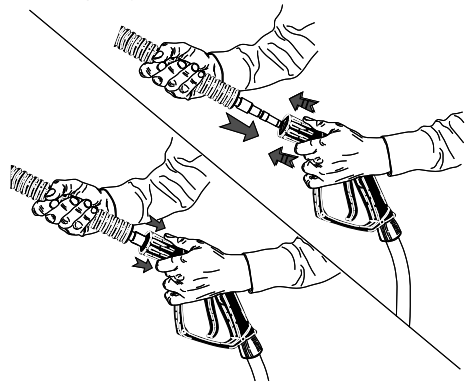

Tilslutning til vandforsyningen.

Min. 200 kPa  
Maks. 800 kPa

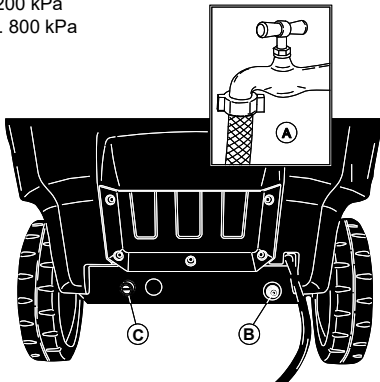

Tilslutning til elforsy-

30 mA

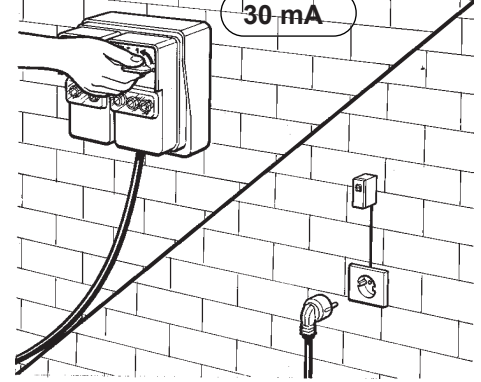

**Fortsæt læsningen af dette hæfte uden at tilslutte højtryksrenseren til el- og vandforsyningsnettet.**



BESKRIVELSE AF SYMBOLER PÅ HØJTRYKSRENSEREN

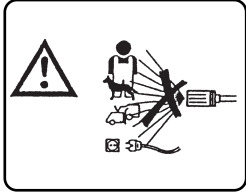

UNDLAD AT RETTE STRÅLEN MOD PERSONER, DYR OG STIKKONTAKTER PÅ SELVE MASKINEN.

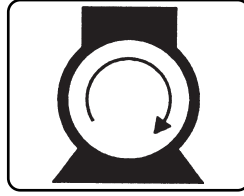

TÆNDING AF PUMPEMOTOR.



ADVARSEL FARE FOR FORBRÆNDINGER

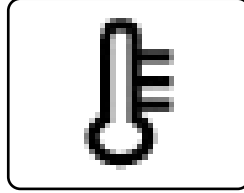

TÆNDING AF BRÆNDER/INDSTILLING AF TEMPERATUR.

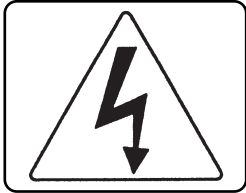

ADVARSEL FARE FOR ELEKTRISK STØD

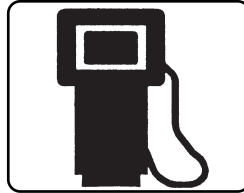

BRÆNDSTOF (DIESELolie)



JORDFORBINDELSE

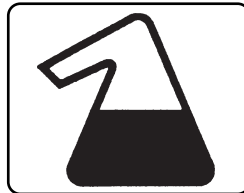

KEMISK PRODUKT (RENGØRINGSMIDDEL)

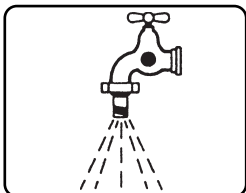

VANDINDLØB.



AFKALKNINGSMIDDEL

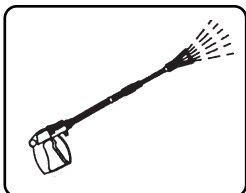

VANDUDLØB.

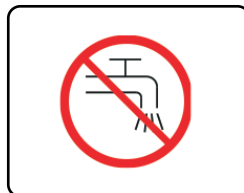

SKAL IKKE FORSYNES MED DRIKKEVAND. ANVEND EN NETAFBRYDER I HENHOLD TIL STANDARDEN EN 12729 TYPE BA.

**KLASSIFICERING AF RISICIENE:**



**Fare**

Angiver en overhængende risiko, der kan forårsage alvorlige kvæstelser eller dødsulykker



**Advarsel**

Angiver en eventuelt risikobetonet situation, der kan forårsage alvorlige kvæstelser

**Vigtigt**

Angiver en eventuelt risikobetonet situation, der kan forårsage lettere kvæstelser eller materielle skader.

**FORORD**



**Advarsel**

Dette hæfte skal læses igennem, før højtryksrensere installeres, sættes i drift og anvendes.

Dette hæfte udgør en fast bestanddel af produktet.

Læs advarslerne og anvisningerne i dette hæfte omhyggeligt igennem. De indeholder nemlig vigtige oplysninger vedrørende **SIKKER ANVENDELSE** og **VEDLIGEHOLDELSE**. Vær særligt opmærksom på de almene sikkerhedsregler.

**GEM DETTE HÆFTE TIL FREMTIDIG BRUG.**



**Advarsel**

De personer, der anvender højtryksrenseren og udfører almindelig vedligeholdelse på den, skal være bekendte med dette hæftes indhold.

**KLASSIFICERING**

Brugeren skal overholde de lovfastsatte anvendelsesbetingelser for højtryksrenseren, især den angivne klassificering: Hvad angår beskyttelse mod elektrisk stød er højtryksrenseren et apparat af **klasse I**.

Højtryksrenseren indstilles på fabrikken, og alle dens sikkerhedsanordninger er forsegledede. **Det er forbudt at ændre på deres indstilling.**

Højtryksrenseren bruger varmt vand til opvarmning af vandet, der anvender en brænder, som er forsynet med brændstof til **dieselmotorer**.

Højtryksrenseren skal altid anvendes på støt, flad grund, og den må ikke flyttes under drift, eller mens den er tilkoblet elforsyningsnettet. Højtryksrenseren betragtes som et fast installeret apparat. Manglende overholdelse af denne forskrift kan medføre fare.

Højtryksrenseren må ikke anvendes, hvis der er ætsende eller potentielt eksplosive agenser i omgivelserne (dampe eller gasser).

**GENERELLE SIKKERHEDSREG-  
LER VEDRØRENDE BRUG AF  
HØJTRYKSRENSERE**



**Advarsel**

- Tilslutningen til elforsyningen skal udføres af kvalificerede teknikere, der er i stand til at arbejde i henhold til den gældende lovgivning (i henhold til det, der er angivet i IEC-standard 60364-1) og producentens anvisninger. Forkert tilslutning kan udsætte mennesker, dyr eller ting for skader, og producenten påtager sig ikke noget ansvar for lignende skader.

Højtryksrensere med en effekt under 3 kW er udstyret med et stik til tilslutning til elforsyningen. I dette tilfælde skal man kontrollere, om anlæggets og stikkontaktens eltilførsel passer til apparatets maksimale effekt, som er angivet på mærkeskiltet (kW). I tvivlstilfælde skal der rettes henvendelse til en faglært, kvalificeret tekniker.

Hvis stikkontakten og apparatets stik ikke passer sammen, skal en faglært, kvalificeret tekniker erstatte stikkontakten med et andet af egnet type.

- Før tilslutningen af højtryksrenseren skal man undersøge, om mærkedataene stemmer overens med elforsyningsnettets mærkedata.

- Anvend ikke forlængerledninger til at forsyne højtryksrenseren. Hvis der anvendes forlængerledninger, skal stik og stikontakt være vandtætte. Uegnede forlængerledninger kan være farlige.

- Højtryksrenserens elektriske sikkerhed opretholdes kun, hvis den er korrekt tilsluttet til et jordforbindelsessystem i henhold til den gældende lovgivning vedrørende elektrisk sikkerhed (overhold forskrifterne i standarden IEC 60364-1). Dette grundlæggende

sikkerhedskrav skal undersøges. Hvis der opstår tvivl, skal anlægget kontrolleres omhyggeligt af en faglært, kvalificeret tekniker. Producenten fralægger sig ethvert ansvar for eventuelle skader, der opstår som følge af manglende jordforbindelse af anlægget.

- Højtryksrenseren skal tilsluttes elforsyningsnettet ved hjælp af en retningsuafhængig afbryder med en kontaktåbning på mindst 3 mm og elektriske egenskaber, der passer til apparatet og i henhold til gældende lovgivning. (dette krav gælder ikke for højtryksrensere med et stik med under 3 kW effekt).

Det anbefales, at elnettet omfatter en fejlstrømsafbrydere, som afbryder forsyningen, hvis strømmen til jord overstiger 30mA pr. 30 ms, eller en anordning, som kontrollerer jordforbindelsen.

- Højtryksrenseren afbrydes fra elforsyningsnettet ved ganske enkelt at tage stikket ud af stikkontakten eller slukke for anlæggets retningsuafhængige afbryder.

- Ved manglende overholdelse af ovenstående forskrifter fralægger producenten sig ethvert ansvar, og det betragtes som skødesløs anvendelse af produktet.

Højtryksrenseren betragtes som et fast installeret apparat.

- Højtryksrensere med "Total stop"-anordningen skal betragtes som slukket, når den retningsuafhængige afbryder står på "O", eller når stikket er taget ud af stikkontakten.

- Højtryksrenseren bruges under opsyn. Når man forlader højtryksrenseren, selv i kort tid, skal der slukkes for den ved hjælp af den retningsuafhængige afbryder eller ved at tage stikket ud af stikkontakten.

- Højtryksrenseren er ikke beregnet til at

blive brugt af børn, unge, personer med nedsat fysiske, sensoriske eller mentale evner, fulde personer eller personer, som ikke har erfaring eller viden til brugen heraf.

Operatøren skal informeres om brugervejledningen til brug af apparatet af en person, som er ansvarlig for vedkommendes sikkerhed.

Hold øje med børn for at sikre, at de ikke leger med højtryksrenseren.

- Anvend kun originalt tilbehør, da det garanterer sikker drift af apparatet.

- Forbindelsesslangen mellem dyserøret og højtryksrenseren må ikke være beskadiget. Udskift den omgående i tilfælde af beskadigelse. På røret skal det tilladte tryk, fremstillingsdatoen og navnet på producenten være angivet.

- Rør, samlinger og sammenkoblinger til højt tryk er af stor betydning for højtryksrenserens sikkerhed. Anvend kun originale reservedele, der er godkendt af producenten.

- Anvend ikke højtryksrenseren, når der er personer og/eller dyr inden for dens arbejdsområde.

- Højtrykstrålerne kan være farlige, hvis de ikke anvendes korrekt. Strålen må ikke rettes mod personer og/eller dyr, elapparater eller mod selve apparatet.

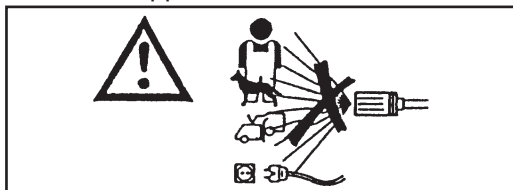

- Vandstråler under højt tryk genererer en reaktionskraft på dyserøret. Hold godt fast i dyserørets håndtag.

- Anvendelsen af højtryksrenseren skal vur-

deres på grundlag af den slags rensning, der skal foretages.

Man skal beskytte sig selv mod udslyngning af faste genstande eller ætsende stoffer ved at bære passende beskyttelsesklæder.

- Anvendelsen af højtryksrenseren skal vurderes på grundlag af det område, hvor rensningen skal foretages. (f.eks. fødevarerindustrien, den farmaceutiske industri osv.) Overhold de relevante sikkerhedsregler og -krav.

- Dette apparat er beregnet til anvendelse med rengøringsmidler, der leveres eller anbefales af producenten. Anvendelse af andre rengøringsmidler eller kemikalier kan påvirke apparatets sikkerhed.

- Der kan dannes tågestøv under brug. Indånding af tågestøv kan være sundhedsskadelig.

- Eksplosionsfarligt. Brandfarlige væsker må ikke udsprøjtes.

- Arbejdsgiveren skal vurdere risikoen med henblik på angivelsen af de nødvendige beskyttelsesforanstaltninger i forbindelse med dannelsen af tågestøv i henhold til den overflade, der skal rengøres, og til omgivelserne. Beskyttelsesmasker i henhold til klasse FFP 2 eller tilsvarende eller højere klasse er velegnet til beskyttelse mod indånding af tågestøv.

- Ret ikke strålen mod jer selv eller andre personer for at rense tøj eller fodtøj.

- Det er forbudt at spærre dyserørets aftrækker (greb) i udstrømningspositionen under brug.

- Højtryksrenseren bruger varmt vand til opvarmning af vandet, der anvender en

brænder, som er forsynet med brændstof til **dieselmotorer**. Anvendelsen af andre brændstoffer kan forårsage fare.

- Afbryd højtryksrenseren fra el- og vandforsyningsnettet før hvilket som helst rengørings- eller vedligeholdelsesarbejde.

- Med jævne mellemrum, **mindst en gang om året**, skal der foretages et eftersyn af sikkerhedsanordningerne på et af vores tekniske servicecentre.

- Maskinen er beregnet til ekstern brug. - Hvis apparatet skal anvendes i et lukket rum (**frarådes**), skal man sørge for at installere et røgudsugningssystem og passende ventiler af rummene.

- Undlad at tildække åbningerne eller spalterne til ventiler af varmeledning eller røgkanal til højtryksrensere til varmt vand.

- Anvend ikke højtryksrenseren, hvis forsyningskablet er beskadiget. Hvis kablet beskadiges, skal der rettes henvendelse til et teknisk servicecenter for at få det udskiftet.

Forsyningskablet må ikke udskiftes af brugeren.

- Elforsyningskablet må aldrig udsættes for mekanisk spænding, og dets føringsbane skal beskyttes mod hændelig klemning.

- Nogle grundlæggende regler skal overholdes ved anvendelse af hvilket som helst elapparat:

- rør ikke ved apparatet med våde hænder eller fødder
- anvend ikke apparatet med bare fødder eller uegnet påklædning
- træk ikke i forsyningskablet eller selve apparatet for at tage stikket ud af stikkontakten. (i tilfælde af højtryksrensere med under 3kw

effekt forsynet med stik)

- I tilfælde af fejl og/eller fejlfunktion i højtryksrenseren skal den slukkes (ved at afbryde den fra elforsyningsnettet ved hjælp af den retningsuafhængige afbryder eller ved at tage stikket ud af stikkontakten i tilfælde af højtryksrensere med under 3 kw effekt, samt fra vandforsyningen), og undlad at håndtere den.

- Kontakt straks lægen eller skadestuen, hvis du kommer ud for en ulykke.

Højtryksrenseren er et apparat af **klasse I**, hvad angår beskyttelse mod elektrisk stød.

**Ret henvendelse til et teknisk servicecenter.**

**Ved manglende overholdelse af ovennævnte forskrifter fralægger producenten sig ethvert ansvar, og det betragtes som skødesløs anvendelse af produktet.**

**PAKLÆDNING OG UDSTYR**



Beskyttelsessko med skridsikker sål.  
Bær beskyttelsesbriller eller maske samt sikkerhedsklæder.

Det anbefales at bære kedeldragt for at nedsætte faren for kvæstelser ved utilsigtet kontakt med højtrykstrålen.

De nødvendige beskyttelsesforanstaltninger over for tågestøv i henhold til den overflade, der skal rengøres, og omgivelserne, kan også tage højde for respirationsmasker i henhold til klasse FFP eller tilsvarende eller højere klasse.

## FORVENTET ANVENDELSE

Apparatet er udelukkende beregnet til rengøring af maskiner, køretøjer, bygninger, værktøjer og redskaber samt generelt af overflader, der egner sig til at blive behandlet med rengøringsmidler med en højtrykstråle på 25-250 bar. (360 - 3600 PSI). I erhvervs-mæssig eller kommerciel virksomhed. Apparatet er ikke velegnet til brug i en højde på over 2000 m.

Dette apparat er beregnet til anvendelse med rengøringsmidler, der leveres eller anbefales af producenten. Anvendelse af andre rengøringsmidler eller kemikalier kan påvirke apparatets sikkerhed.

Dette apparat må kun anvendes til det formål, som det udtrykkeligt er beregnet til.

Hvilken som helst anden anvendelse skal betragtes som forkert og derfor uhensigtsmæssig.

### Eksempler på uhensigtsmæssig anvendelse:

- Rensning af overflader, der ikke egner sig til at blive behandlet med en højtrykstråle.
- Rensning af personer, dyr, elapparater og selve apparatet.
- Anvendelse af uegnede rengøringsmidler eller kemikalier.
- Spærring af dyserørets aftrækker (greb) i udstrømningsposition.

Producenten fralægger sig ethvert ansvar for skader, der skyldes forkert, fejlagtig eller uhensigtsmæssig anvendelse. Hvad angår sikkerheden, fremstilles højtryksrenserne i henhold til den gældende lovgivning.

## INDLEDENDE ARBEJDE

### UDPAKNING

Når apparatet er pakket ud, skal man kontrollere, om højtryksrenseren er intakt.

Hvis man er i tvivl, må højtryksrenseren ikke anvendes.

Ret henvendelse til forhandleren.

Indpakkingsdelene (poser, æsker, søm osv.) må ikke efterlades indenfor børns rækkevidde, eftersom der derved kan opstå farer, og de skal bortskaffes og opbevares i overensstemmelse med den nationale miljølovgivning.

### MONTERING AF MASKINENS LØSDELE

Alle de dele af maskinen, der er vigtige for sikkerheden, samles af producenten.

For at lette indpakning og transport leveres nogle sekundære dele af maskinen afmonteret.

Det påhviler kunden at montere disse dele i overensstemmelse med anvisningerne, der følger med hvert monterings sæt.

### IDENTIFIKATIONSSKILT:

Identifikationsskiltet med højtryksrenserens vigtigste tekniske data er placeret på vognen og er altid synligt.

### ⚠ Advarsel

Når man køber produktet, skal man forvise sig om, at det er forsynet med et skilt. Skulle dette ikke være tilfældet, skal producenten og/eller forhandleren straks informeres derom.

Apparater uden skilt må ikke anvendes, og hvis de gør, fralægger producenten sig ethvert ansvar. Produkter uden skilt skal betragtes som anonyme og potentielt farlige.

### PÅFYLDNING AF BRÆNDSTOFTANKEN

Fyld tanken med dieselmotorbrændstof (fig. 1).

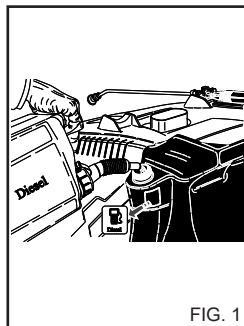

FIG. 1

### ⚠ Advarsel

Man må ikke bruge andet brændstof end det, der er angivet på identifikationsskiltet.

Under driften af højtryksrenseren skal brændstofniveauet kontrolleres jævnligt

Drift uden brændstof kan forårsage beskadigelse af dieseloliepumpen.

### PÅFYLDNING AF BEHOLDEREN TIL RENGØRINGS-MIDDEL

### ⚠ Advarsel

Vælg et produkt fra produktortimentet, som anbefales. Vælg et produkt, der er velegnet til den vask, der skal udføres. Fortynd med vand (fig. 2) i henhold til anvisningerne på produktets emballage.

Fyld dunken til rengøringsmidlet med det opløste produkt (fig. 3).

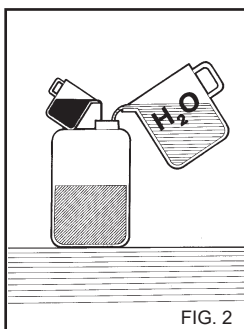

FIG. 2

Kontakt vores forhandler for at få et katalog over rengøringsmidler. Spørg, om det valgte rengøringsmiddel må bruges til den vask, der skal udføres og til den overflade, der skal behandles.

Efter brug af et rengøringsmiddel skal opsugningskredsen skylles igennem med rent vand.

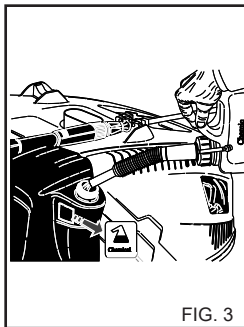

FIG. 3

**PÅFYLDNING AF AFKALKNINGSMIDDELBEHOLDEREN**

(Hvis denne forefindes).

Fyld afkalkningsmiddelbeholderen. Der må kun anvendes produkter, der anbefales af producenten og/eller forhandleren, idet anvisningerne på emballagen nøje følges. (Afkalkningsmidler må ikke udledes til miljøet.

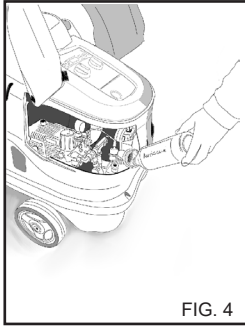

FIG. 4

**TRANSPORT**

Ved flytning af apparatet skal det først frakobles el- og vandnettet, parkeringsbremsen på siden af maskinen skal udløses, og apparatet skubbes derefter ved hjælp af detertil hørende skubbehåndtag.

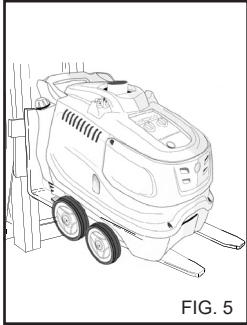

FIG. 5

**LØFT MED GAFFELTRUCK**

Til løft med gaffeltruck skal gafflerne sættes ind i de relevante holdere. (fig. 5)

**STYRE- OG KONTROLANORDNINGER**

**⚠ Advarsel**

Før tilslutning til vand- og elforsyningen er det nødvendigt at have kendskab til funktionen af højtryksrensens styre- og kontrolanordninger. Foretag dette arbejde ifølge anvisningerne i brugervejledningen og de relevante figurer.

**SIKKERHEDSANORDNINGER**

Sikkerhedsanordningerne skal beskytte brugeren og apparatet og må ikke håndteres eller anvendes til andet end det, de er beregnet til.

**Sikkerhedsventil** Anvendes til beskyttelse af vandanlægget under højt tryk ved fejl i bypass-ventilen eller i tilfælde af tilstopning i vandanlægget under højt tryk. Sikkerhedsventilen er kalibreret af producenten og forseglet. Indgreb på sikkerhedsventilen må kun udføres af servicecentret.

**Sikkerhedsanordning anbragt på dyserørets håndtag:** Forhindrer ufrivillig aktivering af håndtagets greb.

**Varmebeskyttelse:** Varmebeskyttelsen stopper maskinen ved overopvarmning af elmotoren.

**TILSLUTNING TIL VANDFORSYNINGEN**

Tilslut tilførselsrøret til netforsyningen (fig. 6A) og højtryksrensens overgangsrør (fig. 6B). Benyt et rør med en min. Diameter på 19 mm (3/4").

Kontrollér, om vandforsyningsnettet leverer en tilstrækkelig vandmængde og et tilstrækkeligt vandtryk til, at højtryksrensens kan fungere 200-800 kPa. (29-116 PSI).

Maksimal temperatur for vandtilførsel 50°C.(122 °F).

Forbind højtryksrøret (fig. 6C) til højtryksrensens og dyserøret (fig. 7).

**⚠ Fare.**

Højtryksrensens må kun fungere med rent vand. Snavset vand, vand med sand i eller vand og ætsende kemikalier og opløsningsmidler, forårsager store skader på højtryksrensens.

**⚠ Fare**

Opsug aldrig væsker, der indeholder opløsningsmidler eller rene syrer! For eksempel benzin, opløsningsmidler til maling eller dieselolie. Den førstevædede tåge fra dyserøret er yderst brandfarlig, eksplosiv og giftig.

Ved manglende overholdelse af ovenstående forskrifter fralægger producenten sig ethvert ansvar, og det betragtes som skodesløs anvendelse af produktet.

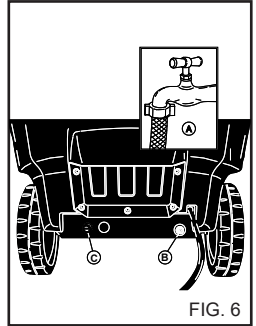

FIG. 6

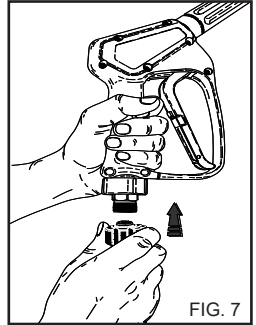

FIG. 7



**Vigtigt**

Overhold anvisningerne fra vandforsyningssselskabet.

Ifølge de gældende regler må apparatet ikke tilsluttes til drikkevandforsyningsnettet uden en egnet netafbryder.

Anvend en egnet netafbryder i overensstemmelse med standarden EN 12729 type BA.

Vand, der løber igennem en systemadskiller, klassificeres ikke længere som drikkevand.

**⚠ Advarsel**

Tilslut ikke maskinen til drikkevandbeholdere.

**TILSLUTNING TIL ELFORSYNINGEN**

Tilslutningen af højtryksrensens til netforsyningen skal foretages af kvalificerede teknikere, der er i stand til at arbejde i overensstemmelse med den gældende lovgivning.

Kontrollér, om netspændingen, der står til rådighed i anlægget, stemmer overens med den spænding, som højtryksrensens er beregnet til, og som fremgår af identifikationskilet.

**⚠ Fare**

- Elkablet skal beskyttes mod hændelig klemning.

- Højtryksrensens må ikke anvendes, hvis forsyningskablet er beskadiget.

- Nogle grundlæggende regler skal overholdes ved anvendelse af hvilket som helst elapparat:

- rør ikke ved apparatet med våde hænder eller fødder
- anvend ikke apparatet med bare fødder eller uegnet på-

## klædning

- træk ikke i forsyningskablet eller selve apparatet for at tage stikket ud af stikkontakten.

(i tilfælde af højtryksrensere med under 3kw effekt forsynet med stik)

Hvad angår beskyttelse mod elektrisk stød, er højtryksrenseren et apparat af **klasse I**.

**Ved manglende overholdelse af ovenstående forskrifter fratægger producenten sig ethvert ansvar, og det betragtes som skødesløs anvendelse af produktet.**

## ANVENDELSE AF HØJ-TRYKSRENSEREN

### STYREPANEL

- A - Tænd-/slukkontakt
- B - Temperaturregulator.
- C - Manometer

### START AF HØJTRYKSRENSEREN

1) Åbn for vandhanen (fig. 6A).

2) Tilslut højtryksrenseren til elforsyningsnettet ved hjælp af den retningsuafhængige afbryder eller ved at sætte stikket i stikkontakten.

3) Start højtryksrenseren ved at dreje tænd-/slukkontakten over til pos. "I" (fig. 8A). Den henvises til brochuren "Styrepanel".

### ⚠ Advarsel

Vandstråler under højt tryk genererer en reaktionskraft på dyserøret. Hold godt fast i dyserørets håndtag.

4) Tryk på håndtagets greb, og begynd at vaske.

5) Til drift af højtryksrenseren til varmt vand henvises til brochuren "Styrepanel".

### ⚠ Advarsel

Højtryksrenseren, der er udstyret med "Total stop"-system, starter og standser motoren, når grebet på dyserørets håndtag aktiveres eller slippes.

### ⚠ Fare

Håndtagets greb må ikke spærres i udstrømningspositionen.

### VIGTIGT!

For at fjerne eventuelle urenheder eller bobler fra den hydrauliske kreds skal den første start af højtryksrenseren foretages uden dyserør, og man skal lade vandet løbe ud i et par sekunder.

Eventuelle urenheder kan tilstoppe dysen og hindre driften (Fig. 9).

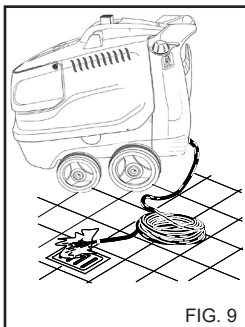

FIG. 9

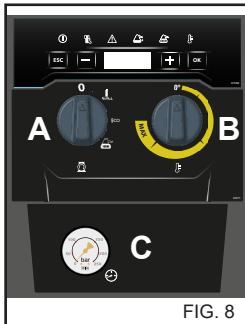

FIG. 8

## ANVENDELSE AF TILBEHØRET.

Højtryksrenseren er udstyret med en dyse med flad stråle til rensning af store overflader.

### ⚠ Advarsel

Ret strålen fra en temmelig stor afstand for at undgå skader forbundet med det høje tryk.

### ROTARENDE HOVED (ekstraudstyr)

Højtryksrenseren kan være forsynet med et hoved med roterende dyse til rengøring af det mest genstridige snavs.

### ⚠ Fare:

Ret strålen fra en temmelig stor afstand for at undgå skader forbundet med det høje tryk.

Ret ikke strålen mod personer, dyr, stikkontakter.

## BRUG AF DET DOBBELTE STRÅLERØR, fig.10 (Så fremt det forefindes)

Det dobbelte strålerør giver mulighed for at vælge lav- og højtrykstråle. Valg af trykket foretages med pistolen i position 1. Højtryksposition 2. Lavt tryk.

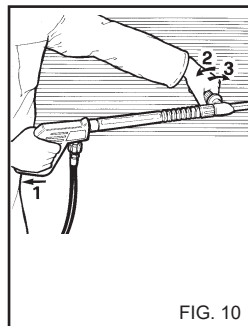

FIG. 10

## INDSTILLING AF TRYK.

Dette kapitel vedrører kun modeller, der er udstyret med anordningen "Trykregulator". Anordningen "Trykregulator", fig. 11, giver mulighed for at regulere arbejdstrykket. Hvis drejeknappen C drejes mod uret (B) (minimum), reduceres driftstrykket.

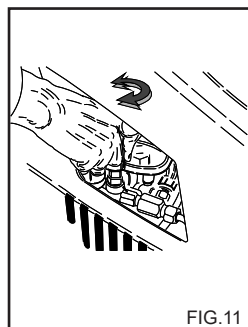

FIG. 11

## BRUG AF FASEN TIL KOLDT VAND

Velegnet til fjernelse af let snavs eller til skylling af haveredskaber, mure, terrasser og til hårde gulve i almindelighed.

Indstil det ønskede driftstryk.

## BRUG AF FUNKTIONEN "ECO".

I funktionen "ECO" bruger højtryksrenseren en driftstemperatur på indtil 60 °C for at benytte en energisparende funktion og en bedre miljøpåvirkning.



## BRUG AF FASEN TIL VARMT VAND OG DAMP (Hvis denne er tilgængelig)

For en korrekt brug af fasen til varmt vand og damp (hvis denne er tilgængelig) anbefales følgende temperaturer:

- Let snavs: **30-50 °C**:
- Snavs i omgivelser med fødevarer: **Maks. 60 °C**
- Rengøring i biler eller af værktøjsmaskiner: **60-90 °C**.
- Fjernelse af voks, meget fedtholdigt snavs: **100-110 °C**
- Rengøring af facader, rengøring af overflader: **indtil 140 °C**.

**Ved brug af dampfasen skal A.P.-dysen udskiftes med dampdysen, der leveres som valgfrt tilbehør.**

For indstilling og regulering henvises til brochuren "Styrepanel".

Ved en arbejdstemperatur på mere end 95 °C (203°F) er arbejdstrykket angivet på manometeret som ≤ 32 bar. (460 PSI).

### ⚠ Fare

**Under betjening med kogende vand i "fordampningsfasen" skal du holde dig væk fra åbninger, hvor der slipper røg ud (fare for skoldning).**

**Med henblik på at bruge fasen til koldt vand eller damp skal apparatet køle af i ca. 3 minutter med åben pistol.**

## RÅD VEDRØRENDE ANVENDELSE AF RENGØRINGSMIDLER

### ⚠ Advarsel

- Apparatet er udviklet til anvendelse sammen med rensmidler og/eller kemiske stoffer, som er leveret eller anbefales af producenten. Anvendelse af andre rengøringsmidler eller kemikalier kan påvirke højtryksrenserens sikkerhed.

- 1) For at beskytte miljøet anbefales det at anvende rengøringsmidlet fornuftigt, ifølge anvisningerne på produktets indpakning.
- 2) Vælg det af de anbefalede produkter, der passer til den pågældende rensning, og fortynd det med vand ifølge anvisningerne på produktets indpakning eller i kataloget med de rengøringsmidler, der egner sig bedst til højtryksrenserens type, med kold eller varm væske.
- 3) Bed forhandleren om rengøringsmiddelkataloget.

## DRIFTSFASER FOR KORREKT RENSNING MED ANVENDELSE AF RENGØRINGSMIDLER

- 1) Klargør det rengøringsmiddel, der egner sig bedst til det snavs og den overflade der skal renses.
- 2) Start højtryksrenseren, vælg rengøringsmiddel, sprøjt de overflader, der skal vaskes. Start nedefra og oppefter.

Lad det virke i et par minutter.  
Den henvises til brochuren "Styrepanel".

3) Skyl hele overfladen omhyggeligt, oppe fra og nedad, med koldt eller varmt vand under højt tryk.

4) Desinficer overfladen ved at vaske den med varmt vand > 90 °C med temperaturvælgeren på fasen til varmt vand. Den henvises til brochuren "Styrepanel".

### ⚠ Advarsel

Brug af alt for varmt vand kan påvirke gummidelene negativt (dæk, tætninger osv.).

5) Efter brug af rengøringsmiddel skylles A.P.-kredsen efter med vand: Kør pumpen i 1 minut med lukket doseringshane.

## STOP AF HØJTRYKSRENSEREN

1) Sluk brænderen ved at dreje temperaturregulatoren mod pos. "0" (fig. 8B).

2) Kør højtryksrenseren til koldt vand i mindst 30 min. for at nedkøle kedlen.

3) Stands højtryksrenseren ved at dreje tænd-/slukkkontakten over på pos. "0" (fig. 8A).

4) Udled trykket fra højtryksrøret ved at trykke på pistolens greb.

5) Frakoble højtryksrenseren fra elforsyningsnettet ved hjælp af den retningsuafhængige afbryder eller ved at tage stikket ud af stikkontakten.

6) Luk for vandhanen (fig. 6A).

### ⚠ Advarsel

- Når man forlader højtryksrenseren, selv i kort tid, skal der slukkes for den ved hjælp af den retningsuafhængige afbryder eller ved at tage stikket ud af stikkontakten.

- Højtryksrenserne med "Total stop"-anordningen skal betragtes som slukket, når den retningsuafhængige afbryder står på "O", eller når stikket er taget ud af stikkontakten.

- Når højtryksrenseren ikke anvendes, skal håndtagets sikkerhedsanordning (fig. 12) lukkes.

- Drift af højtryksrenseren uden væske forårsager alvorlige skader på pumpens pakninger

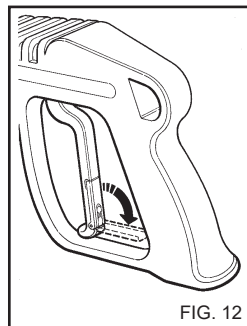

FIG. 12

**VEDLIGEHOVELSE**

**BRUGEREN MÅ KUN FORETAGE DET ARBEJDE, DER GIVES TILLADELSE TIL I DENNE BRUGERVEJLEDNING. ET HVILKET SOM HELST ANDET ARBEJDE ER FORBUDT**

**⚠ Fare**

Hvad angår vedligeholdelse af kedlen, højtrykspumpen, de elektriske komponenter og alle sikkerhedsrelevante komponenter, skal der rettes henvendelse til vores teknisk servicecenter.

Producenten er ikke ansvarlig for uregelmæssigheder, der er påført produktet, eller tilpasninger, manglende reparation eller vedligeholdelse, som udføres af tredjepart, uden klar autorisation hertil.

Dokumentationen af reparationer, planlagte indgreb samt eventuelle certificeringer vedrørende installation af apparatet på basis af gældende lovgivning (standard IEC60364-1) skal gemmes omhyggeligt af brugeren sammen med brugervejledningen.

Med jævne mellemrum, mindst en gang om året, skal der foretages et eftersyn af højtryksrensersens sikkerhedsanordninger på et af vores tekniske servicecentre.

Især for højtryksrensersens til varmt vand skal der udføres en kontrol af udstødningsgassen.

Reguleringen, som fastsættes af producenten, på fabrikken tager højde for en produktion af forbrændingsgas med et CO under 0,04 % og en røgmængde lig røgpunkt nr. 2 i Shell-Bacharach som fastlagt i den gældende lovgivning.

**⚠ Fare**

Før hvilket som helst vedligeholdelsesarbejde skal højtryksrensersens adskilles fra elnettet ved hjælp af den retningsuafhængige afbryder eller ved at tage stikket ud af stikkontakten, og fra vandforsyningen ved at slukke for vandhanen (se kapitlerne, der omhandler tilslutning til el- og vandforsyningsnettet). Når vedligeholdelsesarbejdet er afsluttet, skal man, før højtryksrensersens igen tilsluttes el- og vandforsyningsnettet, kontrollere, om alle lukkepanelerne er sat korrekt på plads og fastgjort med de dertil beregnede skruer.

**Manglende overholdelse af bestemmelsen kan forårsage fare for elektrisk stød.**

**FROSTBESKYTTELSESFORANSTALTNINGER**

**Højtryksrensersens må ikke udsættes for frost.**

Hvis højtryksrensersens henstilles på steder udsat for frost, efter arbejdet er afsluttet eller i tilfælde af længere pauser, er det obligatorisk at anvende frostvæske for at forebygge alvorlige skader i den hydrauliske kreds.

**ANVENDELSE AF FROSTVÆSKE (fig. 13)**

- 1- Luk for vandforsyningen (hanen), adskil tilførselsrøret, og lad højtryksrensersens køre, indtil den er fuldstændigt tømt.
- 2- Stands højtryksrensersens med tænd-/slukknappen i pos. "0".

- 3 - Klargør en beholder med frostvæskeblandingen.
- 4 - Sæt tilførselsrøret ned i beholderen med frostvæske.
- 5- Start højtryksrensersens med tænd-/slukknappen i pos. "I".
- 6 - Lad højtryksrensersens køre, indtil frostvæsken er kommet ud af dyserøret.
- 7 - Sørg for, at der også opsuges frostvæske i rengøringsmiddelopsugningen.
- 8) - Sluk højtryksrensersens, og afbryd den fra elforsyningen ved hjælp af den retningsuafhængige afbryder eller ved at tage stikket ud af stikkontakten.
- 9- For højtryksrensersens med vandbeholder skal den klargjorte rengøringsopløsning iht. pkt. 3 hældes direkte i beholderen.

**⚠ Advarsel**

Frostvæske er et produkt, der kan forårsage skader forbundet med forurening af miljøet; det er derfor strengt nødvendigt at overholde anvisningerne på produktets indpakning nøje. (Må ikke udledes i naturen.)

**KONTROL AF OLIESTAND OG OLIESKIFT I PUMPE**

Kontrollér højtrykspumpens oliestand med jævne mellemrum ved hjælp af kontrollampen (fig. 14A) eller oliemålepinden (fig. 14B). Hvis olien ser uklar ud, skal man straks kontakte den tekniske assistance. Olien skal skiftes efter de første 50 driftstimer og derefter hver 500. time eller en gang om året.

**Frømgangsmåde:**

- 1) Skru aftapningshætten under pumpen (fig. 14C) af.
- 2) Skru hætten med oliemålepinden (fig. 14) af.
- 3) Lad al olien droppe ned i en beholder, og aflever den til et autoriseret opsamlings- og bortskaffelsesfirma.
- 4) Skru aftapningshætten på, og hæld olie på igennem det øverste hul (fig. 15A), indtil niveauet angivet på kontrollampen (fig. 15B) er nået.

Hvis højtryksrensersens ikke har nogen aftapningshætte, skal der rettes henvendelse til den tekniske assistance for at få olien skiftet.

**Anvend kun olie af typen SAE 15 W40.**

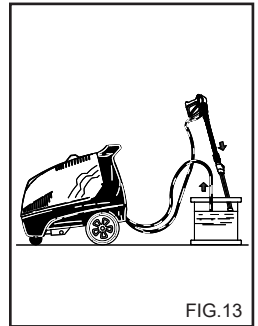

FIG.13

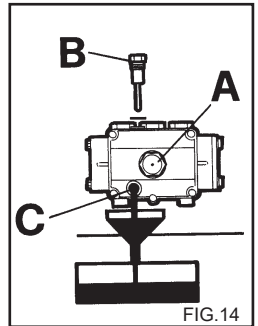

FIG.14

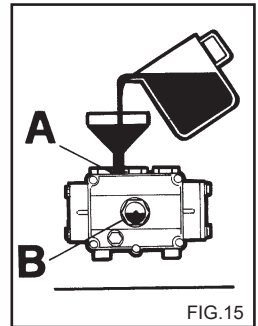

FIG.15

**RENGØRING AF FILTER OG DIESELOLIEBEHOLDER**

Afmonter filteret til dieselolien og udskift det (fig. 16)  
Udskift løbende.

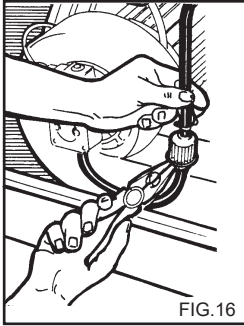

FIG.16

Tøm dieselolietanken.

Aktivér aftapningshætten (fig. 17) (hvis en sådan forefindes), og lad eventuelle urenheder løbe ud i en beholder.  
Skyl tanken med ren dieselolie, og luk aftapningshullet.

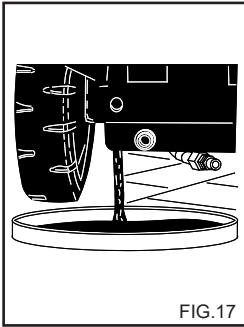

FIG.17

**RENGØRING AF VAND-FILTER**

Rens vandfilteret med jævne mellemrum, og fjern eventuelle urenheder (fig. 18).

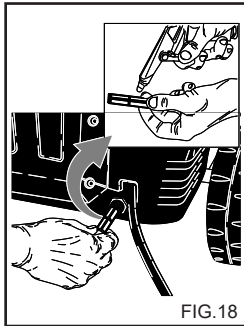

FIG.18

**UDSKIFTNING AF HØJTRYKSDYSE**

Højtryksdysen, der er monteret på dyserøret, skal udskiftes med jævne mellemrum, eftersom den udsættes for normal slitage under driften. Et typisk tegn på slitage er et fald af højtryksrenserens driftstryk. Hvis den skal udskiftes, indhent instrukser hos leverandøren og/eller forhandleren.

**FJERNELSE AF KEDELSTEN**

Du skal regelmæssigt fjerne kedelsten, hvis der er kalk i vandet, som sætter sig i vandkredsløbet og i spiralrøret, som efterhånden stopper til.

**Overdrag dette arbejde til et af vores autoriserede servicecentre. Det betyder, at du sparer penge, da højtryksrenserens effektivitet øges.**

**SAMMENFATTENDE TABEL OVER ALMINDELIG VEDLIGEHOJDELSE, DER PÅHVILER BRUGEREN**

**Beskrivelse af arbejdsforløb:**

Kontrol af elkabel, rør og højtryksovergange	Ved hver anvendelse
1. olieskift højtrykspumpe	Hver 50. time
Efterfølgende olieskift højtrykspumpe	Hver 500. time
Udskiftning og rengøring af dieseloliefilter	Hver 100. time
Rengøring af dieseloliebeholder	Hver 100. time
Rengøring af vandfilter	Hver 50. time

**SAMMENFATTENDE TABEL OVER EKSTRAORDINÆR VEDLIGEHOJDELSE, DER PÅHVILER DET TEKNISKE SERVICECENTER**

**Beskrivelse af arbejdsforløb:**

<b>Kedel</b>	
Rengøring af spiralrør	Hver 200. time
Fjernelse af kedelsten fra spiralrøret	Hver 300. time
Rengøring af dieseloliepumpe	Hver 200. time
Udskiftning af dieseloliedyse	Hver 200. time
Regulering af elektroder	Hver 200. time
Udskiftning af elektroder	Hver 500. time
Udskiftning af højtrykspumpens tætninger	Hver 500. time
Udskiftning af dyserørets dyse	Hver 200. time
Indstilling og kontrol af sikkerhedsanordninger.	1 gang om året

## Dansk

### VIGTIGT:

Tidsangivelserne gælder for almindelige driftsbetingelser. Ved mere belastende anvendelse skal intervallerne mellem hvert indgreb gøres kortere.

**Anvend kun originale reservedele til vedligeholdelse og/eller reparationer, eftersom de garanterer den højeste kvalitet, pålidelighed og sikkerhed. Hvis der ikke anvendes originale reservedele, fralægger producenten sig ethvert ansvar, som overgår til den person, som har udført indgrebet.**

### HENSTILLING

I tilfælde af langvarig henstilling skal forsyningskilderne adskilles, driftsvæskebeholderen eller -beholderne skal tømmes, og de dele, der kan blive beskadiget på grund af ophobning af støv, skal beskyttes.

Smør de dele, der kan blive beskadiget som følge af tørring, såsom forbindelsesrør. Ved idriftsættelse skal man kontrollere, at der ikke er revner eller rifter i vandforbindelsesrørene.

Olie og kemikalier skal bortskaffes i henhold til den gældende lovgivning.

### SKROTNING

Hvis man beslutter sig for ikke længere at anvende højtryksrensere, skal den gøres ubrugelig ved at fjerne dens elforsyningskabel. Det anbefales desuden at sørge for, at de dele af højtryksrensere, der kan udgøre en fare - især for børn, der kan finde på at lege med højtryksrensere ude af drift - gøres ufarlige. Produktet skal betragtes som specialaffald af typen WEEE (affald af elektrisk og elektronisk udstyr), og det opfylder kravene i de seneste miljødirektiver. Det skal bortskaffes særskilt fra almindelige affald i overensstemmelse med de gældende lovbestemmelser.

**Afmonterede dele, der skal skrottes, må ikke anvendes som reservedele.**

### FORSTYRRELSER - AFHJÆLPNING

**Før hvilket som helst vedligeholdelsesarbejde skal højtryksrensere adskilles fra elnettet ved hjælp af den retning-suafhængige afbryder eller ved at tage stikket ud af stikkontakten, og fra vandforsyningsnettet.**

FEJL	ÅRSAGER	AFHJÆLPNING
Højtryksrensere starter ikke, når afbryderen drejes.	Ingen elektrisk forbindelse. Udløsning af varmesikring.	Kontrollér netspændingen. (se de tekniske specifikationer). Genopret. (Ved behov for yderligere indgreb kontakt det tekniske servicecenter.)
Der kommer ingen udsprøjtning, eller der løbet vand ud fra vandkredsløbet under højt tryk. Efter 30 sekunder går højtryksrensere i stå.	Vandtilførselsfilter tilstoppet. Vandforsyningens forbindelse defekt. Netforsyningsshanen lukket. Lækager i højtrykskredsløbet.	Rens. Kontrollér. Åbn. Kontakt servicecenteret, og anmod om indgreb.
Pumpen kører, men den når ikke det nominelle tryk.	Vandtilførselsfilter tilstoppet. Vandforsyningens forbindelse defekt. Trykreguleringsventil stillet på minimum. Dyserørets dyse slidt.  Ventiler snavsede eller slidte.  Rengøringsmiddelhanen åben. Trykreguleringsanordninger på det åbne dyserør (såfremt det forefindes).	Rens. Kontrollér. Regulér. Kontakt servicecenteret, og anmod om indgreb. Kontakt servicecenteret, og anmod om indgreb. Luk. Luk.
Trykket stiger og falder, mens dyserøret er åbent.	Dyse tilstoppet eller deformeret.  Utilstrækkelig forsyning. Rengøringsmiddelhanen åben.	Rens, eller kontakt servicecenteret, og anmod om indgreb. Kontrollér. Luk.
I by-pass- eller total stop-fasen går højtryksrensere i stå.	Mikrovandlækager fra højtrykskredsløbet.	Kontakt servicecenteret, og anmod om indgreb.

## Dansk

FORSTYRRELSER	ÅRSAGER	AFHJÆLPNING
Når temperaturregulatoren stilles i den ønskede position, tændes der ikke for kedlen.	Dieselolie mangel.	Kontrollér dieselolie niveauet i beholderen, samt om der er vand i brændstofopsugningskredsløbet.
	Forkert motoromdrejningsretning på trefasede modeller.	Kontakt servicecenteret, og anmod om indgreb.
Vandet er ikke tilstrækkeligt varmt.	Temperaturregulators position.	Kontrollér.
	Filtre tilstoppede.	Rens eller udskift.
	Kedlens spiralrør tilkalket.	Kontakt servicecenteret, og anmod om indgreb.
For meget røg fra kanalen.	Forkert forbrænding.	Rengør dieselsoliefiltrene eller udskift dem. Kontakt servicecenteret, og anmod om indgreb.
	Ændret forbrænding pga. urenheder eller vand.	Tøm beholderen, og rengør den grundigt Rengør dieselsoliefiltrene.
Utilstrækkelig opsugning af rengøringsmiddel.	Hanen er lukket.	Åbn.
	Rengøringsmiddel brugt op.	Påfyld vaskemiddelbeholderen.
	Spiralrør tilstoppet.	Kontakt servicecenteret, og anmod om indgreb.
Vandudsivning fra hoved.	Slidte pakninger	Kontakt servicecenteret, og anmod om indgreb.
Der er vand i olien.	Rummet er for fugtigt.	Udskift olien.

**OBS: Signaleringerne nulstilles ved at dreje tænd-/slukkkontakten "A" fig. 8 til pos."0" og derefter til pos."1". Den henvises til brochuren "Styrepanel".**

### VIGTIGT

**Anvend kun originale reservedele til vedligeholdelse og/eller reparationer, eftersom de garanterer den højeste kvalitet, pålidelighed og sikkerhed. Hvis der ikke anvendes originale reservedele, fralægger producenten sig ethvert ansvar.**

## Gratulerar! Vi tackar dig för

köpet av denna högtryckstvätt. Du vill inte ta några risker: **Du vill ha det bästa.**

Vi har redigerat denna handbok för att du ska kunna dra fördel av kvaliteten och den höga prestandan som denna högtryckstvätten erbjuder.

Vi rekommenderar att du läser igenom alla avsnitt innan användningen.

**CE**-märket på rengöringsmaskinen visar produktens överensstämmelse med europastandarder ifråga om säkerhet.

Vi föreslår även ett brett sortiment högtryckstvättar, som:

**SUGANORDNINGAR, SOP- OCH TÖRKMASKINER, SOPMASKINER** samt ett komplett sortiment av **TILLBEHÖR, KEMISKA RENGÖRINGSMEDEL** som passar för rengöring av alla slags ytor.

Be din återförsäljare om en komplett katalog över våra produkter.

### ÖVERSÄTTNING AV ORIGINALINSTRUKTIONER

Texten har noggrant kontrollerats. Tillverkaren skall dock underrättas om eventuella tryckfel.

Med syftet att förbättra produkten, förbehåller sig tillverkaren sig rätten att utföra ändringar på denna utgåva utan någon förvarning.

En kopiering, även delvis, av denna handbok är förbjuden utan en tillåtelse från tillverkaren.

## FÖRBEREDELSE AV HÖGTRYCKSTVÄTTEN

Montering av sprutrör

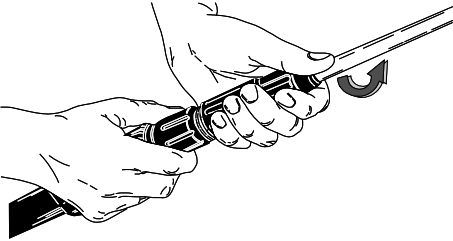

Montering av sprutrör

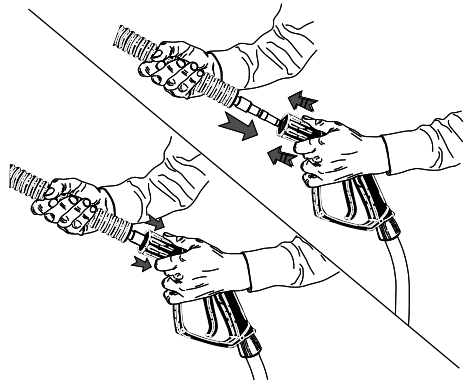

Vattenanslutning.

Min 200 kPa

Max 800 kPa

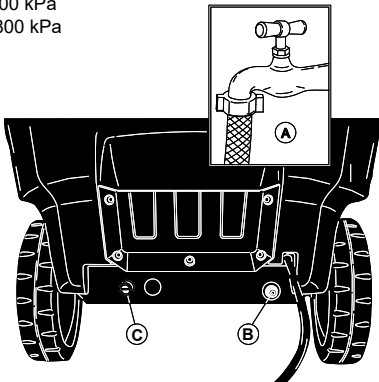

Elanslutning.

30 mA

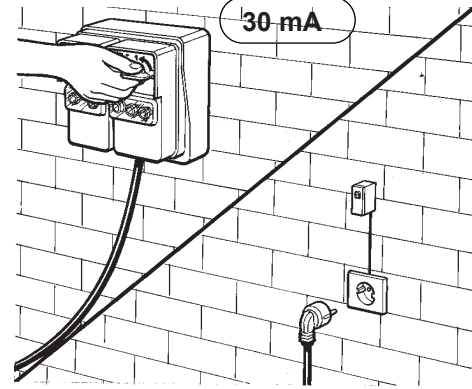

Läs igenom handboken utan att ansluta rengöringsmaskinen till el- och vattennätet.

BESKRIVNING AV SYMBOLERNA PÅ RENGÖRINGSMASKINEN

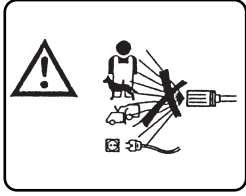

RIKTA INTE STRÅLEN  
MOT PERSONER, DJUR,  
STRÖMUTTAG PÅ MASKI-  
NEN.

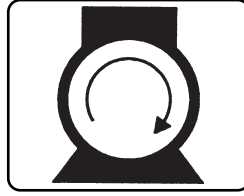

TÄNDNING AV PUMPMO-  
TORN.



VARNING! FARA FÖR  
BRÄNSKADA

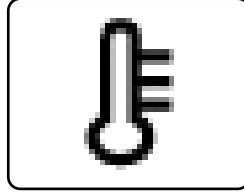

TÄNDNING AV BRÄNNA-  
REN/TEMPERATURREGU-  
LATOR

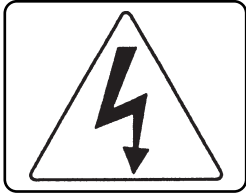

VARNING! FARA FÖR  
ELCHOCKER

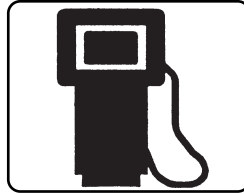

BRÄNSLE  
(DIESELolja)



JORDNING



KEMIKALIER  
(RENGÖRINGSMEDEL)

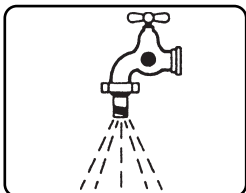

VATTENINTAG



AVKALKNINGSMEDEL

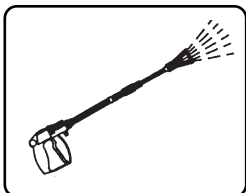

VATTENUTSLÄPP

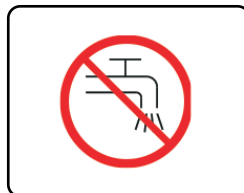

SKAINTE FÖRSÖRJAS MED  
DRICKSVATTEN.  
ANVÄND EN LEDNINGS-  
BRYTARE ENLIGT STAN-  
DARDEN SS-EN 12729 TYP  
BA

**RISKLASSIFICERING:** **Fara**

Vid en omedelbar risk som kan orsaka allvarliga eller livshotande skador

 **Varning**

Vid situationer där det finns möjlig risk som kan orsaka allvarliga skador

**Viktigt**

Vid situationer där det finns möjlig risk som kan orsaka kroppsliga eller materialskadorna.

**FÖRORD** **Varning**

Denna handbok ska läsas igenom innan installationen, igångsättningen och användningen av rengöringsmaskinen. Denna handbok är en del som ingår i produkten.

Läs noggrant igenom anvisningarna och instruktionerna i denna handbok då de ger viktiga indikationer angående en SÄKER DRIFT och ett SÄKERT UNDERHÅLL. Var speciellt uppmärksam med de allmänna säkerhetsföreskrifterna.

**FÖRVARA DENNA HANDBOK  
FÖR FRAMTIDA KONSULTERING.** **Varning**

Användaren av rengöringsmaskinen och underhållspersonalen ska känna till innehållet i denna handbok.

**KLASSIFICERING**

Användaren ska respektera rengöringsmaskinens användningsvillkor som förutses av standarderna. Klassificeringen som anges ska iakttas:

Rengöringsmaskinen ifråga om skydd mot elektriska stötar är en apparat av **Klass I**.

Rengöringsmaskinen är fabriksinställd och samtliga säkerhetsanordningar på denna är tillslutna. **Det är förbjudet att ändra på deras inställning.**

Rengöringsmaskinen med varmvatten, använder en brännare som försörjs med bränsle för **dieselmotorer** för att värma upp vattnet.

Rengöringsmaskinen ska alltid användas på en fast och jämn mark. Den får inte förflyttas under dess funktion eller då den kopplats till elnätet. Rengöringsmaskinen ska anses som en fast monterad apparat. Risk finns om denna föreskrift inte iakttas.

Rengöringsmaskinen ska inte användas i frätande eller explosiva atmosfärer (ångor eller gaser).

**ALLMÄNNA SÄKERHETSFÖRESKRIFTER FÖR ANVÄNDNING AV HÖGTRYCKSTVÄTTAR** **Varning**

- Elanslutningen ska utföras av tekniker som kan arbeta enligt gällande standarder (följ bestämmelserna i standarden IEC 60364-1) och enligt tillverkarens instruktioner. En felaktig anslutning kan medföra skador på personer, djur eller föremål. Tillverkaren ska inte anses ansvarig för detta.

Rengöringsmaskinerna med en effekt på under 3 kW är utrustade med en kontakt för koppling till elnätet. I detta fall, kontrollera att anläggningens elektriska område och strömuttagen är lämpliga för apparatens maximala effekt som anges på skylten (kW). Vid tvivel, kontakta den auktoriserade personalen.

Om uttaget och apparatens kontakt inte är kompatibla, byt ut kontakten av en auktoriserad personal.

- Innan rengöringsmaskinen kopplas, se till att kännetecknen på märkskyltarna motsvarar elnätet.

- Använd inte förlängningsladdar för att försörja rengöringsmaskinen. Om förlängningsladdar används måste kontakten och uttaget hållas täta. Olämpliga förlängningsladdar kan vara farliga.

Rengöringsmaskinens elsäkerhet garanteras endast då den är korrekt ansluten till en jordledning enligt gällande standarder ifråga om elsäkerhet (följ standarden IEC 60364-1). Kontrollera detta väsentliga säkerhetskrav. Vid tvivel, ska en korrekt kontroll av anläggningen utföras av en auktoriserad personal.

Tillverkaren ska inte anses som ansvarig för eventuella skador som orsakas pga att



anläggningen inte har en jordledning.

- Rengöringsmaskinen ska anslutas till elnätet med hjälp av en flerpolig brytare för öppning av kontakter på minst 3 mm och elektriska egenskaper ska vara i enlighet med gällande standarder. (detta krav gäller inte för högtryckstvättar med kontakter med en effekt som är under 6 kW).

Det rekommenderas att elnätet har en differentialbrytare som avbryter försörjningen om strömmen mot jord överstiger 30mA under 30 ms eller en anordning som kontrollerar jordkretsen.

- Rengöringsmaskinen är endast frånkopplad från elnätet då kontakten dras ut eller då den flerpoliga brytaren på anläggningen släcks.

- Om ovanstående inte iakttas, kan tillverkaren inte anses ansvarig och anses vara en felaktig användning av produkten. Rengöringsmaskinen ska anses som en fast monterad apparat.

- Rengöringsmaskinen med anordningen "Total stop" ska anses avstängd då den flerpoliga brytaren står på läget "O" eller med kontakten frånkopplad från strömuttaget.

- Rent vatten ska användas under övervakning. Då rengöringsmaskinen lämnas, även tillfälligt, ska den stängas av med den flerpoliga brytaren eller genom att koppla från kontakten från strömuttaget.

- Rengöringsmaskinen ska inte användas av barn, minderåriga, personer med fysiska, sensoriska eller mentala funktionshinder, personer som är påverkade eller som inte har någon erfarenhet och kunskap om maskinen.

Operatören ska underrättas om apparatens bruksanvisning av en säkerhetsansvarig

person.

Barn måste övervakas så att de inte kan leka med rengöringsmaskinen.

- Använd endast originala tillbehör som erbjuder en garanti för en säker funktion av apparaten.

- Slangen för en koppling mellan röret och rengöringsmaskinen får inte vara skadad. Byt omedelbart ut den vid skada. På slangen ska det tillåtna trycket, tillverkningsdatumet och tillverkaren stå markerad.

- Rör, fogar och kopplingar för högtryck är viktiga för högtryckstvättens säkerhet. Använd endast originala tillbehör som godkänts av tillverkaren.

- Använd inte högtryckstvätten då det finns personer och/eller djur inom dess räckvidd.

- Högtrycksstrålarna kan vara farliga om de inte används riktigt. Strålen får aldrig riktas mot personer och/eller djur, elektriska apparater eller mot själva apparaten.

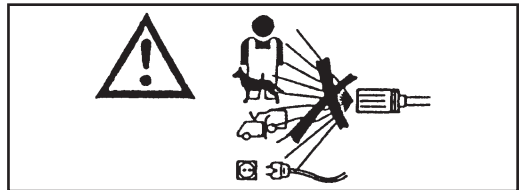

- Högtrycksstrålen skapar en reaktionskraft på röret. Håll stadigt i rörets grepp.

- En användning av högtryckstvätten ska uppskattas beroende på typen av rengöring som ska utföras.

Skydda dig mot utkast av fasta kroppar eller frätande ämnen genom att bära lämpliga skyddsplagg.

- En användning av högtryckstvätten ska uppskattas beroende på området i vilket rengöringen utförs. (t.ex. livsmedelsindustrin,

läkemedelsindustrin, osv.)

Motsvarande standarder och säkerhetsföreskrifter ska iakttas.

- Denna apparat har formgetts för en användning med rengöringsmedel som levereras eller rekommenderas av tillverkaren. En användning av andra rengöringsmedel eller kemiska ämnen kan påverka apparatens säkerhet.

- Vid användning kan pulverdimma bildas. Inandning av pulverdimma kan vara skadlig för hälsan.

- Risk för explosion. Spreja inte brandfarliga vätskor.

- En riskbedömning måste göras av arbetsgivaren för att specificera nödvändiga skyddsåtgärder relaterade till bildandet av pulverdimma beroende på ytan som ska rengöras och dess miljö. Andningsskydd som motsvarar klass FFP 2 eller högre är lämpliga som skydd mot inandning av pulverdimma.

- Rikta inte strålen mot dig själv eller andra för att göra rent kläder eller skor.

- Under användningen är det förbjudet att blockera sprutrörets avtryckare (spak) på flödesläget.

- Rengöringsmaskinen med varmvatten, använder en brännare som försörjs med bränsle för **dieselmotorer** för att värma upp vattnet. En användning av andra bränslen medför fara.

- Innan någon som helst rengöring och/eller underhåll, koppla från rengöringsmaskinen från el- och vattennätet.

- Säkerhetsanordningarna ska regelbundet

kontrolleras, **minst en gång om året**, av vårt tekniska servicecenter.

- Apparaten av avsedd för utomhusbruk. Om apparaten ska användas i en stängd lokal (**rekommenderas inte**), installera ett sugsystem för rökbildningarna och en lämplig ventilation för lokalerna.

- Täpp inte för öppningarna eller ventilationsöppningarna, värmeutsläppen eller utsugningsöppningar på rengöringsmaskinen.

- Använd inte rengöringsmaskinen med en skadad elkabel.

Om kabeln är skadad, kontakta endast vårt tekniska servicecenter för ett byte.

Elkabeln får inte bytas av användaren.

- Elkabeln får aldrig dras och dess bana ska skyddas mot oavsiktliga klämningar.

- Användningen av vilken som helst elektrisk apparat innebär att vissa väsentliga regler ska följas:

- vidrör inte apparaten med blöta händer eller fötter

- använd inte apparaten med bara fötter eller med olämpliga klädesplagg

- dra inte i elkabeln eller i själva apparaten för att lossa kontakten från strömuttaget.

(för rengöringsmaskinen med en effekt på under 3kw med kontakt)

- Vid skada och/eller dålig funktion, stäng omedelbart av rengöringsmaskinen (genom att koppla från den från elnätet med den flerpoliga brytaren eller genom att koppla från kontakten från uttaget för högtrycksvättar med en effekt på under 3 kw, och vattennätet). Utför inga åtgärder på den.

- Om en olycka inträffar, sök läkarvård eller åk till akuten.

Rengöringsmaskinen ifråga om skydd mot elektriska stötar är en apparat av **Klass I**.

**Kontakta vårt tekniska servicecenter. Om ovanstående inte iakttas, kan tillverkaren inte anses ansvarig och anses vara en felaktig användning av produkten.**

## KLÄDER OCH UTRUSTNINGAR



Använd skyddsskor med halksäkra sulor.  
Bär skyddsglasögon eller visir och skyddskläder.



Det rekommenderas att använda en arbetsve-rall för att minska risk för kroppsskador vid en oavsiktlig kontakt med högtrycksvatten.

Beroende på ytan som ska rengöras och dess miljö, kan nödvän-diga skyddsåtgärder för pulverdima inkludera andningsmasker som motsvarar klass FFP 2 eller högre.

**FÖRUTSEDD ANVÄNDNING**

Apparaten ska användas för att göra rent maskiner, bilar, byggnader, verktyg och ytor som är lämpliga för en högtryckstvätt inom yrkes- och handelsområdet.

Apparaten är inte lämplig för användning på höjder över 2000 meter.

Denna apparat har formgetts för en användning med rengöringsmedel som levereras eller rekommenderas av tillverkaren. En användning av andra rengöringsmedel eller kemiska ämnen kan påverka apparatens säkerhet.

Denna apparat ska endast användas för det den förutsetts för.

All annan användning ska anses som olämplig och därmed oersonlig.

**Orimliga användningar är till exempel:**

- Tvättning av ytor som är olämpliga för en högtryckstvätt.
- Rengöring av personer, djur, elektriska apparater och själva apparaten.
- Användning av rengöringsmedel eller olämpliga kemiska ämnen.
- Blockering av avtryckaren (spak) på sprutröret.

Tillverkaren ska inte anses som ansvarig för eventuella skador som orsakas pga olämpliga, felaktiga och orimliga användningar.

Ifråga om säkerhet, tillverkas rengöringsmaskinerna enligt gällande standarder.

**FÖRBEREDANDE ARBETSUPPGIFTER****UPPACKNING**

Efter att apparaten packats upp, kontrollera att den är hel. Vid tvivel, använd inte högtryckstvätten. Kontakta din återförsäljare.

Emballagets delar (påsar, lådor, spikar, osv.) får inte lämnas inom räckhåll för barn eftersom de innebär en fara ska skaffas bort eller ska förvaras i enlighet med landets miljöstandard.

**MONTERING AV LÖSA DELAR PÅ MASKINEN**

Maskinens huvuddelar och säkerhetsanordningar monteras av tillverkaren.

Andra delar på rengöringsmaskinen levereras nedmonterade pga emballaget och transporten.

Det är användarens uppgift att montera dessa enligt instruktionerna i varje monteringsatts.

**MÄRKSKYLT:**

På märkskylten står rengöringsmaskinens huvudsakliga tekniska egenskaper och sitter på vagnen. Den är alltid synlig.

**⚠ Varning**

**Kontrollera att produkten har denna skylt vid inköpet. I annat fall, underrätta omedelbart tillverkaren och/eller återförsäljaren.**

**Apparater utan denna märkskylt ska inte användas. Tillverkarens ansvar förfaller i detta fall. Produkter som inte har denna märkskylt ska anses som anonyma och potentiellt farliga.**

**PÅFYLLNING AV BRÄNSLETANKEN**

Fyll på tanken med bränsle för dieselmotorer (fig 1).

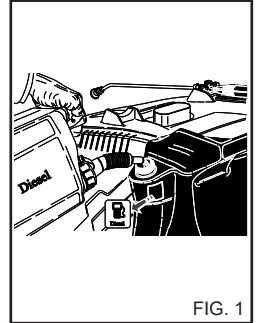

FIG. 1

**⚠ Varning**

**Använd inte ett annat bränsle än det som anges på märkskylten.**

**Kontrollera regelbundet bränslenivån under rengöringsmaskinens funktion.**

**Funktionen utan bränsle kan medföra skador på diesel-pumpen.**

**PÅFYLLNING AV RENGÖRINGSMEDLETS TANK****⚠ Varning**

Välj rekommenderade produkter i sortimentet som passar rengöringen som ska utföras och lös upp den i vatten (fig. 2) enligt beskrivningarna på produktens förpackning.

Fyll på rengöringsmedlets dunk med den utspädda produkten (fig. 3).

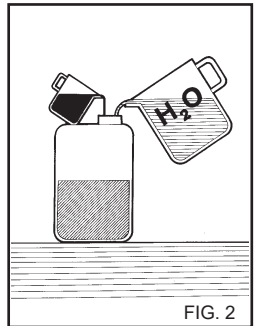

FIG. 2

Be din återförsäljare om en katalog över rengöringsmedel som kan användas beroende på typen av rengöring som ska utföras och typen av yta som ska behandlas.

Efter en användning av rengöringsmedlet, ska rengöringsmedlets sugkrets torkas med ren luft.

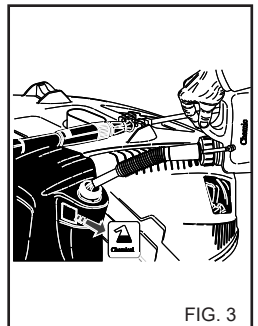

FIG. 3

**PÅFYLLNING AV AVKALKNINGSMEDLETS TANK. (I förekommande fall.)**

Fyll på avkalkningsmedlets tank. Använd endast produkter som rekommenderas av tillverkaren och/eller återförsäljaren och följ noggrant instruktionerna på förpackningen. (Dumpa inte avkalkningsmedlet i miljön.)

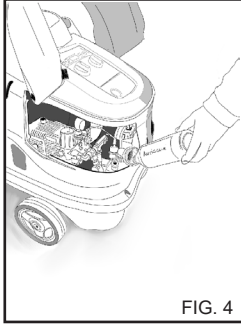

FIG. 4

**TRANSPORT**

För att flytta apparaten, efter att el- och vattenledningen har kopplats från, frigör parkeringsbromsen på sidan av maskinen och tryck den med hjälp av det avsedda handtaget.

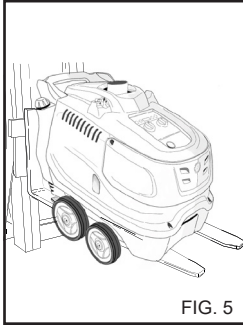

FIG. 5

**LYFT MED GAFFELTRUCK**

För att lyfta med en gaffeltruck, skjut in gafflarna i de lämpliga spåren. (fig. 5)

**STYR- OCH KONTROLLANORDNINGAR**

**⚠ Varning**

Innan en anslutning till vatten- och elnätet, kontrollera att rengöringsmaskinens styr- och kontrollanordningar fungerar. Utför detta arbetsmoment enligt beskrivningen i instruktionsboken och se motsvarande figurer.

**SÄKERHETSANORDNINGAR**

Säkerhesanordningarna används för att skydda användaren och apparaten. De får inte ändras eller användas på andra sätt än de avsedda.

**Säkerhetsventil:** Används för att skydda det högttrycksatta hydraulsystemet vid fel på shuntventilen eller om det högttrycksatta hydraulsystemet blir igensatt. Säkerhetsventilen är kalibrerad av tillverkaren och förseglad. Arbeten på säkerhetsventilen får endast utföras av servicecentret.

**Säkerhetsanordning som sitter på spruttrörets handtag:** Förhindrar en oavsiktlig aktivering av handtagets spak.

**Termiskt skydd:** Det termiska skyddet stoppar maskinen vid termisk överhettning av elmotorn.

**KOPPLING TILL VATTENÄTET**

Koppla matarröret till nätet (fig. 6A) och till rengöringsmaskinens koppling (fig. 6B). Använd ett rör med en diameter på minst 19 mm (3/4").

Kontrollera att vattennätet levererar den mängd vatten och tryck som krävs för rengöringsmaskinens funktion 200 + 800 kPa. (29+116 PSI).

Maximal vattentemperatur: 50°C (122 °F).

Koppla högtrycksröret till rengöringsmaskinen (fig. 6C) och till spruttröret (fig. 7).

**⚠ Fara.**

**Rent vatten ska användas för högtryckstvätten. Smutsigt eller sandigt vatten, frätande kemiska produkter, förtunningsmedel orsakar allvarliga skador på rengöringsmaskinen.**

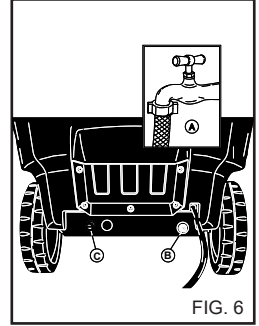

FIG. 6

**⚠ Fara**

Sug aldrig upp vätskor som innehåller rena lösningsmedel eller syror! Till exempel bensin, förtunningsmedel för målarfärger eller gasolja. Dimman som sprids av spruttröret är mycket brandfarlig, explosiv och giftig.

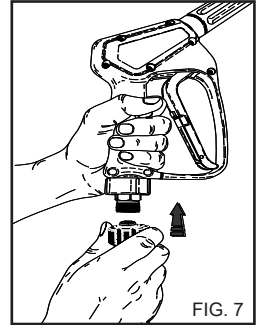

FIG. 7

**Om ovanstående inte iaktas, kan tillverkaren inte anses ansvarig och anses vara en felaktig användning av produkten.**



**Viktigt**

Respektera bestämmelserna som ges av vattenförsörjningsverket.

Gällande regler förutsätter att apparaten inte kopplas till dricksvattennätet som inte har en lämplig ledningsbrytare.

Använd en lämplig ledningsbrytare enligt standarden SS-EN 12729 typ BA.

Vattnet som rinner igenom en separator klassificeras inte längre som dricksvatten.

**⚠ Varning**

Koppla inte maskinen till behållare med dricksvatten.

**KOPPLING TILL ELEKTRISK STRÖMFÖRSÖRNING**

Rengöringsmaskinens anslutningen till nätet ska utföras av en elektriker som ska följa gällande standarder och lagar.

Kontrollera att nätets spänning på anläggningen motsvarar spänningen som rengöringsmaskinen är förutsedd för, markerad på märkskylten.

**⚠ Fara**

- Elkabeln ska skyddas mot oavsiktliga klämningar.

- Använd inte högtryckstvätten med en skadad elkabel.

- Användningen av vilken som helst elektrisk apparat innebär att vissa väsentliga regler ska följas:

- vidrör inte apparaten med blöta händer eller fötter
- använd inte apparaten med bara fötter eller med olämpliga klädesplagg
- dra inte i elkabeln eller i själva apparaten för att lossa kontakten

från strömuttaget.  
(för rengöringsmaskinen med en effekt på under 3kw med kontakt)

Högtrycksvätten ifråga om skydd mot elektriska stötar är en apparat av **Klass I**

**Om ovanstående inte iakttas, kan tillverkaren inte anses ansvarig och anses vara en felaktig användning av produkten.**

## ANVÄNDNING AV RENGÖRINGSMASKINEN

### KONTROLLPANEL

- A - Strömbrytare
- B - Temperaturregulator.
- C - Manometer.

### STARTA HÖGTRYCKSVÄTTEN

1) Öppna vattenkranen (fig. 6A).

2) Koppla apparaten till elnätet med den flerpoliga brytaren eller genom att koppla kontakten till strömuttaget.

3) Starta högtrycksvätten genom att vrida tändningsbrytaren till läget. "I" (fig. 8A). Se dokumentet "Kontrollpanel".

### ⚠ Varning

Högtrycksstrålen skapar en reaktionskraft på sprutröret. Håll stadigt i rörets grepp.

4) Tryck greppets spak och börja tvätta.

5) För användning av högtrycksvätten med varmvatten, se dokumentet "Kontrollpanel".

### ⚠ Varning

Högtrycksvättarna med systemet "Total stop" startar och stannar upp motorn då spaken på rörets grepp trycks in eller släpps.

### ⚠ Fara

Blockera inte greppets spak på flödesläget.

### VIKTIGT!

För att ta bort eventuell smuts eller luftbubblor från hydraulkretsen, starta först rengöringsmaskinen utan sprutrör och låt vattnet komma ut under några sekunder.

Eventuellt smuts kan täppa till munstycket och förhindra dess funktion (Fig. 9).

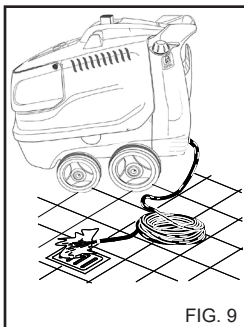

FIG. 9

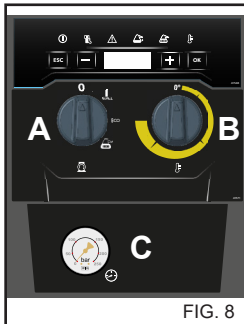

FIG. 8

## ANVÄNDA TILLBEHÖR.

Rengöringsmaskinen är utrustad med ett munstycket med platt vinkel för rengöring av stora områden.

### ⚠ Varning

Rikta strålen på ett relativt långt avstånd för att undvika skador på grund av det höga trycket.

### ROTERTANDE HUVUD (tillbehör)

Rengöringsmaskinen kan förutses med ett huvud som har ett roterande huvud för rengöring av smuts som är svårt att ta bort.

### ⚠ Fara:

Rikta strålen på ett relativt långt avstånd för att undvika skador på grund av det höga trycket.

Rikta inte strålen mot personer, djur eller strömuttag

## ANVÄNDNING AV DUBBELT SPRUTRÖR (fig.10). (I förekommande fall)

Det dubbla röret gör att du kan välja en vattenstråle med högt eller lågt tryck. Valet av trycket görs med avtryckaren på läget 1. Högtrycksläge 2. Lågtryck.

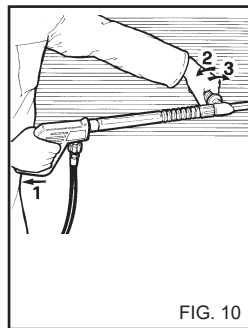

FIG. 10

## REGLERING AV TRYCK.

Detta kapitel gäller endast modeller med "Tryckregulator". Tryckregulatorn, fig. 11, gör att arbetstrycket kan ställas in. Vrid knappen C moturs (B) (lågsta) för att minska arbetstrycket.

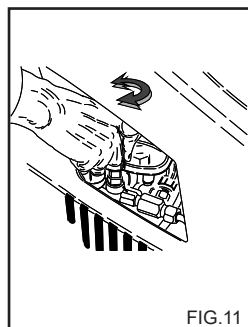

FIG. 11

## ANVÄNDNING AV KALLT VATTEN

Lämplig för att avlägsna lätt smuts eller för att skölja: trädgårdsredskap, väggar, terrasser och hårda golv i allmänhet.

Justera önskat drifttryck.

## ANVÄNDNING AV ECO-LÄGET.

I ECO-läget använder högtrycksvätten driftstemperaturer som är så låga som 60 °C, vilket ger en sparsam användning av resurser och en bättre miljöpåverkan.

**ANVÄNDNING AV VARMVATTEN OCH ÅNGA (i förekommande fall)**

Följande temperaturer rekommenderas för korrekt användning av varmvatten och ånga (i förekommande fall):

- Lätt smutsigt: **30–50 °C**:
- Proteinhaltig smuts, t.ex. i livsmedel: **60 °C Max**
- Rengöring av karosserier eller verktygsmaskiner: **60–90 °C**.
- Avvaxning, mycket fet smuts: **100–110 °C**
- Fasadrengöring, sanering av ytor: **upp till 140 °C**.

**Vid användning av ånga måste standardmunstycket för tryckluft ersättas med det rekommenderade ångmunstycket. Detta levereras som tillvalstillbehör.**

För reglering, se dokumentet "Kontrollpanel".

Med en arbetstemperatur på över 95 °C (203°F), ska arbetsstrycket som anges på manometern vara  $\leq$  32 bar. (460 PSI).

**⚠ Fara**

**Under funktionen med het vatten "Ångfas", håll dig på avstånd från avgasöppningarna (risk för brännskador). När du har använt varmvatten eller ånga ska du låta apparaten svalna i cirka 3 minuter med öppen pistol.**

**RÅD FÖR ANVÄNDNING AV RENGÖRINGSMEDEL****⚠ Varning**

- Apparaten är konstruerad för att användas med rengöringsmedel och/eller kemikalier levererade eller rekommenderade av tillverkaren. En användning av andra rengöringsmedel eller kemiska ämnen kan påverka högtrycksvätens säkerhet.

- 1) Av miljöskyddsskäl rekommenderas en rimlig användning av rengöringsmedel, enligt föreskrifterna på produktens förpackning.
- 2) Välj rekommenderade produkter i sortimentet som passar rengöringen som ska utföras och lös upp det i vatten (fig 2) enligt beskrivningarna på produktens förpackning eller på katalogen över lämpligare rengöringsmedel för typen av högtrycksvätt med kall- eller varmvatten.
- 3) Be din återförsäljare om katalogen över rengöringsmedlen.

**ARBETSFASER FÖR EN RIKTIG TVÄTT MED HJÄLP AV RENGÖRINGSMEDEL**

- 1) Förbered det lämpligaste rengöringsmedlet för smutsen eller ytor som ska göras rent.
- 2) Starta högtrycksvätten, välj tvättmedel och fördela det på ytan som ska tvättas, arbeta nerifrån och uppåt.

Låt det verka i några minuter.  
Se dokumentet "Kontrollpanel".

3) Skölj noga hela ytan uppifrån och ner med varmt eller kallt högtrycksvatten.

4) Sanera ytan med varmt vatten  $>$  90 °C genom att ställa temperaturväljaren i fasen Varmt vatten. Se dokumentet "Kontrollpanel".

**⚠ Varning**

Användning av överhettat varmvatten kan påverka gummidelarnas effektivitet (hjulen, tätningar osv).

5) Efter användning av rengöringsmedel ska du skölja vattenkretsen för tryckluftssystemet: pumpen i 1 minut med doseringskranen helt stängd.

**STOPP AV RENGÖRINGSMASKINEN**

- 1) Stäng av brännaren genom att vrida temperaturregulatorn till läget. "0" (fig. 8B).
- 2) Sätt på rengöringsmaskinen med kallt vatten under minst 30" för att kyla ner ångpannan.
- 3) Stäng av rengöringsmaskinen genom att vrida tändningsbrytaren till läget. "0" (fig. 8A).
- 4) Töm trycket i högtrycksröret genom att trycka på avtryckaren.
- 5) Koppla från apparaten från elnätet med den flerpoliga brytaren eller genom att koppla från kontakten från strömuttaget.
- 6) Stäng vattenkranen (fig. 6A).

**⚠ Varning**

- Då rengöringsmaskinen lämnas, även tillfälligt, ska den stängas av med den flerpoliga brytaren eller genom att koppla från kontakten från strömuttaget.

- Rengöringsmaskinen med anordningen "Total stop" ska anses släckt då den flerpoliga brytaren står på läget "O" eller med kontakten fränkopplad från strömuttaget.

- Stäng greppets säkerhetsanordning när rengöringsmaskinen inte används (fig.12).

- Om rengöringsmaskinen sätts på tom, medför detta allvarliga skador på pumpens packningar.

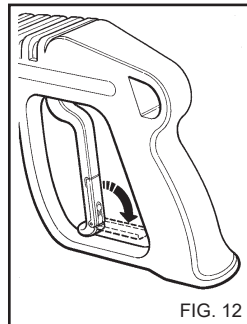

FIG. 12



## UNDERHÅLL

**ENDAST DE ÅTGÄRDER SOM TILLÅTS I INSTRUKTIONSBOKEN FÅR UTFÖRAS AV ANVÄNDAREN. VILKEN SOM HELST ANNAN ÅTGÄRD ÄR FÖRBJUDEN**

**⚠ Fara**

För underhåll på ångpannan, högtryckspumpen, de elektriska delarna och alla delar med säkerhetsfunktioner, kontakta vårt servicecenter.

Tillverkaren ansvarar inte för otillåtna användningar som görs på produkten, modifieringar, reparationer och otillräckligt underhåll som utförs av tredje part utan ett uttrycklig medgivande från tillverkaren.

Dokumentationen över reparationer, programmerade servicearbeten samt eventuella certifikat gällande installationen av apparaten i enlighet med gällande föreskrifter (standard IEC60364-1) ska förvaras av användaren tillsammans med instruktionsboken.

En allmän kontroll av säkerhetsanordningarna och inställningar ska regelbundet utföras, minst en gång om året, av vårt tekniska servicecenter.

Särskilt när det gäller högtryckstvättar med varmvatten måste avgaskontrollen utföras.

Regleringen som görs av tillverkaren på fabriken förutsätter en produktion av förbränningsgas med CO under 0,04 % och med en mängd som motsvarar rökpunkt nr. 2 Shell-Bacharach i enlighet med gällande standarder.

**⚠ Fara**

Innan något som helst underhåll, koppla från rengöringsmaskinen från elnätet med den flerpoliga brytaren eller genom att koppla från kontakten från strömuttaget. Koppla från den från vattennätet med kranen (se kapitlet för koppling till el- och vattennätet). Efter avslutat underhåll, kontrollera att samtliga paneler har tagits bort riktigt och fästs med förutsedda skruvar innan rengöringsmaskinen kopplas tillbaka till el- och vattennätet.

**Det finns risk för elchock om denna föreskrift inte iakttas.**

## FRYSSKYDDSMEDEL

**Rengöringsmaskinen ska inte utsättas för frost.**

Efter arbetet eller för längre stillastående i mycket kalla områden, måste ett frostskyddsmedel användas för att undvika allvarliga skador på hydraulkretsen.

## ANVÄNDNING AV FROTSKYDDSMEDLET (fig. 13)

- 1 – Stäng av vattnet (kran), koppla från matarröret och sätt på rengöringsmaskinen tills den helt töms.
- 2 – Stäng av rengöringsmaskinen med tändningsbrytaren på läget. "0".
- 3- Förbered behållaren med frostskyddsmedlet.
- 4 – För ner matarröret i behållaren med frostskyddsmedlet.
- 5 - Starta rengöringsmaskinen med tändningsbrytaren I läget. "I".

6 - Sätt på apparaten tills frostskyddsmedlet kommer ut ur röret.  
7 - Sug även upp frostskyddsmedlet även från rengöringsmedlets sugning.

8 - Stäng av rengöringsmaskinen och koppla från den med den flerpoliga brytaren eller genom att koppla kontakten till strömuttaget.

9- För högtryckstvättar med vattenbehållare, ska rengöringsmedlet, som förberetts enligt punkt 3, hällas direkt i behållaren.

**⚠ Varning**

Frostskyddsmedlet är en produkt som kan orsaka föroreningar och följ därför noggrant instruktionerna på produktens förpackning. (Produkten får inte dumpas i miljön).

## KONTROLL AV NIVÅN OCH BYTE AV PUMPENS OLJA

Kontrollera regelbundet oljenivån i högtryckspumpen genom tithålet (fig. 14A) eller mätstickan (fig. 14B).

Om olja är mjölkvit, kontakta omedelbart den tekniska servicen.

Oljan ska den första gången bytas efter 50 arbetstimmar eller därefter var 500:e timme eller en gång om året.

Gör så här:

- 1) Skruva loss avtappningspluggen som sitter under pumpen (fig. 14C).
- 2) Skruva loss pluggen med mätstickan (fig. 14).
- 3) Låt oljan rinna ut helt i en behållare och överlämna den till en auktoriserad uppsamlingscentral för bortskaffande.
- 4) Skruva tillbaka avtappningspluggen och fyll på olja från det övre hålet (fig. 15A) till den nivå som anges på tithålet (fig. 15B).

För högtryckstvättar utan avtappningspluggen, ska den tekniska servicen utföra bytet.

**Använd endast oljan SAE 15 W40.**

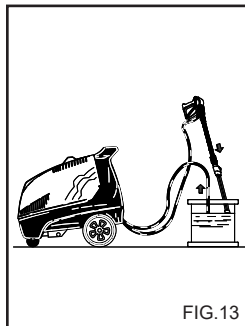

FIG. 13

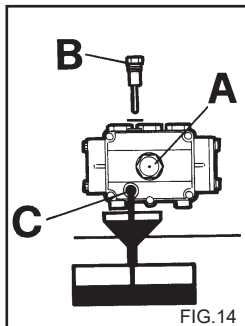

FIG. 14

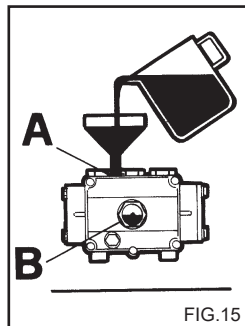

FIG. 15



## RENGÖRING AV FILTER OCH DIESELTANKEN

Montera ner dieselfiltret och byt ut det (fig. 16)  
Byt ut det regelbundet.

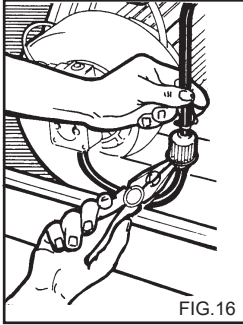

FIG.16

Töm diesel tanken.

Använd avtappningspluggen (fig. 17) (i förekommande fall) och avlägsna eventuellt smuts i en behållare.  
Skölj tanken med ren diesel och stäng avtappningshålet.

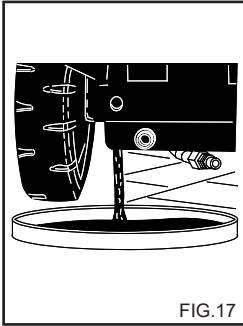

FIG.17

## RENGÖRING AV VATTEN-FILTER

Gör regelbundet rent vattenfiltret och ta bort eventuellt smuts (fig. 18).

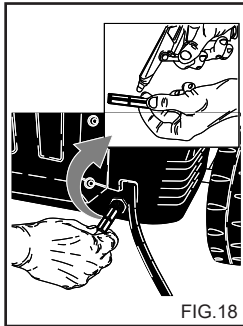

FIG.18

## BYTE AV HÖGTRYCKSMUNSTYCKET

Högtrycksmunstycket ska regelbundet bytas på röret då detta normalt slits ut under funktionen. Slitaget identifieras i vanliga fall av ett tryckfall under rengöringsmaskinens funktion. För ett eventuellt byte, kontakta leverantören och/eller återförsäljaren för instruktioner.

## INKRUSTBORTTAGNING

Det är regelbundet nödvändigt att utföra en inkrustborttagning då kalket i vattnet lägger sig inuti hydraulkretsen och på spiralen vilket med tiden gör att den täpps till.

**Detta arbetsmoment ska utföras av ett auktoriserat tekniskt servicecenter som gör att du sparar pengar då rengöringsmaskinens prestanda förbättras.**

## TABELL ÖVER PLANERADE UNDERHÅLL SOM SKA UTFÖRAS AV ANVÄNDAREN

### Beskrivning av arbetsmomenten:

Kontroll av elkablar, rör, kopplingar för högtrycksapparater	Vid varje användning
1:a oljebytet för högtryckspumpen	Efter 50 timmar
Efterkommande oljebyten för högtryckspumpen	Var 500:e timme
Byte och rengöring av dieselfiltren	Var 100:e timme
Rengöring av diesel tanken	Var 100:e timme
Rengöring av vattenfilter	Var 50:e timme

## TABELL ÖVER SÄRSKILDA UNDERHÅLL SOM SKA UTFÖRAS AV SERVICECENTRET

### Beskrivning av arbetsmomenten:

#### Angpanna

Rengöring av spiralen	Var 200:e timme
Inkrustborttagning på spiralen	Var 300:e timme
Rengöring av dieselpumpen	Var 200:e timme
Byte av dieselmunstycket	Var 200:e timme
Reglering av elektroder	Var 200:e timme
Byte av elektroder	Var 500:e timme
Byte av packningar för högtryckspumpen	Var 500:e timme
Byte av sprutrörets munstycke	Var 200:e timme
Finjustering och kontroll av säkerhetsanordningarna.	1 gång om året

## Svenska

### VIKTIGT:

Tiderna som anges gäller för normala funktionsvillkor. För tyngre användningar ska intervallerna för varje arbetsmoment minskas.

**För underhållet och/eller reparationer, använd endast originala reservdelar som erbjuder de bästa egenskaperna ifråga om kvalitet, pålitlighet och säkerhet. Om originalreservdelar inte används, avsäger sig tillverkaren allt ansvar som i detta fall ska tas av den person som utför åtgärden.**

### AVSÄTTNING

Om en avsättning under en längre period är det nödvändigt att koppla från energikällorna, tömma tanken(arna) som innehåller vätskorna och förutse ett skydd av de delar som kan skadas av damm.

Smörja in delarna som kan skadas vid en torkning, som ledningsrör. Vid igångsättningen, kontrollera att det inte finns några sprickor eller hack på vattenslangarna.

Oljor och kemiska produkter ska skaffas bort enligt gällande lagar.

### SKROTNING

Om rengöringsmaskinen inte ska användas längre, rekommenderas det att elkabeln avlägsnas så att den inte längre kan användas. Det rekommenderas även att ofarliggöra rengöringsmaskinens delar som kan innebära en fara, speciellt för barn som kan leka med rengöringsmaskinen ur funktion. denna produkt är ett specialavfall av typ WEEE och överensstämmer med kraven i de nya direktiven om miljöskydd. Ska skaffas bort separat från kommunala avfall enligt gällande lagar och föreskrifter.

**Använd inte de monterade delarna som ska skrotas som reservdelar.**

### FEL - ÅTGÄRDER

Innan någon som helst åtgärd ska rengöringsmaskinen kopplas från elnätet med hjälp av den flerpoliga brytaren eller genom att dra ut kontakten ur ström- och vattenutaget.

FEL	ORSAKER	ÅTGÄRDER
Högtrycksvätten startar inte då brytaren vrids.	Elanslutning saknas. Värmeskyddet har aktiverats.	Kontrollera nätets spänning. (se de tekniska egenskaperna). Återställ. (Vid ytterligare åtgärder, kontakta ett service center).
Inget vatten tillförs eller det finns läckor från högtrycksvattenkretsen. Högtrycksvätten stannar efter 30 sek.	Vattenintagets filter är tilltäppt. Skadad vattenanslutning. Kranen är stängd. Läckor från högtryckskretsen.	Gör rent den. Kontrollera Öppna den. Begär en åtgärd från servicecentret.
Pumpen roterar men når inte det nominella trycket.	Vattenintagets filter är tilltäppt. Skadad vattenanslutning. Den tryckreglerande ventilen står på minimiläget. Sprutrörets munstycke är slitet.  Ventilerna är smutsiga eller slitna. Rengöringsmedlets kran är öppen. Anordningar för reglering av tryck på sprutröret öppna (i förekommande fall).	Gör rent den. Kontrollera Reglera.  Begär en åtgärd från servicecentret.  Begär en åtgärd från servicecentret. Stäng den. Stäng den.
Trycket går ner och upp då sprutröret är öppet.	Tilltäppt eller deformerat munstycke.  Otillräcklig försörjning. Rengöringsmedlets kran är öppen.	Gör rent eller begär en åtgärd från servicecentret. Kontrollera Stäng den.
Under en by-pass eller totalt stopp, stannar högtrycksvätten.	Små vattenläckor från högtryckskretsen.	Begär en åtgärd från servicecentret.

## Svenska

PROBLEM	ORSAK	ÅTGÄRDER
Genom att ställa temperaturregulatorn i önskat läge, tänds inte ångpannan.	Diesel saknas	Kontrollera dieselnivån i bränsletanken och kontrollera om det finns vatten av bränslets sugkrets.
	Motorn roterar i fel riktning på trefasiga modeller.	Begär en åtgärd från servicecentret.
Vattnet är inte tillräckligt varmt.	Temperaturregulatorns placering.	Kontrollera
	Tilltäppta filter.	Gör rent och byt ut den.
	Ångpannans spiral är tilltäppt med kalk.	Begär en åtgärd från servicecentret.
För hög rökbildning från utsugningsöppningen.	Fel bränsle	Gör rent dieselfiltren eller byt ut dem. Begär en åtgärd från servicecentret.
	Bränslet innehåller smuts eller vatten.	Töm tanken och gör noggrant rent. Gör rent dieselfiltren.
Otillräcklig insugning av rengöringsmedel.	Kranen är stängd.	Öppna den.
	Rengöringsmedlet är slut.	Fyll på rengöringsmedlets tank.
	Spiralen eller röret är tilltäppta.	Begär en åtgärd från servicecentret.
Vatten läcker från huvudet.	Slitna packningar.	Begär en åtgärd från servicecentret.
Det finns vatten i oljan.	För hög luftfuktighet i omgivningen.	Byt olja.

**OBS! För att nollställa signaleringar, vrid huvudströmbrytaren "A" fig. 8 till läget "0" och därefter till läget "I".  
Se dokumentet "Kontrollpanel".**

### VIKTIGT

**För underhållet och/eller reparationer, använd endast originala reservdelar som erbjuder de bästa egenskaperna ifråga om kvalitet, pålitlighet och säkerhet. Om originala reservdelar inte används, avsäger sig tillverkaren allt ansvar.**

## Gratulerer! Vi ønsker å takke deg

for at du har valgt å kjøpe denne høytrykksvaskeren, med dette valget har du vist at du ikke ønsker å inngå kompromisser: **Du vil ha det beste.**

Vi har utarbeidet denne veiledningen for at du skal kunne utnytte alle kvalitetene og de høye prestasjonene som denne høytrykksvaskeren tilbyr.

Vi anbefaler at du leser hele veiledningen grundig før du begynner å bruke maskinen.

**CE**-merket på høytrykksvaskeren viser at produktet er i overensstemmelse med alle europeiske sikkerhetsstandarder.

Vi tilbyr dessuten et bredt utvalg av rengjøringsmaskiner, slik som:

**STØVSUGERE, VASKE-/TØRKEMASKINER, MOTORISERTE KOSTEMASKINER** i tillegg til et stort utvalg av **TILBEHØR, KJEMISKE PRODUKTER** egnet for rengjøring av alle slags overflater.

Be forhandleren din om en komplett katalog over våre produkter.

### OVERSETTELSE AV ORIGINALINSTRUKSJONENE

Denne teksten har blitt grundig kontrollert, men eventuelle trykkfeil kan forekomme og må rapporteres til produsenten.

med det formål å forbedre produktet forbeholder produsenten seg dessuten retten til å foreta endringer og oppdateringer av denne publikasjonen uten forhåndsvarsel.

All reproduksjon av denne veiledningen, også delvis, er forbudt uten tillatelse fra produsenten.

### FORBEREDELSE AV HØYTRYKKSVASKEEN

Montering av lansen

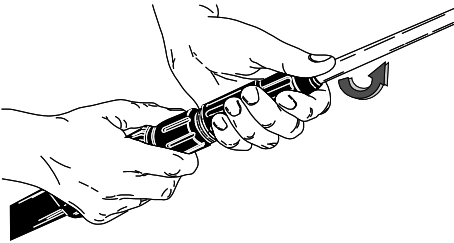

Montering av lansen

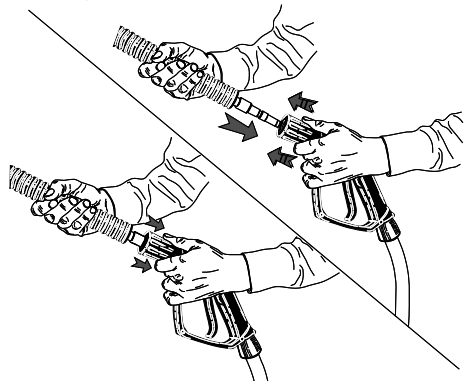

Tilkobling til vannnettet.

Min 200 kPa

Maks 800 kPa

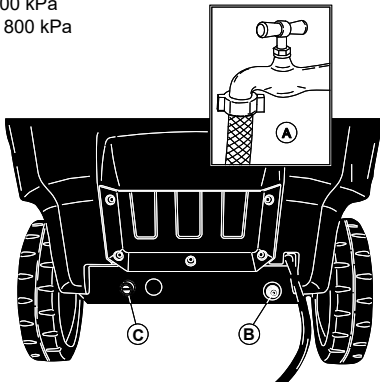

Elektrisk tilkobling.

30 mA

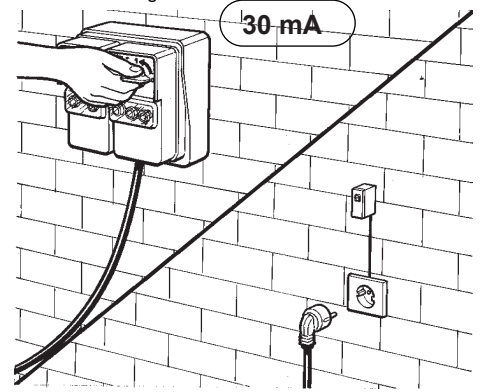

Fortsett å lese denne veiledningen uten å koble høytrykksvaskeren til vann- og strømmette.

BESKRIVELSE AV SYMBOLENE PÅ HØYTTRYKKSVASKEREN

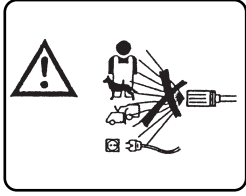

IKKE RETT VANNSPRUTEN MOT PERSONER, DYR, STIKKONTAKTER ELLER SELVE MASKINEN.

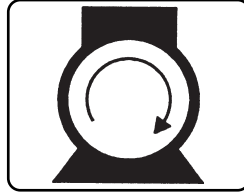

START AV MOTORPUMPEN.



FORSIKTIG, FARE FOR FORBRENNING.

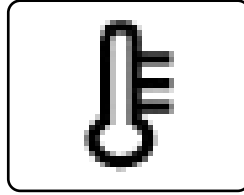

ANTENNING AV BRENNER / TEMPERATURREGULERING.

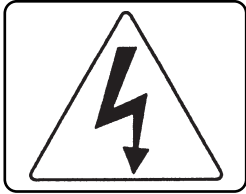

FORSIKTIG, FARE FOR STØT.

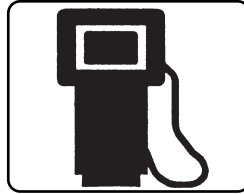

DRIVSTOFF (DIESEL)



JORDING



KJEMISK PRODUKT (VASKEMIDDEL)

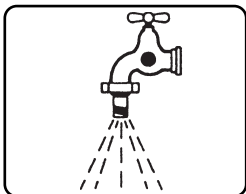

VANNINNGANG



AVKALKINGSMIDDEL

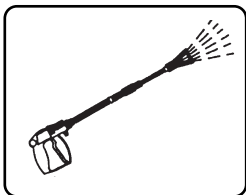

VANNUTGANG



SKAL IKKE FYLLES MED DRIKKEVANN. BRUK EN NETT-SKILLEBRYTER SOM ER I TRÅD MED STANDARDEN EN 12729 TYPE BA.

## RISIKOKLASSIFISERING:



### Fare

Varsler om en umiddelbar fare som kan forårsake alvorlig skade eller død



### Advarsel

Varsler om en mulig fare som kan forårsake alvorlige skader

### Viktig

Varsler om en mulig fare som kan forårsake mindre alvorlige skader på personer eller gjenstander.

## FORORD



### Advarsel

Denne veiledningen må leses før du fortsetter med installasjon, oppstart og bruk av høytrykksvaskeren.

Denne veiledningen utgjør en integrert del av produktet.

Les advarslene og instruksjonene i denne veiledningen grundig, da de gir viktige indikasjoner som angår **SIKKERHET, BRUK** og **VEDLIKEHOLD**. Vær spesielt oppmerksom på generelle sikkerhetsindikasjoner.

### TA GODT VARE PÅ DENNE VEILEDNINGEN FOR EVENTUELL SENERE KONSULTASJON.



### Advarsel

Innholdet i denne veiledningen må kommuniseres til brukeren av høytrykksvaskeren og alle som gjennomfører ordinært vedlikehold.

## KLASSIFISERING

Brukeren må respektere bruksbetingelsene for høytrykksvaskeren, slik de er forutsatt i standardene, særlig må brukerne overholde den beskrevne klassifiseringen:

Hva angår beskyttelse mot elektrisk støt er høytrykksvaskeren klassifisert som et apparat i **Klasse I**.

Høytrykksvaskeren reguleres på fabrikken og alle sikkerhetsinnretningene på apparatet er forseglet. **Det er forbudt å endre reguleringene av disse.**

Høytrykksvaskeren med varmt vann bruker en brenner som er drevet av motordrivstoff av typen **Diesel**.

Høytrykksvaskeren må alltid brukes på et solid og jevnt underlag, og den må heller ikke flyttes under bruk eller når den er koblet til strømmettet. Høytrykksvaskeren er å anse som et fast installert apparat. Manglende respekt for dette kan utgjøre fare.

Høytrykksvaskeren må ikke brukes i en korroderende atmosfære eller i potensielt eksplosive atmosfærer (damp eller gass).

## GENERELLE SIKKERHETSINSTRUKSJONER FOR BRUK AV HØYTRYKKSIVASKERE



### Advarsel

- Den elektriske tilkoblingen må gjennomføres av kvalifiserte teknikere som er i stand til arbeide i overensstemmelse med gjeldende standarder (følg kravene i standarden IEC 60364-1), og i overensstemmelse med produsentens instruksjoner. Feilaktig tilkobling kan forårsake skader på personer, dyr eller gjenstander, og i så tilfelle kan ikke produsenten holdes ansvarlig for dette.

Høytrykksvaskere med en effekt på under 3 kW er utstyrt med støpsel for tilkobling til strømmettet. I slike tilfeller må du kontrollere at den elektriske kapasiteten til systemet og stikkontaktene er egnet for maksimalkapasiteten til apparatet, og som er angitt på merkeplaten (kW). Ta kontakt med profesjonelt kvalifisert personale hvis du er i tvil.

I tilfeller av inkompatibilitet mellom stikkkontakten og støpselet på apparatet, må du skifte ut stikkkontakten med en annen type, og dette må gjøres av kvalifisert personale.

- Før du kobler til høytrykksvaskeren må du kontrollere at dataene på merkeplaten er i overensstemmelse med strømmettet.

- Ikke bruk skjøteledninger for å sende strøm til høytrykksvaskeren. Ved eventuell bruk av skjøteledninger må både kontakt og støpsel være vanntette. Uegnede skjøteledninger kan være farlige.

- Den elektriske sikkerheten til høytrykksvaskeren er kun garantert når maskinen er korrekt koblet til et effektivt jordingssystem, slik det er forutsatt i de gjeldende elektriske sikkerhetsstandardene (ta hensyn til bestemmelsene gitt i standarden IEC 60364-1). Denne grunnleggende sikkerhetsforut-

setningen må kontrolleres, og hvis du er i tvil, må du be om å få foretatt en grundig kontroll av anlegget, gjort av profesjonelt kvalifisert personale.

Produsenten kan ikke holdes ansvarlig for eventuelle skader som forårsakes av manglende jording av systemet.

- Høytrykksvaskeren skal være koblet til strømmettet via en bryter med åpning av kontaktene på minst 3 mm, og elektriske egenskaper som er egnet for apparatet og i samsvar med gjeldende standarder. (dette kravet gjelder ikke for høytrykksvaskere utstyrt med støpsel med effekt under 3 kW). Vi anbefaler at stømnettet er utstyrt med en skillebryter som avbryter strømforsyningen hvis strømmen mot jording overstiger 30mA per 30 ms, eller med en innretning som kontrollerer jordingskretsen.

- Høytrykksvaskeren er koblet fra strømmettet kun når du har trukket ut stikkkontakten eller når bryteren på systemet er avslått.

- Manglende respekt for det ovennevnte fritar produsenten for alt ansvar og er å anse som uansvarlig bruk av produktet. Høytrykksvaskeren er å anse som et fast installert apparat.

- Høytrykksvaskere med innretningen "Total stop" er å anse som avslått når bryteren er i posisjonen "O" eller med støpselet koblet fra stikkkontakten.

- Høytrykksvaskeren skal fungere under overvåking. Når du går fra høytrykksvaskeren, også midlertidig, må du først slå den av, enten med bryteren eller ved å trekke støpselet ut av kontakten.

- Høytrykksvaskeren er ikke lages for å brukes av barn, ungdommer, personer med reduserte fysiske eller mentale evner, av

berusede personer eller av personer med manglende erfaring og kunnskap. Operatøren må ha fått instruksjoner angående bruk av maskinen gitt av en person som er ansvarlig for sikkerheten.

- Barn må overvåkes for å garantere at de ikke leker med høytrykksvaskeren.

- Bruk kun originale reservedeler som kan garantere sikker bruk av apparatet.

- Den fleksible koblingsslangen mellom lansen og høytrykksvaskeren må ikke være skadet. Skift den ut umiddelbart i tilfelle av skader. Slangen må være merket med tillatt trykk, produksjonsdato, produsent.

- Slanger, koblinger og skjøter for høytrykk er viktige for sikkerheten til høytrykksvaskeren. Bruk kun originale reservedeler som er godkjente av produsenten.

- Ikke bruk høytrykksvaskeren når det befinner seg personer og/eller dyr innenfor maskinens aksjonsradius.

- Høytrykkssprut kan være farlig hvis de ikke brukes korrekt. Spruten må ikke rettes mot personer og/eller dyr, mot elektriske apparater eller mot selve apparatet.

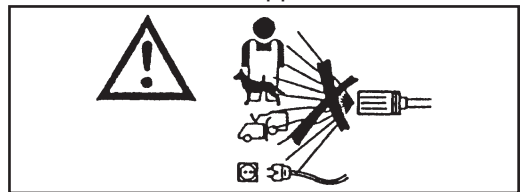

- Høytrykksspruten genererer en sterk kraft på selve lansen. Hold godt fast i håndtaket på lansen.

- Bruken av høytrykksvaskeren må vurderes på bakgrunn av hva slags vask som skal gjennomføres.

Beskytt deg mot utstøting av faste stoffer

eller korroderende stoffer ved å bruke egnet vernetøy.

- Bruken av høytrykksvaskeren må vurderes på bakgrunn av området der vasken skal utføres. (eks. næringsmiddelindustrien, farmasøytisk industri, etc.)

Alle aktuelle og gjeldende sikkerhetsstandarder og -betingelser må respekteres.

- Dette apparatet er laget for å brukes sammen med vaskemidlene som leveres eller anbefales av produsenten. Bruk av andre vaskemidler eller kjemiske stoffer vil kunne virke inn på apparatets sikkerhet.

- Det kan dannes pulverisert tåke under bruk. Innånding av denne tåken kan være farlig for helsen.

- Eksplosjonsfare. Ikke sprut brennbare væsker.

- Arbeidsgiveren må foreta en risikovurdering for å avgjøre hvilke beskyttelsestiltak som er nødvendig i forhold til dannelsen av pulverisert tåke, på bakgrunn av overflaten som skal rengjøres og selve lokalet. Ansiktsmasker med beskyttelsesklasse tilsvarende eller bedre enn FFP 2 er egnet til beskyttelse mot innånding av pulverisert tåke.

- Ikke rett spruten mot deg selv eller andre for å vaske klær eller fottøy.

- Under bruk er det forbudt å blokkere spaken på lanser i utførelsesposisjon.

- Høytrykksvaskeren med varmt vann bruker en brenner som er drevet av motordrivstoff av typen **Diesel**. Bruk av andre drivstoff er farlig.

- Før du foretar en hvilken som helst rengjørings- og/eller vedlikeholdsoperasjon på

høytrykksvaskeren må du koble den fra strøm- og vannettet.

- Regelmessig, **minst en gang i året**, må du inspisere sikkerhetsinnretningene ved et autorisert servicesenter.

- Maskinen er laget for å brukes utendørs. Hvis apparatet skal brukes på et lukket sted (**frarådes**), må det sørges for et avtrekksystem og tilstrekkelig ventilasjon av lokalene.

- Ikke hindre eller tette igjen ventilasjons- eller varmeutførselsåpninger eller luftavtrekket for høytrykksvaskeren med varmt vann.

- Ikke bruk høytrykksvaskeren hvis strømkabelen er skadet.

Hvis strømkabelen er skadet må du henvende deg til et autorisert servicesenter for å få den skiftes ut.

Strømkabelen kan ikke skiftes ut av brukeren.

- Strømkabelen må aldri være i mekanisk spenning og den må være beskyttet mot utilsiktet klemming.

- Bruken av alle slags elektriske apparater krever at man følger enkelte viktige grunnregler:

- aldri ta på apparatet med våte eller fuktige hender eller føtter
- aldri bruke apparatet barføtt eller med uegnede klær

• dra i strømkabelen eller selve apparatet for å dra støpselet ut av stikkontakten. (for høytrykksvaskeren med effekt under 3kw, utstyrt med stikkontakt)

- Ved feil og/eller ved funksjonsproblemer på høytrykksvaskeren må du slå den av (koble den fra strømmettet ved hjelp av bryteren eller ved å trekke ut stikkontakten på høytrykksvaskere med effekt under 3 kW,



og koble fra vannforsyningen), og ikke tukle med maskinen.

- I tilfelle av ulykke må du kontakte en lege eller legevakten.

Hva angår beskyttelse mot elektrisk støt er høytrykksvaskeren klassifisert som et apparat i **Klasse I**.

**Kontakt et autorisert serviceverksted. Manglende respekt for det ovennevnte fritar produsenten for alt ansvar og er å anse som uansvarlig bruk av produktet.**

#### KLÆR OG UTSTYR



Bruk vernesko utstyrt med sklisikker såle.

Bruk vernebriller eller visir og vernetøy.



Vi anbefaler bruk av arbeidsdress for å redusere faren for skader i tilfellet av uønsket kontakt med høytrykkssprut.

De vernetiltakene som er nødvendig for beskyttelse mot pulverisert tåke avhenger av overflaten som skal rengjøres og av selve lokalet, og kan omfatte åndedrettsvern tilsvarende eller bedre enn klasse FFP 2.

## BRUKSFORMÅL

Apparatet er kun laget for rengjøring av maskiner, kjøretøy, bygninger, verktøy og overflater generelt som er egnet for å tåler behandling med en høytrykkssprut med vaskeløsning med et trykk på mellom 25 og 250 bar. (360 - 3600 PSI). i profesjonelt og kommersielt miljø.

Apparatet er ikke egnet for bruk i høyder over 2000m.

Dette apparatet er laget for å brukes sammen med vaskemidlene som leveres eller anbefales av produsenten. Bruk av andre vaskemidler eller kjemiske stoffer vil kunne virke inn på apparatets sikkerhet.

Dette apparatet må kun brukes til det formålet det er uttrykkelig laget for.

All annen bruk er å anse som uegnet og dermed uansvarlig.

### Eksempler på uansvarlig bruk er:

- Vask av overflater som ikke er egnet til å vaskes med høytrykksspyling.
- Vask av personer, dyr, elektriske apparater eller apparatet selv.
- Bruk av upassende vaskemidler eller kjemiske stoffer.
- Blokker spaken på lansens i utførselsposisjon.

Produsenten kan ikke holdes ansvarlig for eventuelle skader som skyldes upassende, feilaktig eller uansvarlig bruk.

Hva angår sikkerhet konstrueres høytrykksvaskerne i overensstemmelse med gjeldende standarder.

## FORBEREDENDE OPERASJONER

### UTPAKKING

Etter å ha pakket ut apparatet må du kontrollere at høytrykksvaskeren er hel og uskadet.

Ikke bruk høytrykksvaskeren hvis du er i tvil.

Ta kontakt med forhandleren.

Emballasjeelementer (poser, esker, stifter, etc.), må ikke legges igjen tilgjengelig for barn, da de kan utgjøre en fare. De må kasseres eller oppbevares i henhold til gjeldende nasjonale miljøbestemmelser.

### MONTERING AV DE DEMONTERTE DELENE

Maskinen monteres av produsenten hva angår hoved- og sikkerhetsdelene.

Av emballerings- og transporthensyn leveres enkelte sekundære elementer av høytrykksvaskeren demontert.

Det er brukerens ansvar å montere disse delene i overensstemmelse med instruksjonene som er gitt i vært enkelt monteringssett.

### IDENTIFIKASJONSPLATE:

Merkeplaten med de viktigste tekniske egenskapene til høytrykksvaskeren er plassert på understellet og er alltid synlig.

### ⚠ Advarsel

**Forsikre deg om ved kjøp at produktet er utstyrt med merkeplate. I motsatt fall må du straks kontakte produsenten og/eller forhandleren.**

**Apparater uten merkeplate må ikke brukes. Bruk av apparater uten merkeplate vil føre til bortfall av garantien. Produkter uten merkeplate er å anse som anonyme og potensielt farlige.**

### FYLLING AV DRIVSTOFFTANK

Fyll tanken med motordrivstoff Diesel (fig. 1).

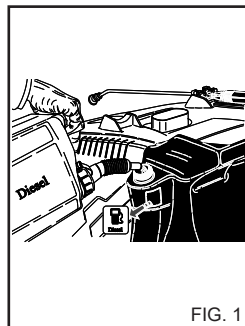

FIG. 1

### ⚠ Advarsel

**Ikke bruk andre drivstoff enn dem som er angitt på merkeplaten.**

**Mens høytrykksvaskeren er i funksjon må du kontrollere drivstoffnivået regelmessig.**

**Funksjon uten drivstoff kan forårsake skader på drivstoffpumpen.**

### FYLLING AV VASKEMIDDEL-TANK

### ⚠ Advarsel

Velg mellom utvalget av anbefalte produkter egnet for den vasken som skal utføres, og tynn ut med vann (fig. 2) i henhold til indikasjonene gitt på produktetiketten.

Fyll vaskemiddeltanken med utvannet produkt (fig. 3).

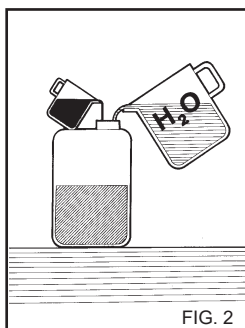

FIG. 2

Spør forhandleren din om katalogen over vaskemidler som kan brukes på bakgrunn av hva slags vask som skal gjennomføres og hva slags type overflate som skal behandles. Etter bruk må eventuelt vaskemiddel som finnes i oppsugingskretsen skylles ut med rent vann.

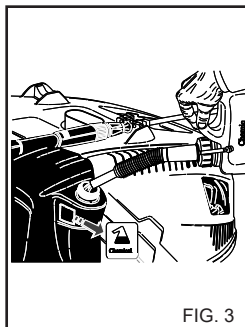

FIG. 3

## FYLING AV TANKEN MED AVKALKINGSMIDDEL.

(Hvis den finnes).

Fyll tanken med avkalkingsmiddel. Bruk utelukkende produkter som er anbefalt av produsenten og/eller forhandleren og følg alltid instruksjonene som er angitt på forpakningen. (Ikke kast avkalkingsmiddelet i miljøet).

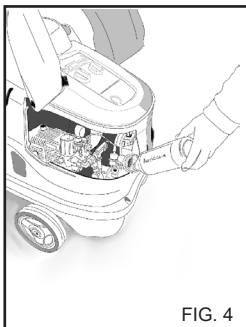

FIG. 4

## TRANSPORT

For å flytte apparatet løsner du parkeringsbremsen som er plassert på siden av maskinen etter å ha koblet den fra strøm- og vannforsyningen, og skyver den ved hjelp av det tilhørende håndtaket.

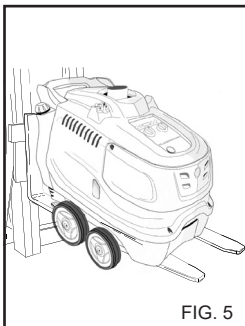

FIG. 5

## LØFTING MED GAFFELTRUCK

For løfting må du sette gaffelen inn på riktig plass. (fig. 5)

## STYRINGS- OG KONTROLLINNETNINGER

### ⚠ Advarsel

Før tilkobling til vann- og strømmettet må du kjenne til funksjonene til styrings- og kontrollinnetningene på maskinen. Foreta denne operasjonen med å følge instruksjonene gitt i veiledningen, med henvisning til de tilhørende figuren.

## SIKKERHETSINNETNINGER

Sikkerhetsinnetningene tjener til å beskytte brukeren og apparatet, og må ikke tukles med eller brukes på annen måte enn det de er laget for.

**Sikkerhetsventil:** Tjener til å beskytte det hydrauliske høytrykksystemet i tilfelle av feil på bypass-ventilen, eller i tilfelle av tetninger eller hindringer i det hydrauliske høytrykksystemet. Sikkerhetsventilen er regulert av produsenten og forsegle. Inngrep på sikkerhetsventilen er utelukkende forbeholdt serviceverkstedet.

**Sikkerhetsinnetning på lansehåndtaket:** Hindrer utilsiktet aktivering av spaken på håndtaket.

**Termisk beskyttelse:** Den termiske beskyttelsen stanser maskinen i tilfelle av termisk overoppvarming av den elektriske motoren.

## TILKOBLING TIL VANNETTET

Koble forsyningsslangen til nettet (fig. 6A) og til koblingen på høytrykksvaskeren (fig. 6B). Bruk en slange med en minimumsdiameter på minst 19mm (3/4").

Kontroller at vannet leverer den mengden vann og det vanntrykket som trengs for at høytrykksvaskeren skal fungere, 200 +

800 kPa. (29+116 PSI).  
Maksimaltemperatur og forsyningsvannet 50°C.(122 °F).

Koble høytrykkslangen til høytrykksvaskeren (fig. 6C) og lansen (fig. 7).

### ⚠ Fare.

Høytrykksvaskeren skal fungere med rent vann. Skittent eller sandholdig vann, korroderende kjemiske produkter eller løsemidler fører til alvorlige skader på høytrykksvaskeren.

### ⚠ Fare

Sug aldri opp uoppløste løsemidler eller syrer! For eksempel bensin, løsemidler for maling eller diesel. Dampen eller tåken som kommer ut av lansen er svært brennbar, eksplosiv og giftig.

**Manglende respekt for det ovennevnte fritar produsenten for alt ansvar og er å anse som uansvarlig bruk av produktet.**

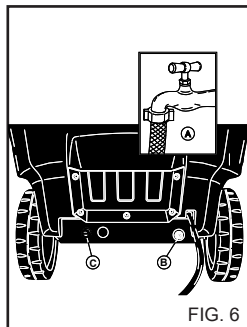

FIG. 6

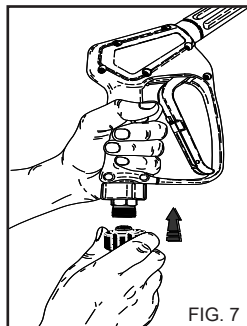

FIG. 7



### Viktig

Respekter indikasjonene som er gitt av vannleverandøren.

Det gjeldende reglene forutsetter at apparatet ikke skal kobles til det drikkevannsnett uten egnet skillebryter.

Bruk en egnet nett-skillebryter i tråd med standarden EN 12729 type BA.

Vannet som renner gjennom en systemseparator klassifiseres ikke lenger som drikkevann.

### ⚠ Advarsel

Ikke koble maskinen til drikkevannsbeholdere.

## TILKOBLING TIL STRØMNETTET

Kobling av høytrykksvaskeren til nettet må gjennomføres av kvalifiserte teknikere som er i stand til å arbeide i overensstemmelse med gjeldende lover og regler.

Kontroller at nettspenningen på anlegget er i overensstemmelse med spenningen som høytrykksvaskeren er laget for, og som er angitt på merkeplaten.

### ⚠ Fare

- Strømkabelen må beskyttes mot utilsiktet klemming.

- Ikke bruk høytrykksvaskeren hvis strømkabelen er skadet.

- Bruken av alle slags elektriske apparater krever at man følger enkelte viktige grunnregler:

- aldri ta på apparatet med våte eller fuktige hender eller føtter
- aldri bruke apparatet barfott eller med uegnede klær
- dra i strømkabelen eller selve apparatet for å dra støpselet

ut av stikkkontakten.

(for høytrykksvaskeren med effekt under 3kw, utstyrt med stikkontakt)

Hva angår beskyttelse mot elektrisk støt er høytrykksvaskeren klassifisert som et apparat i **Klasse I**.

**Manglende respekt for det ovennevnte fritar produsenten for alt ansvar og er å anse som uansvarlig bruk av produktet.**

## BRUK AV HØYT-TRYKKS-VASKEREN

### KONTROLLPANEL

- A - Startknapp
- B - Temperaturregulator.
- C - Manometer.

### START AV HØYTTRYKKS-VASKEREN

- 1) Åpne vannkranen (fig. 6A).
- 2) Koble høytrykksvaskeren til strømmettet ved hjelp av bryteren eller ved å koble støpselet til stikkkontakten.
- 3) Start høytrykksvaskeren med å dreie startbryteren i pos. "I" (fig. 8A). Se informasjonen "Kontrollpanel".

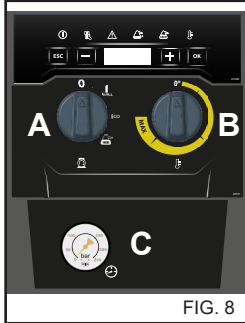

FIG. 8

- ⚠ Advarsel**  
Høytrykksspruten genererer en sterk kraft på selve lansen. Hold godt fast i håndtaket på lansen.

- 4) Trykk inn spaken på håndtaket og start vaskingen.
- 5) For funksjonen til høytrykksvaskeren med varmt vann, se informasjonen "Kontrollpanel".

- ⚠ Advarsel**  
Høytrykksvaskere utstyrt med systemet "Total stop" starter og stanser motoren når du aktiverer eller slipper spaken på håndtaket på lansen.

- ⚠ Fare**  
Ikke blokker spaken på håndtaket i utførselsposisjon.

**VIKTIG!**  
For å utelukke eventuelle urenheter eller luftbobler i den hydrauliske kretsen, foretar du den første igangsettingen av høytrykksvaskeren uten lanse, og fører ut vann i noen sekunder. Eventuelle urenheter vil kunne tette igjen dysen og hindre funksjonen (Fig. 9).

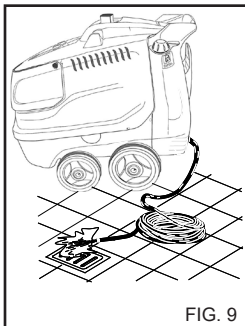

FIG. 9

## BRUK AV TILBEHØRET.

Høytrykksvaskeren er utstyrt med en dyse med en flat sprutvinkel for vask av store overflater.

- ⚠ Advarsel**  
Rett spruten fra ganske god avstand, for å unngå skader som følge av det høye trykket.

**ROTERTENDE HODE (Valgfritt tilbehør)**  
Høytrykksvaskeren kan utstyres med et hode med roterende dyse for rengjøring av den vanskeligste skitten.

- ⚠ Fare:**  
Rett spruten fra ganske god avstand, for å unngå skader som følge av det høye trykket.  
Ikke rett spruten mot personer, dyr, elektriske kontakter.

## BRUK AV DOBBELTLANSEN (fig.10) (Hvis den finnes)

Med dobbeltlansen kan du velge sprut med lavt eller høyt trykk. Trykkvalget gjøres med pistolen i pos. 1. Høyt trykk pos. 2. Lavt trykk.

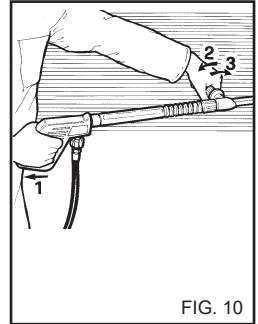

FIG. 10

## REGULERING AV TRYKKET.

**Dette kapittelet omfatter kun modeller som er utstyrt med innretningen "Trykkregulator".** Trykkregulatoren, fig. 11, gjør det mulig å regulere arbeidstrykket. Ved å dreie bryteren C mot klokka (B) (minimum) oppnår du en reduksjon i driftstrykket.

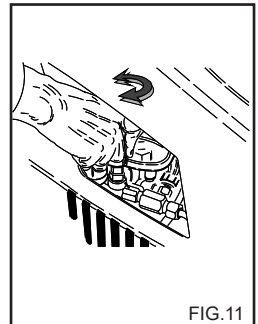

FIG. 11

## BRUK I FASE MED KALDT VANN

Egnet for fjerning av lett skitt eller for skylleoperasjoner, på hageredskap, murer, terrasser, harde gulver generelt.

Reguler ønsket driftstrykk.

## BRUK AV MODUSEN "ECO".

I modusen "ECO" bruker høytrykksvaskeren en driftstemperatur opp til 60°C, for en økonomisk bruk av ressursene og en bedre miljøpåvirkning.

## BRUK AV FASE MED VARMT VANN (hvis tilgjengelig)

For korrekt bruk av fase med varmt vann og damp (hvis tilgjengelig) anbefaler vi følgende temperaturer.

- Lett skitt: **30 - 50 °C**:

- Proteinrik skitt, f.eks. i næringsmiddelmiljø: **60 °C Maks**

- Rengjøring av bilkarosserier eller maskiner: **60 - 90 °C**.

- Avfetting, svær fettete skitt: **100 - 110°C**

- Rengjøring av fronter, rensing av overflater **opptil 140 °C**.

**For bruk av dampfasen må A.P.-dysen som følger med serie skiftes ut med anbefalt dampdyse, som leveres som ekstrautstyr.**

For regulering, se dokumentasjonen "Kontrollpanel".

Ved driftstemperaturer over 95°C.(203°F) må driftstrykket indikert på manometeret være ≤ 32 bar. (460 PSI).

### ⚠ Fare

**Under funksjon med kokende vann "Dampfase" må du holde deg langt borte fra avgassrøyken (fare for forbrenning). Når du er ferdig med bruken av fase med varmt vann eller damp lar du apparatet avkjøles i cirka 3 minutter med åpen pistol.**

## RÅD FOR BRUK AV VASKEMIDLER

### ⚠ Advarsel

- Dette apparatet er laget for å brukes med vaskemidler og/eller kjemiske produkter som leveres eller anbefales av produsenten. Bruk av andre vaskemidler eller kjemiske stoffer vil kunne virke inn på høytrykksvaskerens sikkerhet.

1) Av miljøhensyn anbefaler vi å bruke vaskemidler på fornuftig måte, i henhold til indikasjonene som er gitt på produktpakningen.

2) Velg fra listen over anbefalte produkter det produktet som er best egnet til den vaskingen som skal utføres, og tynn ut med vann i henhold til indikasjonene som er gitt på produktemballasjen eller i vaskemiddelkatalogen over produkter egnet for høytrykksvasker med varmt eller kaldt vann.

3) Be forhandleren din om vaskemiddelkatalogen.

## OPERATIVFASER FOR KORREKT VASK MED BRUK AV VASKEMIDLER

1) Gjør klar den typen vaskeløsning som er best egnet til typen skitt og den overflaten som skal vaskes.

2) Aktiver høytrykksvaskeren, velg vaskemiddelfasen, påfør overflaten som skal vaskes nedefra og opp.

La virke i noen minutter.

Se informasjonen "Kontrollpanel".

3) Skyll hele overflaten grundig, ovenfra og nedover, med varmt eller kaldt vann under høyt trykk.

4) Desinfiser overflaten ved å gå over med varmt vann > 90°C, sett temperaturvelgeren på fasen med varmt vann. Se informasjonen "Kontrollpanel".

### ⚠ Advarsel

Bruk av oppvarmet varmt vann vil kunne forringe effektiviteten til gummidelene (dekk, pakninger, etc.).

5) Etter bruk med vaskemiddel skyller du vannkretsen A.P.: sett i gang pumpen i 1 minutt med doseringskranen helt lukket.

## STANSE HØYTTRYKKSASKEREN

1) Stans brenneren ved å dreie temperaturregulatoren i pos. "0" (fig. 8B).

2) La apparatet fungere med kaldt vann i minst 30" for å kjøle ned varmeenheten.

3) Stans høytrykksvaskeren med å dreie startbryteren i pos. "0" (fig. 8A).

4) Tøm ut trykket fra høytrykksslangen ved å trykke på spaken på pistolen.

5) Koble høytrykksvaskeren fra strømmettet ved hjelp av bryteren eller ved å koble støpselet fra stikkkontakten.

6) Steng vannkranen (fig. 6A).

### ⚠ Advarsel

- Når du går fra høytrykksvaskeren, også midlertidig, må du først slå den av, enten med bryteren eller ved å trekke støpselet ut av kontakten.

- Høytrykksvaskere med innretningen "Total stop" er å anse som avslått når bryteren er i posisjonen "O" eller med støpselet koblet fra stikkkontakten.

- Når høytrykksvaskeren ikke er i bruk stenger du sikkerhetsinnretningen på håndtaket (fig. 12).

- Å la høytrykksvaskeren fungere uten vann fører til alvorlige skader på pakningene på pumpen.

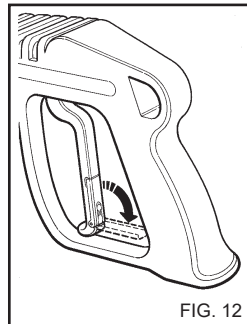

FIG. 12

**VEDLIKEHOLD**

**BARE HANDLINGER SOM ER AUTORISERT I DENNE VEILEDNINGEN KAN GJENNOMFØRES AV BRUKEREN. ALLE ANDRE INNGREP ER FORBUDT**

**⚠ Fare**

For vedlikeholdsoperasjoner på varmeelementet, på høytrykkspumpen, de elektriske delene og alle deler som har sikkerhetsfunksjoner må du kontakte vårt servicesenter.

Produsenten er ikke ansvarlig for tukling med maskiner, for passende endringer, reparasjoner eller vedlikehold utført av tredjeparter uten uttrykkelig tillatelse.

Dokumentasjon som angår reparasjonsinngrep, inngrep med programmert assistanse, og eventuelle sertifikasjoner angående installasjon av apparatet i henhold til gjeldende lover (Standard IEC60364-1), må oppbevares omhyggelig av brukeren, sammen med brukerhåndboken.

Du må regelmessig, minst en gang i året, foreta en generell kontroll av sikkerhetsinnretningene og reguleringene. Dette må gjøres av vårt serviceverksted.

Særlig må det foretas kontroll av avgassene fra høytrykksvaskeren med varmt vann.

Reguleringen som er bestemt av produsenten på fabrikken forutsetter en produksjon av avgass med en CO lavere enn 0,04% og en røykmengde lik røykpunktet nr. 2 Shell-Bacharach slik det er forutsatt i gjeldende lover.

**⚠ Fare**

Før du foretar noen form for vedlikehold må du koble høytrykksvaskeren fra strømmettet ved hjelp av bryteren og trekke støpselet ut fra stikkontakten, og fra vannettet ved å stenge kranen. (Se kapittelet for tilkobling til strøm- og vannettet). Når vedlikeholdet er ferdig må du før du kobler høytrykksvaskeren til strøm- og vannettet igjen kontrollere at alle stengselspanelene er montert korrekt igjen, og festet med de tilhørende skruene.

**Manglende overholdelse av disse kravene kan medføre fare for støt.**

**FORHOLDSREGLER MOT FROST**

**Høytrykksvaskeren må ikke utsettes for frost.**

Når arbeidet er over, eller for langvarige pauser, er det påbudt å bruke frysevæske hvis høytrykksvaskeren står på et sted der det er farlig for frysing.

**OPERASJONER FOR BRUK AV FRYSEVÆSKE (Fig. 13)**

- 1 - Steng vanntilførselen (kranen), koble fra forsyningsslagen og la høytrykksvaskeren fungere til den er helt tom.
- 2- Stans høytrykksvaskeren med å sette bryteren i pos. "0".
- 3- Forbered en beholder med frysevæskeløsningen.
- 4- Putt forsyningsslagen i beholderen med frysevæske.
- 5- Start høytrykksvaskeren med å sette bryteren i pos. "I".
- 6 - La høytrykksvaskeren fungere til det kommer frysevæske ut fra lansen.
- 7- Sug opp frysevæsken også med vaskemiddeloppsugingen.

8) - Slå av høytrykksvaskeren og koble den fra strømmettet ved hjelp av strømbryteren og trekk ut stikkontakten.

9- For høytrykksvaskeren utstyrt med vannbeholder skal vaskemiddeløsningen som er forberedt som i punkt 3, plasseres direkte i beholderen.

**⚠ Advarsel**

Frysevæske er et produkt som kan føre til skader på miljøet. Bruken av denne må derfor skje i henhold til instruksjonene som er gitt på pakningen. (Må ikke kastes i miljøet).

**KONTROLL AV OLJENIVÅET OG SKIFTE AV PUMPEOLJE**

Kontroller nivået på oljen i høytrykkspumpen regelmessig ved hjelp av kontrollen (fig. 14A) eller målepinnen (fig. 14B).

Hvis oljen skulle være melkeaktig må du straks ta kontakt med teknisk assistanse.

Skift olje etter de første 50 arbeidstimene, og deretter hver 500. time eller en gang i året. Gå fram som følger:

- 1) Løsne korken som er plassert under pumpen (fig. 14C).
- 2) Løsne korken med målepinnen (fig. 14).
- 3) La oljen dryppe helt ned i en beholder, og lever den inn til et autorisert avfallshåndteringsstasjon.
- 4) Skru fast korken igjen og hell i olje gjennom den øvre åpningen (fig. 15A) opp til nivået som er indikert på kontrollen (fig. 15B).

For høytrykksvaskeren uten kork for oljetømming må du be om hjelp fra teknisk assistanse for å skifte ut oljen.

**Bruk kun olje av typen SAE 15 W40.**

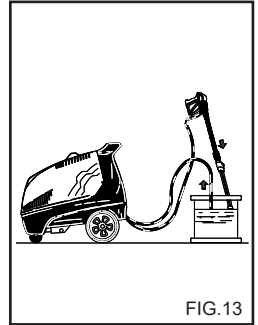

FIG. 13

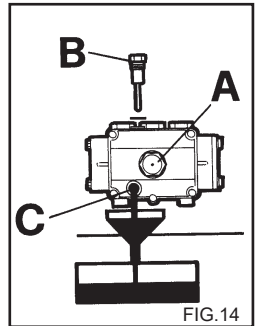

FIG. 14

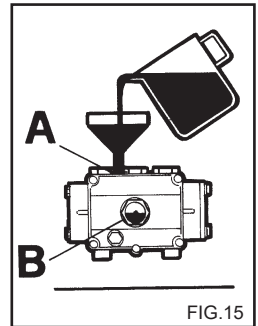

FIG. 15

**RENGJØRING AV FILTERET OG DRIVSTOFFBEHOLDEREN**

Demonter dieselfilteret og skift det ut (fig. 16)  
Foreta utskiftingen regelmessig.

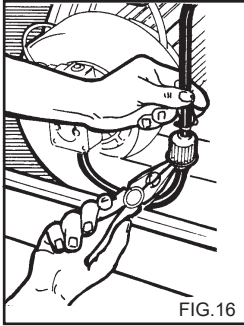

FIG.16

Tøm dieseltanken.

Drei på tømmerkorken (fig. 17) (hvis den finnes) og tøm ut eventuelle urenheter i en beholder.

Skyll tanken med ren diesel og steng tømmeåpningen.

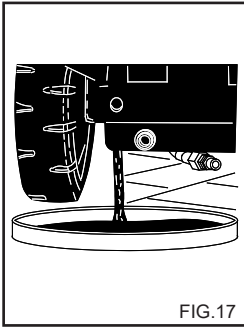

FIG.17

**RENGJØRING AV VANNFILTERET**

Rengjør vannfilteret regelmessig og fjern eventuelle urenheter (fig. 18).

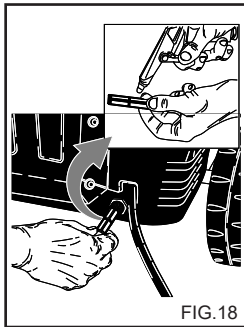

FIG.18

**UTSKIFTING AV HØYTTRYKSDYSER**

Høytrykksdysen som er plassert på lansen må skiftes ut regelmessig, da dette er en komponent som er gjenstand for normal slitasje under funksjon. Slitasjen kan identifiseres av et trykkfall i funksjonen til høytrykksvaskeren. Ta kontakt med leverandøren og/eller forhandleren for instruksjoner ved en eventuell utskifting.

**FJERNING AV AVLEIRINGER**

Det er nødvendig å fjerne avleiringer regelmessig, siden kalken i vannet setter seg inne i den hydrauliske kretsen og på varmelementet og dermed tetter disse over tid.

**Overlat dette arbeidet til vårt tekniske serviceverksted, som lar deg spare penger ved å øke effektiviteten til høytrykksvaskeren.**

**OPPSUMMERENDE TABELL OVER ORDINÆRT VEDLIKEHOLD SOM ER BRUKERENS ANSVAR**

**Beskrivelse av operasjonene:**

Kontroll av strømkabel-slangekoblinger for høytrykk	Ved hver bruk
1. oljeskift A.P.-pumpe	Etter 50 timer
Påfølgende oljeskift A.P.-pumpe	Hver 500. time
Utskifting og rengjøring av dieselfilteret	Hver 100. time
Rengjøring av dieseltanken	Hver 100. time
Rengjøring av vannfilteret	Hver 50. time

**OPPSUMMERENDE TABELL FOR EKSTRAORDINÆRT VEDLIKEHOLD SOM GJENNOMFØRES AV VERKSTEDET**

**Beskrivelse av operasjonene:**

<b>Varmeelement</b>	
Rengjøring av varmeelement	Hver 200. time
Fjerne kalk fra varmeelementet	Hver 300. time
Rengjøring av dieselpumpe	Hver 200. time
Utskifting av dieseldyse	Hver 200. time
Regulering av elektroder	Hver 200. time
Utskifting av elektroder	Hver 500. time
Utskiftninger av pakninger A.P.-pumpe	Hver 500. time
Utskifting av lansedyse	Hver 200. time
Regulering og kontroll av sikkerhetsinnretningene.	1 gang i året

## Norsk

### VIKTIG:

De angitte tidene gjelder for normale funksjonsbetingelser. For vanskelig bruk må du redusere intervallene for hver operasjon. **For vedlikehold og/eller reparasjon må du kun bruke originale reservedeler som gir maksimale kvalitetsegenskaper, pålitelighet og sikkerhet. Bruk av uoriginale reservedeler fritar produsenten for all ansvar og overfører ansvaret til den som utfører inngrepet.**

### LAGRING

Ved langvarig lagring må maskinen kobles fra forsyningskildene, du må tømme beholderne for funksjonvæske og sørge for å beskytte de delene som vil kunne skades som følge av støv. Smør de delene som vil kunne skades hvis de tørker inn, slik som slangene. Når maskinen skal settes i funksjon igjen må du kontrollere at det ikke er noen sprekker eller kutt i vannslangene. Olje og kjemiske produkter må kasseres i overensstemmelse med gjeldende lover.

### KASSERING

Når du bestemmer deg for å aldri bruke høytrykksvaskeren mer anbefaler vi at du gjør den ubrukelig ved å fjerne strømkabelen. Vi anbefaler dessuten at du uskadeliggjør alle de delene av høytrykksvaskeren som vil kunne utgjøre en fare, særlig for barn som kanskje vil kunne finne på å bruke en ubrukt høytrykksvasker til å leke med. Dette produktet er spesialavfall av typen WEEE, og er i samsvar med kravene i de nye direktivene for beskyttelse av miljøet. Disse må avsettes separat fra vanlig husholdningsavfall, og alltid i samsvar med gjeldende lover og regler.

**Ikke bruk demonterte deler som skal kastes som reservedeler.**

### PROBLEMER - LØSNINGER

**Du må alltid koble høytrykksvaskeren fra strømmettet før alle slags operasjoner, ved å slå av bryteren eller ved å koble støpselet fra stikkkontakten, og fra vannettet.**

PROBLEMER	ÅRSAKER	LØSNINGER
Høytrykksvaskeren starter ikke når du dreier på bryteren.	Manglende strømkobling. Varmebeskyttelse utløst.	Kontroller nettspenningen (se tekniske egenskaper). Gjenoppsett. (Ved ytterligere inngrep, ta kontakt med teknisk assistanse).
Det kommer ikke ut vann, eller det er en lekkasje fra høytrykkretsen. Etter 30 sek. Stanser høytrykksvaskeren.	Tett innføringsfilter. Defekt tilkobling til vannettet. Stengt vannkran. Lekkasjer fra høytrykkretsen.	Rengjør. Kontroller Åpne den. Be om assistanse fra serviceverksted.
Pumpen fungerer, men det nominelle trykket oppnås ikke.	Tett innføringsfilter. Defekt tilkobling til vannettet. Reguleringsventil stilt inn på minimum. Slitt lansedyse.  Skitne eller slitte ventiler.	Rengjør. Kontroller Reguler. Be om assistanse fra serviceverksted.  Be om assistanse fra serviceverksted.
	Åpen vaskeløsningskran. Reguleringsinnretninger for lansetrykket er åpne (hvis de finnes).	Steng den. Steng den.
Trykket går opp og ned når lansen er åpen.	Tett eller deformert dyse.  Utilstrekkelig forsyning. Åpen vaskeløsningskran.	Rengjør eller be om assistanse fra serviceverksted. Kontroller Steng den.
I bypass-fase eller total stop stanser høytrykksspyleren stanser.	Mikrolekkasjer fra høytrykkretsen.	Be om assistanse fra serviceverksted.



## Norsk

PROBLEMER	ÅRSAKER	LØSNINGER
Høytrykksspyleren starter ikke opp når du setter temperaturregulatoren i ønsket posisjon.	Mangel på drivstoff.	Kontroller drivstoffnivået i beholderen og kontroller om det er vann i kretsen for oppsuging av driftstoff.
	Feil roteringsretning på trefasemodeller.	Be om assistanse fra serviceverksted.
Vannet er ikke varmt nok.	Posisjon for temperaturregulering.	Kontroller
	Tette filtre.	Rengjør eller skift ut.
	Varmeelement i kjele tett av kalk.	Be om assistanse fra serviceverksted.
Det kommer overdreven røyk ut fra røykrøret.	Feilaktig forbrenning.	Rengjør dieselfiltrene eller skift dem ut. Be om assistanse fra serviceverksted.
	Forringet drivstoff med forekomst av urenheter eller vann.	Tøm beholderen og vask den grundig. Rengjør dieselfiltrene.
Utilstrekkelig oppsuging av vaskeløsning.	Kranen er stengt.	Åpne den.
	Slutt på vaskemiddel.	Fyll vaskemiddeltanken.
	Tett varmeelement eller rør.	Be om assistanse fra serviceverksted.
Vannlekkasje fra hodet.	Slitte pakninger.	Be om assistanse fra serviceverksted.
Det er vann i oljen.	For stor prosentandel fuktighet i rommet.	Skift ut oljen.

N.B. For å nullstille varslingsene dreier du hovedbryteren "A" fig. 8 i pos. "0" og deretter i pos. "1".  
Se informasjonen "Kontrollpanel".

### VIKTIG

**For vedlikehold og/eller reparasjon må du kun bruke originale reservedeler som gir maksimale kvalitetsegenskaper, pålitelighet og sikkerhet. Bruk av uoriginale reservedeler fritar produsenten for alt ansvar.**

**Onneksi olkoon! Haluamme kiittää,**

että valitsit korkealaatuisen ja luotettavan painepesurin: **Laatu on meillekin tärkeää.**

Käyttöoppaassa olevia ohjeita noudattamalla hankkimasi painepesuri toimii parhaalla mahdollisella tavalla ja vältty mahdollisilta käyttövirheiltä.

Lue käyttöopas huolellisesti ennen laitteen käyttöönottoa.

Painepesurissa oleva **CE**-merkintä osoittaa, että se vastaa turvallisuuden osalta eurooppalaisten standardien vaatimuksia.

Mallistossamme on myös useita muita puhdistuslaitteita:

**IMURIT, LATTIOIDEN PESULAITTEET, LAKAISULAITTEET** sekä myös monipuolinen valikoima **LISÄLAITTEITA JA KEMIAALLISIA PESUAINEITA**, jotka soveltuvat kaiken tyyppisten pintojen puhdistukseen.

Tuotteidemme täydellisen luettelon saat jälleenmyyjältäsi.

**KÄÄNNÖS ALKUPERÄISISTÄ OHJEISTA**

Tämän käyttöoppaan teksti on tarkistettu. Ilmoita valmistajalle siinä mahdollisesti olevista painovirheistä.

Lisäksi tuotteen ominaisuuksien parantamiseksi valmistaja pidättää itsellään oikeuden tehdä muutoksia päivittäkseen tätä julkaisua ilman ennakoilmoitusta.

Tämän käyttöoppaan kopioiminen, myös osittainen, on kielletty ilman valmistajan antamaa suostumusta.

**PAINEPESURIN VALMISTELU**

Suihkuputken asennus

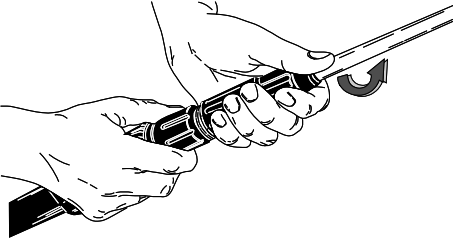

Suihkuputken asennus

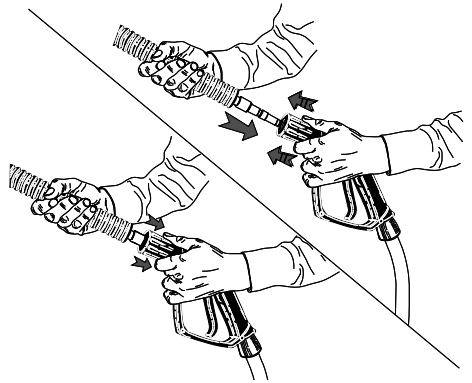

Vesikytkentä.  
Min 200 kPa  
Maks. 800 kPa

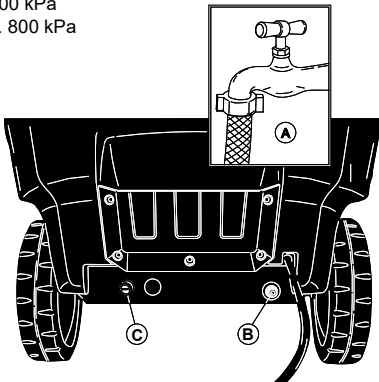

Sähkökytkentä.

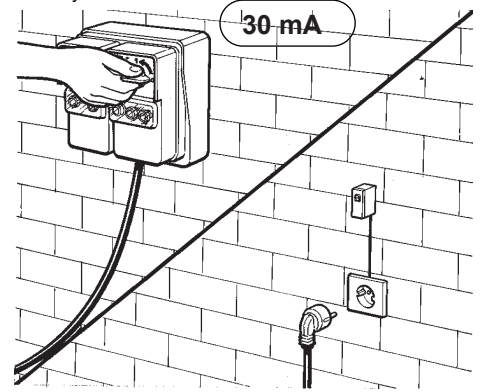

Jatka tämän käyttöoppaan lukemista ilman, että kytket painepesuria sähkö- ja vesiverkkoon.

## PAINEPESURISSA OLEVIEN SYMBOLIEN KUVAUS

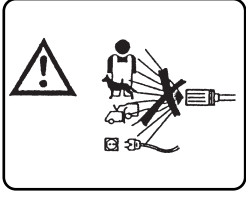

ÄLÄ SUUNTA A SUIHKUA  
MUITA HENKILÖITÄ, ELÄI-  
MIÄ, PISTORASIOITA TAI  
ITSE LAITETTA KOHTI.

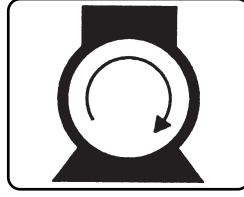

PUMPUN MOOTTORIN  
KÄYNNISTYS.



VAROITUS PALOVAMMA-  
VAARA.

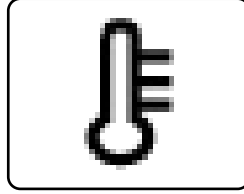

POLTTIMEN KÄYNNISTYS/  
LÄMMÖNSÄÄDIN

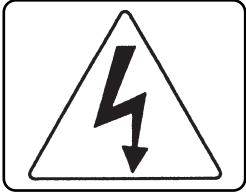

VAROITUS KUOLETTAVAN  
SÄHKÖISKUN VAARA

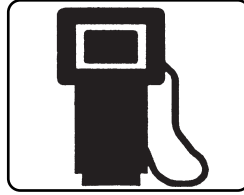

POLTTOAINE  
(DIESELÖLJY)

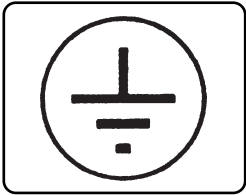

MAADOITUS



KEMIKAALI  
(PESUAINE)

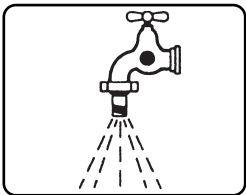

VEDEN SISÄÄNTULO



KALKINPOISTOAINE

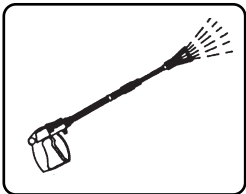

VEDEN ULOSTULO

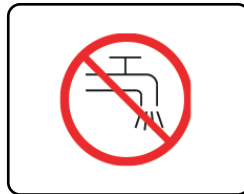

ÄLÄ KÄYTÄ JUOMAVETTÄ  
LAITTEEN VEDEN SYÖT-  
TÖÖN.  
KÄYTÄ JÄRJESTELMÄERO-  
TINTATYYPPI BASTANDAR-  
DIN EN 12729 MUKAISESTI.

**RISKILUOKITUS:****⚠ Vaara**

Varoittaa vaarasta, joka voi aiheuttaa vakavia tai kuolemaan johtavia onnettomuuksia.

**⚠ Varoitus**

Varoittaa mahdollisista vaaroista, jotka voisivat aiheuttaa vakavia onnettomuuksia.

**Tärkeää**

Varoittaa tilanteesta, joka voisi johtaa lieviin henkilö- tai esinevahinkoihin.

**ESITTELY****⚠ Varoitus**

Lue käyttöopas huolellisesti ennen painepesurin asennusta, käyttöönottoa ja käyttöä.

Käyttöopas kuuluu olennaisena osana laitteeseen.

Lue tässä käyttöoppaassa olevat varoitukset ja ohjeet erittäin huolellisesti, sillä ne sisältävät tärkeitä **TURVALLISEEN KÄYTTÖÖN ja HUOLTOON** liittyviä ohjeita ja tutustu yleisiin turvaohjeisiin erityisen huolellisesti.

**SÄILYTÄ OPAS HUOLELLA TULEVAA TARVETTA VARTEN.****⚠ Varoitus**

Varmista, että kaikki painepesurin käyttäjät ja sen päivittäisen huollon suorittavat henkilöt ovat tutustuneet käyttöoppaaseen.

**LUOKITUS**

Painepesurin käyttäjän on noudatettava standardien määrittämiä käyttörajoituksia sekä erityisesti sen luokitusten määrittämiä rajoituksia:

Painepesuri kuuluu sähköiskun suojausluokaltaan **luokkaan I**.

Painepesuri säädetään jo tehtaalla ja kaikki sen turvalaitteet on sinetöity. **Turvalaitteiden säätöjen muuttaminen on kielletty.**

Kuumavesipainepesuri lämmitteää vettä käyttämällä poltinta, jonka polttoaineena käytetään **dieselmootoreille** tarkoitettua polttoainetta.

Käytä painepesuria ainoastaan vakaalla ja tasaisella maapehällä. Älä siirrä sitä käytön aikana tai silloin, kun se on kytketty sähköverkkoon. Painepesuri käsitetään kiinteästi asennetuksi laitteeksi. Tämän ohjeen laiminlyönti voi johtaa vaaratilanteisiin.

Älä käytä painepesuria tiloissa, jonka ilmatilassa voi olla syövyttäviä tai räjähdysalttiita aineita (höyryjä tai kaasuja).

**YLEISET TURVAOHJEET PAINEPESURIEN KÄYTTÖÖN****⚠ Varoitus**

- Sähkökytkennän saavat suorittaa vain ammattitaitoiset sähkötekniikot, joiden on noudatettava voimassa olevia määräyksiä (erityisesti standardia IEC 60364-1) sekä valmistajan antamia ohjeita. Virheellinen kytkentä voi aiheuttaa vahinkoja henkilöille, eläimille tai esineille ja valmistajan ei voi katsoa olevan vastuussa kyseisissä tapauksissa.

Alle 3 kW tehoiset painepesurit on varustettu pistokkeella, joka voidaan kytkeä sähköverkkoon. Tarkista tässä tapauksessa, että sähkölaitteiston ja pistorasioiden kapasiteetti riittää laitteen maksimiteholle, joka on osoitettu kyltissä (kW). Epäselvissä tapauksissa ota yhteys ammattitaitoiseen henkilöstöön.

Anna ammattitaitoisen sähköasentajan vaihtaa pistorasia, mikäli pistoke ja pistorasia eivät sovellu yhteen

- Varmista ennen painepesurin kytkentää, että sen arvokilven tiedot vastaavat sähköverkon tietojen arvoja.

- Älä käytä jatkojohtoja painepesurin virransyöttöön. Jos käytetään jatkojohtoja, pistokkeen ja pistorasian on oltava vesitiiviitä. Sopimattomat jatkojohdot voivat olla vaarallisia.

- Painepesurin sähköturvallisuudesta saadaan varmuus vain silloin, kun se on kytketty oikein tehokkaaseen maadoitusjärjestelmään voimassa olevien sähköturvallisuusstandardien mukaisesti (kytkentä on suoritettava standardin IEC 60364-1 mukaisesti). Varmista, että laite on kytketty yllä määritellyn mukaiseen sähkölaitteistoon. Ota tarvittaessa yhteys ammattitaitoiseen

sähköasentajaan, joka voi suorittaa sähköjärjestelmän yksityiskohtaisen tarkistuksen. Valmistaja ei vastaa mahdollisista vahingoista, jotka johtuvat laitteiston maadoituksen puuttumisesta.

- Painepesuri on kytkettävä sähköverkkoon käyttämällä moninapaista katkaisijaa, jonka koskettimien väli on vähintään 3 mm ja jonka sähköiset ominaisuudet soveltuvat laitteelle ja joka on voimassa olevien standardien mukainen. (tämä vaatimus ei koske alle 3 kW painepesureita, jotka on varustettu pistokkeella).

Suosittellemme, että sähköverkkoon asennetaan differentiaalikeytkin, joka katkaisee virransyötön maavuotovirran ylittäessä 30 mA vähintään 30 ms, tai vaihtoehtoisesti maadoituspiiriä valvova laite.

- Painepesuri on kytketty irti sähköverkosta ainoastaan irrottamalla pistoke tai sammuttamalla järjestelmässä oleva moninapainen katkaisin.

- Edellä kuvattujen ohjeiden laiminlyöminen vapauttaa valmistajan kaikesta vastuusta ja se luokitellaan tuotteen huolimattomaksi käytöksi.

Painepesuri käsitetään kiinteästi asennetuksi laitteeksi.

- "Total stop" -laitteella varustetut painepesurit voidaan sammuttaa kokonaan asettamalla moninapainen katkaisin asentoon "O" tai irrottamalla pistoke pistorasiasta.

- Painepesuria saa käyttää vain valvonnan alaisena. Sammuta painepesuri moninapaisella katkaisimella tai irrota pistoke pistorasiasta aina silloin, kun poistut painepesurin luota vaikka vain hetkeksikin.

- Painepesuria ei ole tarkoitettu käytettäväksi lasten, nuorten tai fyysisiltä, henkisiltä tai

aistitoiminnoiltaan rajoittuneiden henkilöiden toimesta, päihtyneenä tai ilman riittävää kokemusta ja tietoja.

Käyttäjien turvallisuudesta vastaavan henkilön on saatettava käyttäjän tietoon laitetta koskevat käyttöohjeet.

Lapsia on valvottava, jotta he eivät voi leikkiä painepesurilla.

- Käytä ainoastaan alkuperäisiä lisävarusteita, jotka takaavat laitteen turvallisen toiminnan.

- Varmista, ettei suihkuputken ja painepesurin välillä oleva letku pääse vahingoittumaan. Vaihda vahingoittunut letku välittömästi uuteen. Letkulla on oltava suurinta sallittua painetta, valmistuspäivämäärää ja valmistajaa koskevat tiedot.

- Korkealle paineelle soveltuvat letkut, liittimet ja liitokset ovat erittäin tärkeitä painepesurin turvallisuuden kannalta. Käytä ainoastaan valmistajan hyväksymiä alkupe- räisiä varaosia.

- Älä käytä painepesuria silloin, kun sen toiminta-alueella oleskelee muita henkilöitä ja/tai eläimiä.

- Korkeapainesuihkut voivat aiheuttaa vaaratilanteita silloin, kun niitä käytetään väärin. Älä suuntaa korkeapainesuihkua koskaan henkilöitä ja/tai eläimiä, sähkölaitteita tai itse laitetta kohden.

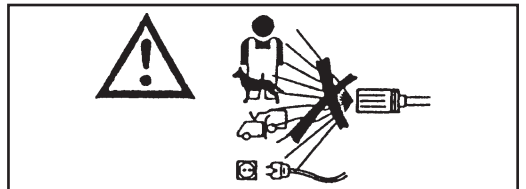

- Korkeapainesuihku aiheuttaa voimakkaan reaktion suihkuputkessa. Pidä suihkuputken kahvoista tukevasti kiinni.

- Arvioi tarkkaan, voidaanko painepesuria käyttää puhdistukseen, jonka haluat suorittaa.

Suojaudu kiinteiden materiaalien sinkoutumiselta tai syövyttäviltä aineilta tarkoitukseen soveltuvien suojavaälineiden avulla.

- Arvioi tarkkaan, voidaanko painepesuria käyttää paikassa, jossa haluat suorittaa puhdistuksen (esim. elintarvikkeiden, lääkkeiden jne. valmistukseen käytetyt alueet). Noudata turvallisuuteen liittyviä standardeja ja vaatimuksia.

- Laitteen kanssa saa käyttää ainoastaan sen mukana toimitettuja tai valmistajan suosittelemia pesuaineita. Tyypiltään muunlaisten pesuaineiden tai kemiallisten aineiden käyttö voi heikentää laitteen turvallisuutta.

- Käytön aikana voi muodostua sumua. Sumun hengittäminen saattaa olla terveydelle vahingollista.

- Räjähdyksivaara. Älä ruiskuta syttyviä nesteitä.

- Työnantajan on tehtävä riskinarviointi, jotta voidaan määritellä tarvittavat suojatoimet sumujen muodostumisen osalta puhdistettavien pintojen ja ympäristön mukaan. Luokan FFP2 tai sitä korkeamman luokan suojamaskit sopivat suojautumaan sumujen hengittämiseltä.

- Älä suuntaa suihkua itseäsi tai muita henkilöitä kohden vaatteiden tai jalkineiden puhdistamiseksi.

- Suihkuputken liipaisimen (vivun) lukitseminen aukinaiseen asentoon on kielletty käytön aikana.

- Kuumavesipainepesuri lämmittää vettä käyttämällä poltinta, jonka polttoaineena

käytetään **dieselmoottoreille** tarkoitettua polttoainetta. Muiden polttoaineiden käyttö on vaarallista.

- Irrota painepesuri vesi- ja sähköverkosta aina ennen minkään puhdistus- ja/tai huoltotoimenpiteen aloittamista.

- Anna teknisen huoltoliikkeen tarkastaa turvalaitteiden kunto säännöllisin väliajoin ja **vähintään kerran vuodessa**.

- Laite on tarkoitettu käytettäväksi ulkona. Mikäli joudut käyttämään laitetta suljetuissa tiloissa (**ei suosittelä**), asenna tarkoitukseen soveltuva savujen imujärjestelmä ja huolehdi tilojen riittävästä tuuletuksesta.

- Älä tuki kuumavesipainepesurin tuuletukseen, lämmönpoistoon ja savujen poistoon varattuja aukkoja tai uria.

- Älä käytä pesuria, mikäli sen sähköjohto on vahingoittunut.

Vahingoittuneen sähköjohdon saavat korjata tai vaihtaa ainoastaan valtuuttamamme huoltoliikkeet.

Käyttäjä ei saa vaihtaa tämän laitteen sähköjohtoa.

- Varmista, ettei sähköjohto altistu mekaaniselle vedolle ja suojaa se siten, ettei se pääse puristumaan vahingossa.

- Sähkölaitteita käytettäessä on noudatettava tiettyjä yleisiä perussääntöjä:

- älä koske laitteeseen silloin, kun kätesi tai jalkasi on märät,

- älä käytä laitetta avoaloin tai jos käyttämäsi vaatetus ei ole sopiva,

- älä vedä sähköjohdosta tai itse laitteesta silloin, kun haluat irrottaa pistokkeen pistorasiasta.

(painepesureille, joiden teho on alle 3 kW ja jotka on varustettu pistokkeella)

- Sammuta painepesuri, mikäli sen toiminnassa ilmenee ongelmia/toimintahäiriöitä (irrota se vesiverkosta sekä sähköverkosta moninapaisen katkaisimen avulla tai irrota pistoke pistorasiasta alle 3 kW pesurien ollessa kyseessä) äläkä yritä korjata sitä itse.

- Onnettomuustapauksessa ota yhteys lääkäriin tai ensiapuun.

Painepesuri kuuluu sähköiskun suojausluokaltaan **luokkaan I**.

**Käänny teknisen huoltopalvelumme puoleen.**

**Tämän ohjeen laiminlyöntiä voidaan pitää laitteen huolimattomana käyttönä, jolloin valmistaja vapautuu kaikesta laitteeseen liittyvästä vastuusta.**

#### VAATETUS JA VARUSTEET



Käytä turvajalkineita, jotka on varustettu liukumista estävällä pohjalla.

Käytä suojalaseja tai visiiriä sekä turvaväetusta.

Suosittelomme työhaalareiden käyttöä, sillä ne suojaavat käyttäjää vammoilta, mikäli korkeapainesuihku osuu vahingossa käyttäjään.

Sumuja varten tarvittavat suoja-toimet, puhdistettavan pinnan ja kyseisen ympäristön mukaan, voivat edellyttää luokan FFP2 tai korkeamman suojaluokan omaavien hengityssuojien käyttämistä.

## KÄYTTÖTARKOITUS

Painepesuri on tarkoitettu ainoastaan korkeapainesuihkun ja pesuaineen kestävien koneiden, autojen, rakennusten sekä pintojen ja tarvikkeiden puhdistukseen. Korkeapaine voi vaihdella 25 ja 250 barin välillä (360 - 3600 PSI). ammattikäytössä ja kaupallisessa käytössä.

Laitte ei sovellu käytettäväksi yli 2000 metrin korkeudessa.

Laitteen kanssa saa käyttää ainoastaan sen mukana toimitettuja tai valmistajan suosittelemia pesuaineita. Tyyppiltään muunlaisten pesuaineiden tai kemiallisten aineiden käyttö voi heikentää laitteen turvallisuutta.

Laitetta saa käyttää ainoastaan sille tarkoitettuun käyttötarkoitukseen.

Kaikki muun tyyppinen käyttö katsotaan virheelliseksi ja näin kielletyksi käytöksi.

### Esimerkkejä kielletystä käytöstä:

- Sellaisten pintojen pesu, jotka eivät sovellu korkeapainesuihkulla pestäväksi.
- Henkilöiden, eläinten, sähkölaitteiden tai itse laitteen pesu.
- Tarkoitukseen soveltumattomien pesuaineiden tai kemiallisten aineiden käyttö.
- Suihkuputken liipaisimen (vivun) lukitseminen asentoon, jossa tapahtuu annostelu.

Valmistaja ei vastaa mistään virheellisestä, väärästä tai kielletystä käytöstä aiheutuneista vahingoista.

Painepesurien turvalaitteet valmistetaan voimassa olevien standardien mukaisesti.

## ESIVALMISTELUT

### PAKKAUKSESTA PURKAMINEN

Varmista pakkauksesta purkamisen jälkeen, että painepesuri on moitteettomassa kunnossa.

Älä käytä painepesuria, mikäli et ole varma sen kunnosta.

Ota yhteys jälleenmyyjäsi.

Älä jätä pakkausmateriaaleja (pussit, laatikot, naulat jne.) lasten ulottuville, sillä ne saattaisivat aiheuttaa vaaratilanteita. Hävitä tai säilytä ne voimassa olevien luonnonsuojelulakien mukaisesti.

### LAITTEESTA IRROTETTUVEN OSIEN ASENNUS

Valmistaja on koonnut laitteen tärkeimmät ja turvallisuuteen liittyvät osat jo tehtaalla.

Pakkauks- ja kuljetusteknisistä syistä jotkin painepesurin osat toimitetaan kuitenkin irrotettuina.

Tämän vuoksi käyttäjän on asennettava nämä osat jokaisen asennussarjan mukana toimitettujen ohjeiden mukaisesti.

### TUNNISTUSKYLTTI:

Tunnistuskyltti, josta löytyvät tärkeimmät painepesurin tekniset tiedot, on sijoitettu vaunulle siten, että se on aina näkyvillä.

### ⚠ Varoitus

Varmista laitteen oston yhteydessä, että siinä on tunnistuskyltti. Ilmoita tunnistuskyltin mahdollisesta puuttumisesta välittömästi valmistajalle ja/tai jälleenmyyjälle.

Älä käytä ilman tunnistuskylttiä olevia laitteita, sillä valmistaja ei vastaa tässä tapauksessa laitteesta. Tunnistuskylttiä vailla olevan laitteen valmistajaa ei voida varmuudella tunnistaa, jolloin sen käyttö voi olla vaarallista.

### POLTTOAINESÄILIÖN TÄYTTÄMINEN

Täytä säiliö dieselmoottoreille sopivalla polttoaineella (kuva 1).

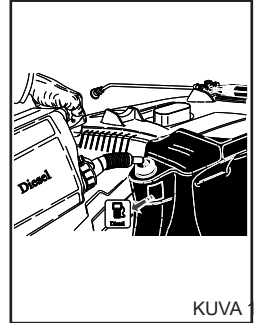

KUVA 1

### ⚠ Varoitus

Älä käytä muuta kuin tunnustekilvessä osoitettua polttoainetta.

Painepesurin toiminnan aikana tarkasta säännöllisesti polttoaineen määrää.

Käyttäminen ilman polttoainetta voi aiheuttaa vahinkoja dieselpumpulle.

### PESUAINELIUOSSÄILIÖN TÄYTTÄMINEN

### ⚠ Varoitus

Valitse suosittelusta tuotteista kyseiseen puhdistukseen parhaiten soveltuva tuote ja laimenna se veteen (kuva 2) tuotteen pakkauksessa annettujen ohjeiden mukaisesti. Täytä pesuainesäiliö laimennetulla tuotteella (kuva 3).

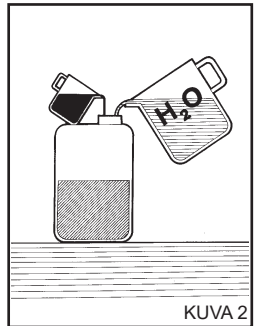

KUVA 2

Pyydä jälleenmyyjältäsi suositettavalle pesutavalle ja kullekin puhdistettavalle pinnalle soveltuvien puhdistusaineiden luettelo.

Pesuaineen käytön jälkeen pesuaineen imupiiri on huuhdeltava puhtaalla vedellä.

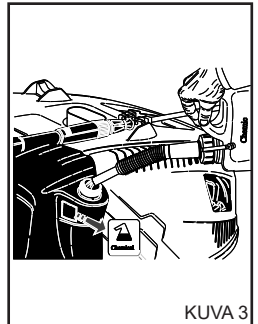

KUVA 3



**KALKINPOISTOAINEEEN SÄILIÖN TÄYTTÄMINEN (jos varusteena).**

Täytä säiliö kalkinpoistoaaineliuoksella. Käytä ainoastaan valmistajan ja/tai jälleenmyyjän suosittamia tuotteita ja noudata erittäin tarkasti pakauksessa annettuja ohjeita. (Älä heitä kalkinpoistoaainetta ympäristöön).

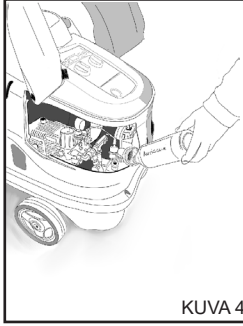

KUVA 4

**KULJETTAMINEN**

Sähkö- ja vesiverkosta irtottamisen jälkeen liikuta laitetta vapauttamalla koneen sivussa oleva seisontajarru ja työntämällä sitä asianmukaisesti kädensijasta.

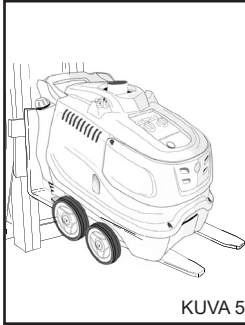

KUVA 5

**NOSTAMINEN HAARUKKATRUKULLA**

Nostoa varten työnnä haarukkatrukin haarukat asianmukaisille paikoilleen. (kuva 5)

**OHJAUS- JA TARKKAILULAITTEET**

**⚠ Varoitus**

Varmista, että tunnet pesurin ohjaus- ja tarkkailulaitteet perusteellisesti ennen pesurin sähkö- ja vesikytkentöjen suorittamista. Suorita nämä toimenpiteet käyttöoppaassa ja vastaavissa piirroksissa annettujen ohjeiden mukaisesti.

**TURVALAITTEET**

Turvalaitteet huolehtivat käyttäjän ja laitteen suojaamisesta eikä niitä saa peukaloida tai käyttää muuhun tarkoitukseen kuin mitä varten ne on suunniteltu.

**Varoventtiili:** Se suojaa paineenalaista hydraulikkajärjestelmää ohivirtausventtiilin vian tai paineenalaisen hydraulikkajärjestelmän tukosten tapauksessa. Varoventtiili on kalibroitu valmistajan toimesta ja se on sinetöity. Varoventtiiliä koskevat toimenpiteet saa suorittaa ainoastaan huoltoliike.

**Suihkuputken kahvassa sijaitseva turvalaite:** Se estää kahvan vivun tahattoman käytön.

**Lämpösuojus:** Lämpösuojus pysäyttää koneen, jos sähkömoottori kuumenee liikaa.

**VESIVERKKOON KYTKENTÄ**

Kytke syöttöputki verkkoon (kuva 6A) ja painepesurin liittimeen (kuva 6B). Käytä putkea, jonka halkaisija on vähintään 19 mm (3/4").

Varmista, että vesiverkoston paine ja veden määrä riittävät painepesurin tarpeille 200-800 kPa. (29-116 PSI).

Syöttöveden maksimilämpötila on 50 °C (122 °F).

Kytke korkeapaineputki painepesuriin (kuva 6C) ja suihkuputkeen (kuva 7).

**⚠ Vaara.**

**Painepesuriin saa syöttää vain puhdasta vettä. Likainen tai hiekkainen vesi, syövyttävät kemialliset aineet ja liuottimet vahingoittavat painepesuria erittäin pahoin.**

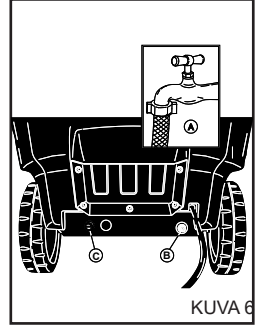

KUVA 6

**⚠ Vaara**

Älä koskaan ime liuotinaineita tai laimentamattomia happoja! Esim. bensiini, maalien liuotinaineet tai dieselöljy. Suihkuputkesta tuleva höyry voi syttyä tai räjähtää erittäin helposti ja se on myrkyllistä.

Edellä kuvattujen ohjeiden laiminlyöminen vapauttaa valmistajan kaikesta vastuusta ja se luokitellaan tuotteen huolimattomaksi käytöksi.

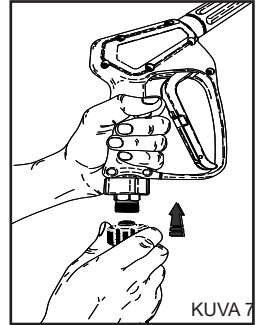

KUVA 7



**Tärkeää**

Noudata veden käsittelystä vastaavan vesiyhtiön antamia määräyksiä erittäin huolellisesti.

Voimassa olevissa säännöksissä vaaditaan, että pesurin saa kytkeä juomavesiverkostoon vain silloin, kun siinä on tarkoituksen mukainen järjestelmäerotin.

Käytä tarkoitukseen soveltuvaa järjestelmäerotinta tyyppi BA standardin EN 12729 mukaisesti.

Vettä, joka virtaa järjestelmäerotin lävitse, ei luokitella enää juomavedeksi.

**⚠ Varoitus**

Älä kytke laitetta juomavesisäiliöihin.

**SÄHKÖVERKKOON KYTKENTÄ**

Sähköverkkoon kytkennän saavat suorittaa ammattitaitoiset sähkötekniikot, joiden on toimittava voimassa olevien standardien ja lakien mukaisesti.

Tarkista, että laitteeseen menevä verkkojännite vastaa laitteen tunnistuskyltissä ilmoitettua jännitettä.

**⚠ Vaara**

Sähköjohto on suojattava siten, ettei se pääse puristumaan vahingossa.

- Älä käytä pesuria, mikäli sen sähköjohto on vahingoittunut.

- Sähkölaitteita käytettäessä on noudatettava tiettyjä yleisiä perussääntöjä:

- älä koske laitteeseen silloin, kun kätesi tai jalkasi on märät,
- älä käytä laitetta avoaloin tai jos käyttämäsi vaatetus ei ole sopiva,

• Älä vedä sähköjohdosta tai itse laitteesta silloin, kun haluat irrottaa pistokkeen pistorasiasta.  
(paineesuureille, joiden teho on alle 3 kW ja jotka on varustettu pistokkeella)

Painepesuri kuuluu sähköiskun suojausluokaltaan **luokkaan I**.

**Edellä kuvattujen ohjeiden laiminlyöminen vapauttaa valmistajan kaikesta vastuusta ja se luokitellaan tuotteen huolimattomaksi käytöksi.**

## PAINEPESURIN KÄYTTÖ

### OHJAUSTAULU

- A - Käynnistyskytkin
- B - Lämpötilansäädin.
- C - Painemittari.

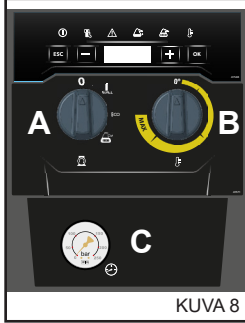

KUVA 8

### PAINEPESURIN KÄYNNISTYS

1) Aukaise vesihana (kuva 6A).

2) Kytke painepesuri sähköverkkoon moninapaista katkaisinta käyttämällä tai asettamalla pistoke pistorasiaan.

3) Käynnistä painepesuri kääntämällä käynnistyskytkin asentoon "I" (kuva 8A). Katso "Ohjaustaulu"-opasta.

### ⚠ Varoitus

Korkeapainesuihku aiheuttaa voimakkaan reaktion suihkuput- kessa. Pidä suihkuputken kahvoista tukevasti kiinni.

4) Paina kahvalla olevaa vipua ja aloita pesu.

5) Kuumavesipainepesurin toimintaa varten katso "Ohjaus- taulu"-opasta.

### ⚠ Varoitus

"Total stop" -järjestelmällä varustettujen painepesurien moottori käynnistyy ja sammuu suihkuputken kahvalla olevan vivun painamisen tai vapauttamisen yhteydessä.

### ⚠ Vaara

Älä lukitse kahvalla olevaa vipua aukinaiseen asentoon.

### TÄRKEÄÄ!

Käynnistä painepesuri ensimmäisen kerran ilman suihkuputkea, jolloin vesi- piirissä olevat epäpuhtaudet tai ilmakuplat poistuvat. Anna veden tulla ulos muu- taman sekunnin verran. Epäpuhtaudet voisivat tuk- kia suuttimen ja estää lait- teen toiminnan (Kuva 9).

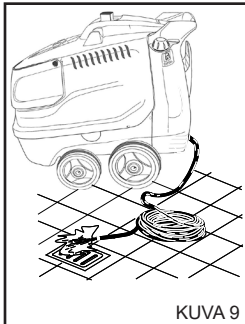

KUVA 9

## LISÄVARUSTEIDEN KÄYTTÖ.

Painepesurin mukana toimitetaan oikokulmasuutin suurien pintojen pesuun.

### ⚠ Varoitus

Käytä suihkua riittävältä etäisyydeltä, jotta välttyt korkean paineen aiheuttamista vahingoilta.

### PYÖRIVÄ SUUTIN (valinnainen lisävaruste)

Painepesuri voidaan varustaa myös pyörivällä suuttimella pinti-tyneemmän lian poistamiseen.

### ⚠ Vaara:

Käytä suihkua riittävältä etäisyydeltä, jotta välttyt korkean paineen aiheuttamista vahingoilta.

Älä suuntaa suihkua henkilöitä, eläimiä tai pistorasioita kohden

## KAKSINKERTAISEN SUIHKUPUTKEN KÄYTTÖ (Kuva 10). (Jos varusteena)

Kaksinkertaisen suihkuputken avulla voit valita joko korkealla tai matalalla paineella tapahtuvan suihkutuksen. Paineen valinta suoritetaan käsikahva asennossa 1. Korkea paine, asento 2. Matala paine.

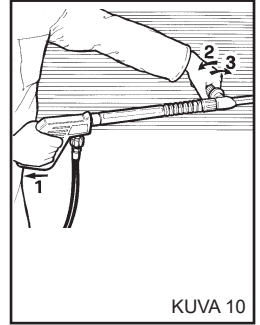

KUVA 10

## PAINEN SÄÄTÄMINEN.

Tämä kappale koskee vain malleja, jotka on varustettu "paineen säätimellä". Paineen säätimen (kuva 11) avulla voit säätää käyttöpainetta. Käännä nuppia C vastapäivään (B) (minimi), jolloin käyttöpaine laskee.

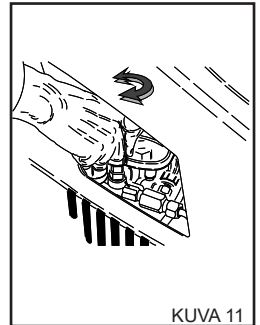

KUVA 11

## KYLMÄN VEDEN VAIHEEN KÄYTTÖ

Sopii kevyen lian poistoon tai huuhteluosienpiteisiin puutarhalyökäluista, muureista, terasseilta tai koviilta lattioilta tms.

Säädä haluttu käyttöpaine.

## "ECO"-TILAN KÄYTTÖ.

"ECO"-tilassa painepesurin käyttölämpötila on enintään 60 °C, resurssien taloudellista käyttöä ja vähäisempiä ympäristövaikutuksia varten.

**KUUMAN VEDEN JA HÖYRYVAIHEEN KÄYTTÖÄ VARTEN (Jos saatavilla)**

Kuuman veden ja höyryvaiheen oikeaa käyttöä varten (jos saatavilla) suosittelaa seuraavia lämpötiloja:

- Hieman likainen: **30 - 50 °C**:
- Proteiinipitoinen lika, esim. elintarvikkeet: **60 °C maks.**
- Autojen korien tai työstökoneiden puhdistus: **60 - 90 °C.**
- Vahanpoisto, erittäin rasvainen lika: **100 - 110 °C**
- Julkisivujen puhdistusta, pintojen desinfiointi: **enintään 140 °C.**

**Höyryvaiheen käyttöä varten, sarjan korkeapainesuutin on korvattava suositellulla höyrysuuttimella, joka toimitetaan lisävarusteena.**

Säättöjä varten katso "Ohjaustaulu"-opasta.

Työstölämpötilat, jotka ovat yli 95 °C.(203 °F), painemittarin osoittaman työpaineen on oltava ≤ 32 bar. (460 PSI).

**⚠ Vaara**

**Kun laitetta käytetään "höyryvaiheen" kuuman veden kanssa, pysyttele kaukana pakokaasujen aukoista (palovammojen vaara).**

**Kuuman veden ja höyryn käytön loppuksi, anna laitteen jäähtyä noin 3 minuuttia pistooli auki.**

**PESUAINEIDEN KÄYTTÖOHJEITA**

**⚠ Varoitus**

Tämä laite on suunniteltu käytettäväksi valmistajan toimittamien tai suosittelemien pesuaineiden ja/tai kemikaalien kanssa. Muiden tyyppisten pesuaineiden tai kemiallisten aineiden käyttö voi heikentää laitteen turvallisuutta.

- 1) Suojele luontoa. Käytä pesuainetta ainoastaan suositeltu määrä, joka on osoitettu tuotteen pakkauksessa.
- 2) Valitse suositelluista pesuaineista kyseiseen puhdistukseen parhaiten soveltuva pesuaine ja laimenna se veteen tuotteen pakkauksessa tai pesuaineluettelossa (jossa on eritelty kylmä- tai kuumavesipainepesureissa käytetyt pesuaineet) annettujen ohjeiden mukaisesti.
- 3) Pyydä pesuaineluettelo jälleenmyyjältäsi.

**TOIMINTAVAIHEET OIKEIN TAPAHTUVAA PESUA VARTEN PESUAINETA KÄYTETTÄESSÄ**

- 1) Valmista pesuaineliuos, joka soveltuu parhaiten poistettavalla lialle ja pestävälle pinnalle.
- 2) Käynnistä painepesuri, valitse pesuainevaihe, kastele pestävä pinta käsitellen se alhaalta ylöspäin. Anna liuoksen vaikuttaa muutaman minuutin ajan.

Katso "Ohjaustaulu"-opasta.

3) Huuhtele koko pinta huolellisesti ylhäältä alaspäin käyttämällä korkeapaineista kuumaa tai kylmää vettä.

4) Desinfioi pinta käsittelemällä se nopeasti kuumalla vedellä > 90 °C asettaen lämpötilan valitsin kuuman veden vaiheeseen. Katso "Ohjaustaulu"-opasta.

**⚠ Varoitus**

Kuuman veden käyttö voi heikentää kumiosien tehokkuutta (renkaat, tiivisteet ym.).

5) Pesuaineen käytön jälkeen huuhtele korkeapaineinen vesi-piiri: käytä pumpua 1 minuuttia annosteluhana täysin kiinni.

**PAINEPESURIN SAMMUTTAMINEN**

1) Sammuta poltin kääntämällä lämpötilansäädin asentoon "0" (kuva 8B).

2) Anna kuumavesipainepesurin toimia kylmällä vedellä vähintään 30 minuuttia, jotta kattila jäähtyy.

3) Sammuta painepesuri kääntämällä käynnistyskytkin asentoon "0" (kuva 8A).

4) Poista korkeapaineputkessa oleva paine painamalla käsi-kahvan vipua.

5) Irrota painepesuri sähköverkosta moninapaista katkaisinta käyttämällä tai irrottamalla pistoke pistorasiasta.

6) Sulje vesihana (kuva 6A).

**⚠ Varoitus**

- Sammuta painepesuri moninapaisella katkaisimella tai irrota pistoke pistorasiasta aina silloin, kun poistut painepesurin luota vaikka vain hetkeksikin.

- "Total stop" -laitteella varustetut painepesurit voidaan sammuttaa kokonaan asettamalla moninapainen katkaisin asentoon "O" tai irrottamalla pistoke pistorasiasta.

- Sulje käsikahvalla oleva turvalaite aina silloin, kun et käytä painepesuria (kuva 12).

- Laitteen kuivakäyttö vahingoittaa pumpun tiivistejärjestelmää erittäin pahoin.

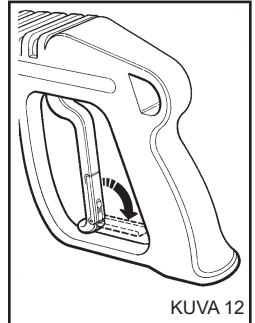

## HUOLTO

**AINOASTAAN NE TOIMENPITEET, JOTKA VALMISTAJA ON VALTUUTTANUT TÄSSÄ KÄYTTÖOPPAASSA, SAA KÄYTTÄJÄ SUORITTA A. KAIKKI MUUT TOIMENPITEET ON KIELLETTY**

**⚠ Vaara**

Ota yhteys valtuutettuun huoltoliikkeeseen, mikäli joudut suorittamaan huoltotoimenpiteitä kattilaan, korkeapainepumppuun, sähköisiin osiin tai muihin turvallisuuteen liittyviin osiin.

Valmistaja ei vastaa tuotteeseen suoritetuista peukaloinneista, sopimattomista muutoksista, korjauksista ja huolloista, jotka on suoritannut kolmas osapuoli ilman erillistä lupaa.

Korjaustoimenpiteitä ja määräaikaishuollon toimenpiteitä koskevat asiakirjat kuten myös mahdolliset laitteen asennusta koskevat sertifiointidokumentit on säilytettävä huolella käyttäjän toimesta yhdessä käyttöoppaan kanssa kuten vaaditaan voimassa olevassa lainsäädännössä (Standardi IEC60364-1).

Painepesurille on suoritettava säännöllisin väliajoin, vähintään kerran vuodessa, turvalaitteiden ja kalibrointien yleinen tarkastus valtuutetun huoltoliikkeen toimesta.

Kuumavesipainepesurista on tarkastettava erityisesti pakokaasujen päästöt.

Valmistajan tehtaalla suorittama säätö määrittää pakokaasujen CO-määräksi alle 0,04 % ja savuamispisteessä savun määräksi nro 2 Shell-Bacharach kuten voimassa olevat määräykset edellyttävät.

**⚠ Vaara**

Irrota painepesuri sähköverkosta moninapaisella katkaisijalla tai poistamalla pistoke pistorasiasta sekä vesiverkosta sulkeamalla vesihana aina ennen minkään puhdistus- ja tai huoltotoimenpiteen aloittamista (Katso kappaleita vesi- ja sähköverkkoon kytkentä). Varmista huoltotoimenpiteiden jälkeen ennen pesurin kytkemistä vesiverkkoon, että kaikki painepesurin seinämäpaneelit on asennettu takaisin paikoilleen ja kiinnitetty tarkoitukseen olevilla ruuveilla.

**Määräyksen noudattamatta jättäminen voi aiheuttaa kuolemaan johtavan sähköiskuvaaran.**

**VAROIMET JÄÄTYMISTÄ VASTAAN**

**Varmista, ettei painepesuri joudu alttiiksi jäädyntymiselle.**

Käytä jäädyntymisenestoainetta, mikäli joudut jättämään tai varastoimaan painepesurin työskentelyn jälkeen paikkaan, jossa se saattaa altistua jäädyntymiselle. Jäädyntyminen voi vahingoittaa hydraulipiiriä erittäin pahoin.

**JÄÄDYNTYMINENESTOAINEN KÄYTTÖ (kuva 13)**

- 1 - Sulje veden tulo (hana), irrota syöttöletku ja anna painepesurin toimia, kunnes se tyhjenee kokonaan.
- 2 - Sammuta painepesuri kääntämällä käynnistyskytkin asentoon "I".
- 3 - Kaada jäädyntymisenestoaineliuos tarkoitukseen soveltuvaan astiaan.
- 4 - Upota syöttöletku jäädyntymisenestoainetta sisältävään astiaan.

5 - Käynnistä painepesuri kääntämällä käynnistyskytkin asentoon "I".

6 - Anna laitteen toimia, kunnes painepesurista alkaa virrata ulos jäädyntymisenestoainetta.

7 - Varmista, että myös pesuaineen imujärjestelmä imee jäädyntymisenestoainetta.

8 - Sammuta painepesuri sähköverkosta moninapaisella katkaisijalla kääntämällä tai irrottamalla pistoke pistorasiasta.

9 - Vesisäiliöllä varustetuille painepesureille, kohdan 3 mukaisesti valmistettu pesuaineliuos on laitettava suoraan säiliöön.

**⚠ Varoitus**

Jäädyntymisenestoaine voi vahingoittaa luontoa. Seuraa tämän vuoksi huolellisesti tuotteen pakkauksessa annettuja ohjeita. (Älä heitä ympäristöön.)

**PUMPUN ÖLJYN MÄÄRÄN TARKASTUS JA VAIHTO**

Tarkista korkeapainepumpun öljyn määrä säännöllisin väliajoin tarkistusikkunan (kuva 14A) tai öljytikun (kuva 14B) avulla.

Ota välittömästi yhteys tekniseen huoltoliikkeeseen, mikäli öljy alkaa muuttumaan maitomaiseksi.

Vaihda öljy ensimmäisten 50 käyttötunnin jälkeen ja tämän jälkeen aina 500 työtunnin välein tai kerran vuodessa. Toimi seuraavalla tavalla:

- 1) Ruuvaa pumpun alle sijoitettu tyhjennyskorkki auki (kuva 14C).
- 2) Ruuvaa öljytikun sisältävä korkki auki (kuva 14).
- 3) Anna öljyn valua kokonaan tarkoitukseen soveltuvaan astiaan. Anna käytetty öljy valtuutetun keräyspisteen hävitettäväksi.
- 4) Ruuvaa tyhjennyskorkki takaisin paikoilleen ja kaada öljyä ylemmästä aukosta (kuva 15A) aina tarkistusikkunassa osoitettuun tasoon saakka (kuva 15B).

Mikäli painepesurissa ei ole tyhjennyskorkkia, pyydä teknistä huoltoliikettä vaihtamaan öljy.

**Käytä ainoastaan SAE 15 W40 öljyä.**

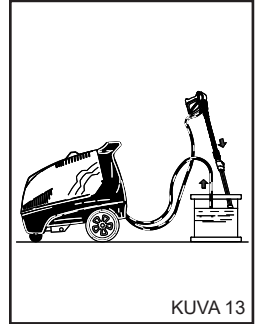

KUVA 13

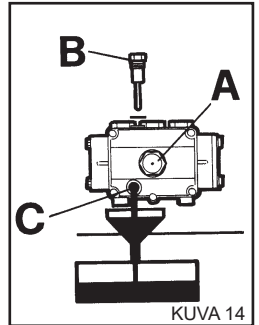

KUVA 14

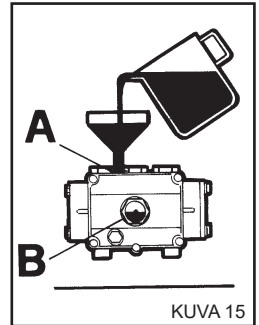

KUVA 15

## POLTTOAINESÄILIÖN JA SUODATTIMEN PUHDISTUS

Puhdista dieselöljylinjan suodatin ja vaihda se (kuva 16) Suorita vaihto säännöllisesti.

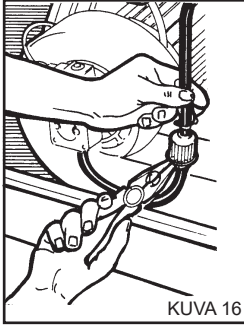

KUVA 16

Tyhjennä dieselöljysäiliö.

Käsittele tyhjennystulppaa (kuva 17) (jos olemassa) ja anna mahdollisten epäpuhtauksien valua astiaan.

Huuhtelee säiliö puhtaalla dieselöljyllä ja sulje tyhjennysaukko.

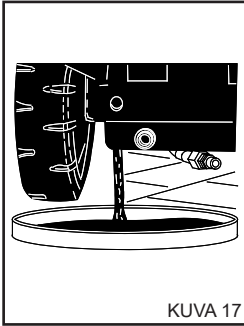

KUVA 17

## VESISUODATTIMEN PUHDISTUS

Puhdista vesisuodatin säännöllisin väliajoin ja poista siinä olevat epäpuhtaudet (kuva 18).

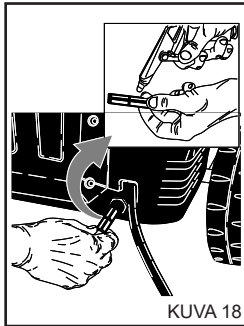

KUVA 18

## KORKEAPAINESUUTTIMEN VAIHTAMINEN

Vaihda suihkuputkelle asennettu korkeapainesuutin aina säännöllisin väliajoin, sillä se kuluu käytön yhteydessä. Kulumisen merkinä on yleensä painepesurin paineen laskeminen käytön yhteydessä. Lisätietoja vaihdon suorittamiseksi saat laitteen toimittajalta ja/tai jälleenmyyjältä.

## KARSTAN POISTAMINEN

Säännöllisin väliajoin on suoritettava karstanpoistotoimenpide, koska vedessä oleva kalkki laskeutuu hydrauliliikkapiiriin sisälle ja kierukkaan aiheuttaen tukoksia ajan kanssa.

**Anna tämä toimenpide tehtäväksi valtuutetulle huoltoliikkeenlemme ja näin säästät rahaa lisäämällä painepesurin tehokkuutta.**

## KÄYTTÄJÄN SUORITAMIEN HUOLTOJEN YHTEENVETOTAULUKKO

### Toimenpiteiden kuvaus:

Sähköjohdon-letkujen-liitosten tarkastus (korkeapaineiset)	Jokaisen käytön yhteydessä
Korkeapaineumpun öljyn 1. vaihto	50 tunnin jälkeen
Korkeapaineumpun öljyn seuraavat vaihdot	500 tunnin välein
Dieselöljysuodattimien puhdistus ja vaihtaminen	100 tunnin välein
Dieselöljysäiliön puhdistus	100 tunnin välein
Vesisuodattimien puhdistus	50 tunnin välein

## HUOLTOLIIKKEEN SUORITAMIEN HUOLTOJEN YHTEENVETOTAULUKKO

### Toimenpiteiden kuvaus:

#### Kattila

Kierukan puhdistus	200 tunnin välein
Kierukan karstanpoisto	300 tunnin välein
Dieselöljyumpun puhdistus	200 tunnin välein
Dieselöljysuuttimien vaihtaminen	200 tunnin välein
Elektrodien säätö	200 tunnin välein
Elektrodien vaihtaminen	500 tunnin välein
Korkeapaineumpun tiivisteiden vaihto	500 tunnin välein
Suihkuputken suuttimien vaihto	200 tunnin välein
Turvallaitteiden kalibrointi ja tarkastus.	Kerran vuodessa

## Suomi

### TÄRKEÄÄ:

Suosittelut ajat pätevät silloin, kun laitetta käytetään normaaliolosuhteissa. Lyhennä jokaisen toimenpiteen suoritusvälejä, mikäli käytät laitetta vaativissa olosuhteissa.

**Käytä huollon ja/tai korjausten yhteydessä vain alkuperäisiä varaosia, jotka takaavat korkean laadun, kestävyys ja turvallisuuden. Alkuperäisistä poikkeavien lisävarusteiden käyttö vapauttaa valmistajan kaikesta vastuusta ja siirtää vastuun toimenpiteen suorittajalle.**

### VARASTOINTI

Mikäli varastoit laitteen pidemmäksi ajaksi, irrota se syöttölähteistä, tyhjennä sen nesteitä sisältävät säiliöt ja suoja osat, jotka voisivat vahingoittua kerääntyvän pölyn vaikutuksesta.

Rasvaa osat, jotka voisivat vahingoittua kuivuuksaan, kuten liitosletkut jne. Tarkasta laitteen käyttöönoton yhteydessä, ettei vesiletkuissa ole viiltoja tai halkeamia.

Hävitä öljyt ja kemialliset tuotteet voimassa olevien lakien mukaisesti.

### ROMUTUS

Irrota sähköjohto painepesurin lopullisen käytöstä poiston yhteydessä, jottei laitetta voida enää käyttää hävittämisen jälkeen. Varmista tämän lisäksi, etteivät potentiaalisesti vaaralliset painepesurin osat pääse aiheuttamaan vaaratilanteita erityisesti lapsille, jotka voisivat käyttää käytöstä poistettua painepesuria leikkikalunaan. Laitte on erityisjäte (SER) ja se kuuluu voimassa olevien uusimpien ympäristön suojelua koskevien säännösten vaatimusten piiriin. Laitte on hävitettävä erikseen muista talousjätteistä voimassa olevien lakien ja standardien mukaisesti.

**Älä käytä irrotettuja ja romutettavia osia varaosina.**

### ONGELMAT – KORJAUSTOIMET

Ennen minkä tahansa toimenpiteen suorittamista irrota painepesuri sähköverkosta moninapaisella katkaisimella, tai irrottamalla pistoke sähköpistorasiasta, ja vesiverkosta.

ONGELMAT	SYYT	KORJAUSTOIMET
Kytöntä kääntämällä painepesuri ei käynnisty.	Sähköverkkoon kytkentä puuttuu. Lämpösuoja on lauennut.	Tarkasta verkkojännite. (Katso tekniset tiedot). Palauta toiminta. (Mikäli laite laukeaa uudelleen, ota yhteys huoltoliikkeeseen).
Ei tule suihkua tai korkeapaineisessa vesipiirissä on vuoto. Noin 30 sekunnin kuluttua painepesuri pysähtyy.	Veden syötön suodatin tukossa. Kytöntä vesiverkkoon viallinen. Vesihana kiinni. Korkeapainepiirin vuodot.	Puhdista se. Tarkasta. Aukaise. Ota yhteys huoltoliikkeeseen.
Pumppu käy, muttei saavuta nimellispainetta.	Veden syötön suodatin tukossa. Kytöntä vesiverkkoon viallinen. Paineen säätöventtiili asetettu minimiarvoon. Suihkuputken suutin on kulunut.  Venttiili likaisia tai kuluneet. Pesuainehana auki. Suihkuputken paineensäätölaitteet auki (jos varusteena).	Puhdista se. Tarkasta. Säädä.  Ota yhteys huoltoliikkeeseen.  Ota yhteys huoltoliikkeeseen. Sulje. Sulje.
Paine laskee ja nousee silloin, kun suihkuputki on auki.	Suutin tukossa tai vääntynyt.  Syöttöpaine riittämätön. Pesuainehana auki.	Puhdista tai ota yhteys huoltoliikkeeseen.  Tarkasta. Sulje.
Ohitusvaiheessa tai täydellisessä pysäytysvaiheessa painepesuri pysähtyy.	Veden mikrovuotoja korkeapainepiiristä.	Ota yhteys huoltoliikkeeseen.

# Suomi

ONGELMAT	SYYT	KORJAUSTOIMET
Vaikka siirretään lämpötilansäädin haluttuun asentoon, kattila ei käynnisty.	Ei dieselöljyä.	Tarkasta dieselöljyn määrä säiliössä ja tarkasta veden läsnäolo polttoaineen imupiirissä.
	Virheellinen moottorin kiertosuunta kolmivaihemootoreissa.	Ota yhteys huoltoliikkeeseen.
Vesi ei ole riittävän kuumaa.	Lämpötilansäätimen asento.	Tarkasta.
	Suodattimet tukkeutuneet.	Puhdista tai vaihda.
	Kattilan kierukka tukkeutunut kalkkikivistä.	Ota yhteys huoltoliikkeeseen.
Liiallista savua hormista.	Palaminen tapahtuu virheellisesti.	Puhdista dieselöljysuodattimet tai vaihdane. Ota yhteys huoltoliikkeeseen.
	Palaminen vaikeutunut epäpuhtauksien tai veden vuoksi.	Tyhjennä säiliö ja puhdista se huolellisesti. Puhdista dieselöljysuodattimet.
Pesuaineen imu riittämätön.	Hana kiinni.	Aukaise.
	Pesuaine on loppunut.	Täytä puhdistusainesäiliö.
	Kierukka tai putki tukkeutunut.	Ota yhteys huoltoliikkeeseen.
Sylinterin kannesta valuu vettä.	Tiivisteet ovat kuluneet.	Ota yhteys huoltoliikkeeseen.
Öljyssä on vettä.	Ympäristön kosteusaste on korkea.	Vaihda öljy.

**HUOM.** Ilmoitusten nollaamiseksi kierrä pääkytkin "A" kuva 8 asentoon "0" ja sen jälkeen asentoon "1".  
Katso "Ohjaustaulu"-opasta.

## TÄRKEÄÄ

**Käytä huollon ja/tai korjausten yhteydessä vain alkuperäisiä varaosia, jotka takaavat korkean laadun, kestävyys ja turvallisuuden. Alkuperäisistä poikkeavien lisävarusteiden käyttö vapauttaa valmistajan kaikesta vastuusta.**

## Čestitamo! Želimo se vam zahvaliti

za nakup tega čistilnika. Pokazali ste, da ne sprejemate kompromisov: **želite samo najboljše.**

S tem priročnikom vam želimo omogočiti, da boste lahko v celoti cenili kakovost in visoko zmogljivost tega čistilnika.

Pred uporabo stroja ga v celoti preberite.

Oznaka **CE** na čistilniku pomeni, da je izdelan v skladu z evropskimi varnostnimi standardi.

Ponujamo vam tudi široko paleto čistilnih strojev, kot so

**SESALNIKI, STROJI ZA ČIŠČENJE TAL, STROJI ZA POMETANJE TAL**, ter celovit nabor **DODATKOV, KEMIKALIJ** in **ČISTIL** za čiščenje vseh vrst površin.

Za celoten katalog naših izdelkov se obrnite na svojega prodajalca.

### PREVOD ORIGINALNIH NAVODIL

Besedilo je bilo natančno pregledano, o morebitnih tiskarskih napakah pa obvestite proizvajalca.

Z namenom izboljšanja izdelka si proizvajalec prav tako pridruže pravico do spremembe in posodobitve te publikacije brez predhodnega obvestila.

Brez dovoljenja proizvajalca je prepovedano v celoti ali delno razmnoževati ta priročnik.

## PRIPRAVA ČISTILNIKA

Montaža sulice

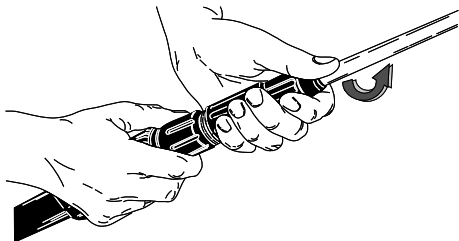

Montaža sulice

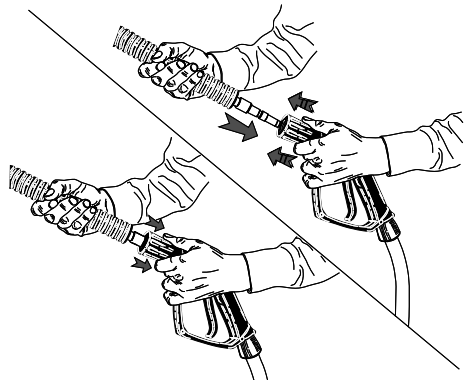

Vodovodna povezava

Najm. 200 kPa

Najv. 800 kPa

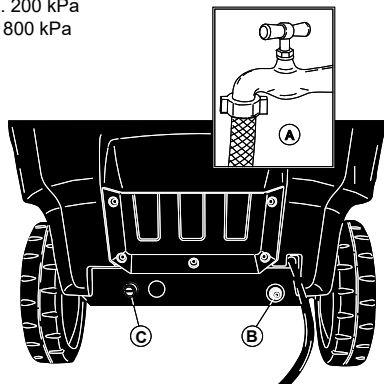

Električna povezava

30 mA

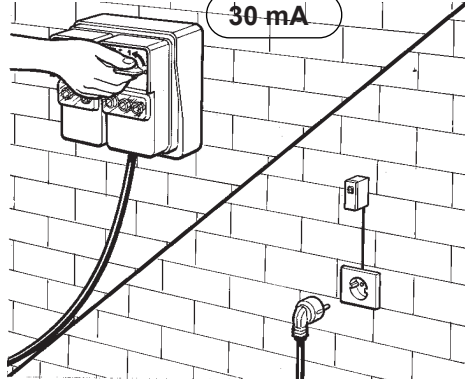

Nadaljujte z branjem tega priročnika, ne da bi čistilnik priklopili na električno in vodovodno omrežje.



OPIS SIMBOLOV NA ČISTILNIKU

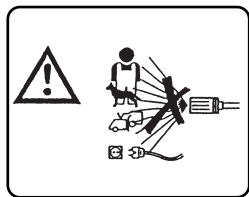

NE USMERJAJTE CURKA PROTI LJUDEM, ŽIVALIM, ELEKTRIČNIM VTIČNICAM ALI SAMEMU STROJU.

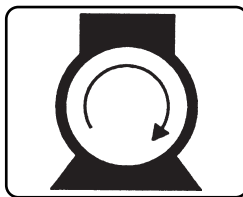

VKLOP MOTORJAČRPALKE



POZOR: NEVARNOST OPEKLIN

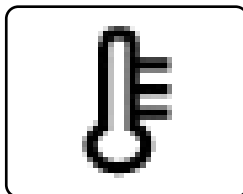

VKLOP GORILNIKA / NASTAVITEV TEMPERATURE

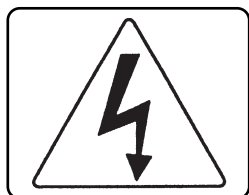

POZOR: NEVARNOST ELEKTRIČNEGA UDARA

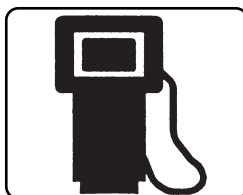

GORIVO (DIZELSKO)

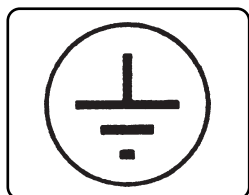

OZEMLJITEV



KEMIKALIJE (ČISTILO)

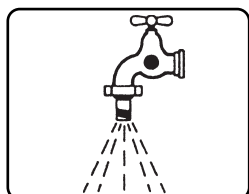

VHOD VODE



SREDSTVO ZA ODSTRANJEVANJE VODNEGA KAMNA

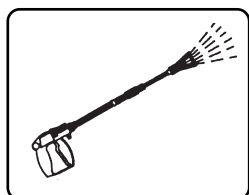

IZHOD VODE

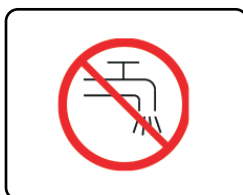

ZA DOVOD NE UPORABLJAJTE PITNE VODE. UPORABITE SISTEMSKI SEPARATOR V SKLADU S STANDARDOM EN 12729 TIPA BA.

**KLASIFIKACIJA NEVARNOSTI:****⚠ Nevarnost**

Označuje neposredno nevarnost, ki bi lahko povzročila hude ali smrtne poškodbe.

**⚠ Opozorilo**

Označuje nevarnost, ki bi lahko povzročila hude telesne poškodbe.

**Informacije**

Označuje nevarnost, ki bi lahko povzročila lažje telesne poškodbe ali materialno škodo.

**PREDGOVOR****⚠ Opozorilo**

Pred namestitvijo, zagonom in uporabo visokotlačnega čistilnika morate prebrati ta priročnik. Ta priročnik je sestavni del izdelka.

Pozorno preberite opozorila in navodila v priročniku, saj vključujejo pomembne informacije o **VARNOSTI UPORABNIKA in VZDRŽEVANJU** s posebnim poudarkom na splošnih varnostnih predpisih.

**TA PRIROČNIK HRANITE NA VARNEM MESTU ZA PRIHODNJO UPORABO.****⚠ Opozorilo**

Z vsebino tega priročnika je treba seznaniti osebe, ki uporabljajo in servisirajo visokotlačni čistilnik.

**KLASIFIKACIJA**

Uporabnik mora upoštevati pogoje uporabe naprave, ki jih določajo pravila, predvsem pa naslednjo klasifikacijo:

Glede zaščite pred električnim udarom spada visokotlačni čistilnik v **RAZRED I**.

Visokotlačni čistilnik je tovarniško nastavljen in vse njegove varnostne naprave so zapečatenene. **Prepovedano je spreminjati njihove nastavitvene vrednosti.**

V čistilniku na toplo vodo se voda segreva z gorilnikom, ki deluje na **dizelsko** gorivo.

Visokotlačni čistilnik je treba vedno uporabljati na trdnih in ravnih tleh, prav tako ga ne smete premikati, ko deluje ali ko je priključen na električno omrežje. Neupoštevanje te zahteve lahko povzroči nevarnost za uporabnika.

Visokotlačnega čistilnika ni dovoljeno uporabljati v korozivnem ali potencialno eksplozivnem okolju (hlapi ali plin).

**SPLOŠNA VARNOSTNA PRAVILA ZA UPORABO VISOKOTLAČNIH ČISTILNIKOV****⚠ Opozorilo**

– Priključitev na elektriko morajo izvesti usposobljeni tehniki, ki pri svojem delu upoštevajo veljavne predpise (v skladu z določili standarda IEC 60364-1) in navodila proizvajalca.

Nepravilna priključitev na elektriko lahko povzroči telesne poškodbe in poškodbe živali ali materialno škodo, za kar pa proizvajalec ni odgovoren.

– Visokotlačni čistilniki z močjo pod 3 kW so opremljeni z vtičem za priključitev na električno omrežje.

V tem primeru preverite, ali so električni sistem in električne vtičnice združljivi z največjo močjo naprave, ki je navedena na tablici (kW). V primeru dvoma se obrnite na usposobljeno osebje.

Če vtičnica in vtič stroja nista združljiva, naj usposobljeno osebje zamenja vtič z ustreznim tipom.

– Pred priključitvijo stroja se prepričajte, da se podatki na tablici ujemajo s podatki o električnem omrežju.

– Za napajanje visokotlačnega čistilnika ne uporabljajte podaljškov.

Če uporabljate podaljšek, morata biti vtič in vtičnica vodotesna. Neustrezni podaljški so lahko nevarni.

– Električna varnost tega stroja je lahko zagotovljena samo, če je pravilno povezan z učinkovitim ozemljitvenim sistemom v skladu z veljavnimi zakoni za električno varnost. (V skladu z določili standarda IEC 60364-1)

– Ta bistveni varnostni pogoj je treba preve-

riti. V primeru dvoma zahtevajte, da usposobljeno osebje izvede natančen pregled električnega sistema.

Proizvajalec ne more biti odgovoren za škodo, ki nastane zaradi odsotnosti ozemljitvenega sistema.

– Visokotlačni čistilnik mora biti priklopljen na električno omrežje prek vsepolnega stikala z odpiranjem kontaktov vsaj 3 mm. To stikalo mora imeti električne lastnosti, ki so skladne z napravo in pravili za napeljave. (Ta pogoj ne velja za visokotlačne čistilnike z vtičem in električno močjo pod 3 kW).

Priporočljivo je, da električno napajanje tega stroja vključuje zaščitno stikalo na diferenčni tok, ki prekine napajanje, če uhajavi tok na ozemljitev preseže 30 mA za 30 ms, ali napravo, ki preverja ozemljitveni tokokrog.

– Naprava se odklopi iz električnega omrežja samo z izvlekom vtiča ali izklopom vsepolnega stikala.

– Neupoštevanje zgornjih zahtev odvezuje proizvajalca vsakršne odgovornosti in predstavlja malomarno uporabo izdelka. Vodni čistilnik se šteje za fiksno napravo.

– Vodni čistilniki z napravo "Total Stop" se štejejo za izklopljene, ko je vsepolno stikalo v položaju "O" oziroma je vtič odklopljen iz vtičnice.

– Napravo je treba med delovanjem nadzorovati. Če pustite vodni čistilnik brez nadzora, čeprav samo začasno, ga izklopite z vsepolnim stikalom ali odklopom vtiča iz vtičnice.

– Visokotlačni čistilnik ni namenjen uporabi s strani otrok, mladostnikov ali oseb z zmanjšanimi fizičnimi, senzoričnimi ali duševnimi zmožnostmi, oseb pod vplivom alkohola ali oseb s premalo izkušnjami in

znanja.

Operater mora poznati navodila za uporabo naprave, seznaniti ga mora oseba, ki je odgovorna na njihovo varnost.

Otroci morajo biti pod nadzorom, s tem zagotovite, da se z visokotlačnim čistilnikom ne igrajo.

– Uporabljajte samo originalne dodatke, ki omogočajo varno delovanje naprave.

– Gibkacev, ki povezuje sulico z visokotlačnim čistilnikom, ne sme biti poškodovana.

V primeru poškodb jo takoj zamenjajte.

– Cevi, priključki in spojni elementi za visokotlačne sisteme so zelo pomembni za zagotavljanje varnosti visokotlačnega čistilnika. Uporabljajte samo originalne nadomestne dele, ki jih je odobril proizvajalec.

– Ne uporabljajte visokotlačnega čistilnika, če so v njegovem delovnem območju osebe ali živali.

– Visokotlačni curki so lahko v primeru nepravilne uporabe nevarni.

Curka ni dovoljeno usmeriti proti ljudem ali živalim, električnim napravam ali proti sami napravi.

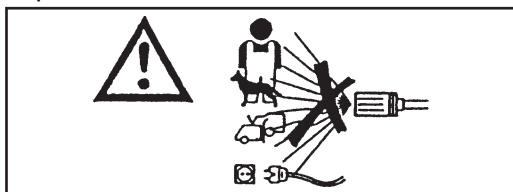

– Visokotlačni vodni curek ustvari reakcijsko silo v sulici. Močno držite ročaj sulice.

– Pri uporabi visokotlačnega čistilnika je treba upoštevati vrsto pranja, ki se izvaja. Z ustrežno zaščitno obleko se zaščitite pred izmetom trdnih materialov ali jedkih snovi.

– Pri uporabi visokotlačnega čistilnika je tre-

ba upoštevati lokacijo, kjer se izvaja pranje (na primer živilski obrati, farmacevtski obrati itd.).

Upoštevati je treba ustrezna pravila in varnostne pogoje.

– Naprava je zasnovana za uporabo s čistili, ki jih dobavlja ali priporoča proizvajalec. Uporaba drugih čistil ali kemikalij lahko vpliva na varnost naprave.

– Med uporabo visokotlačnega čistilnika lahko nastanejo aerosoli. Vdihavanje aerosolov je lahko nevarno za zdravje.

– Nevarnost eksplozije. Ne brizgajte vnetljivih tekočin.

– Delodajalec mora izdelati oceno tveganja, da določi potrebne zaščitne ukrepe v zvezi z aerosoli glede na vrsto površine za čiščenje in njeno okolje. Za zaščito pred vodnimi aerosoli so primerne dihalne maske razreda FFP 2 in enakovrednega ali višjega razreda.

– Ne usmerjajte vodnega curka proti svojemu telesu ali telesu drugih oseb, da bi očistili oblačila ali obutev.

– Med delom je prepovedano ustaviti sprožilnik (ročico) sulice v dovodnem položaju.

– V visokotlačnem čistilniku na toplo vodo se voda segreva z gorilnikom, ki deluje na dizelsko gorivo. Uporaba drugih goriv je nevarna.

– Pred začetkom kakršnega koli čiščenja ali vzdrževanja odklopite stroj z električnega in vodovodnega omrežja.

– Redno, vsaj enkrat letno, naj varnostne naprave pregledajo v enem od naših servisnih centrov.

– Stroj je namenjen za uporabo na prostem. Če ga boste uporabljali v zaprtem prostoru (**ni priporočljivo**), namestite sistem za odvajanje izpušnih plinov in zagotovite zadostno prezračevanje.

– Čistilnik na toplo vodo je treba med delovanjem nadzorovati.

– Ne zamašite odprtih ali prezračevalnih rešetk ter sistemov za odvajanje toplote in dima v čistilnikih na toplo vodo.

– Ne uporabljajte stroja, če je napajalni kabel poškodovan.

Za zamenjavo poškodovanega kabla se obrnite izključno na enega od naših servisnih centrov.

Napajalnega kabla te naprave ne sme zamenjati uporabnik.

– Električni napajalni kabel ne sme biti izpostavljen mehanski napetosti in mora biti zaščiten pred nenamernim stisnjenjem.

– Pri uporabi vseh električnih naprav je treba upoštevati nekaj osnovnih pravil:

- Ne dotikajte se naprave z mokrimi ali vlažnimi rokami ali nogami.

- Ne uporabljajte naprave bos ali neprimer- no oblečeni.

- Ne vlecite napajalnega kabla ali same naprave, da bi odklopili vtič iz električnega omrežja.

(Za vodne čistilnike z nazivno močjo pod 3 kW, ki so opremljeni z vtičem).

– V primeru poškodbe ali okvare izklopite napravo (odklopite jo z vodovodnega in električnega omrežja z vsepolnim stikalom ali odklopom vtiča v primeru vodnih čistilnikov z nazivno močjo pod 3 kW), ne da bi posegali v njo.

– V primeru nesreče se obrnite na zdravnika

ali urgenco.

Glede zaščite pred električnim udarom spada visokotlačni čistilnik v **RAZRED I**.

**Obrnite se na enega od naših servisnih centrov.**

**Neupoštevanje zgornjega opozorila odvezuje proizvajalca vsakršne odgovornosti in predstavlja malomarno uporabo izdelka.**

## OBLAČILA IN OPREMA



Nosite varnostne čevlje, opremljene z nedrsečimi podplati.



Nosite zaščitna očala ali vizir in zaščitna oblačila.

Priporočljivo je, da nosite kombinezon, da zmanjšate nevarnost telesnih poškodb zaradi nenamernega stika z visokotlačnim curkom.

Glede na površino, ki jo je treba očistiti, in okolje lahko zaščitni ukrepi, ki so potrebni zaradi razpršenih meglic, zajemajo dihalne maske z zaščito razreda FFP 2 ali enakovrednega oziroma višjega razreda.

## NAMEN UPORABE

Naprava je namenjena izključno čiščenju strojev, vozil, zgradb in splošnih površin, ki so primerne za obdelavo z visokotlačnim curkom čistilne raztopine s tlakom med 25 in 250 bari (360–3600 PSI). Naprava je zasnovana za profesionalno in komercialno uporabo.

Naprava ni namenjena uporabi na nadmorski višini nad 2000 m.

Naprava je zasnovana za uporabo s čistili, ki jih dobavlja ali priporoča proizvajalec. Uporaba drugih čistil ali kemikalij lahko vpliva na varnost naprave.

Naprava se sme uporabljati samo za namen, za katerega je bila posebej zasnovana.

Vse druge uporabe se štejejo za nepravilne in zato nerazumne.

### Primeri nerazumne uporabe:

- Pranje površin, ki niso primerne za čiščenje z visokotlačnim curkom.
- Pranje ljudi, živali, električne opreme ali samega stroja.
- Uporaba neustreznih čistil ali kemikalij.
- Blokiranje sprožilnika (ročice) sulice v dovodnem položaju.

Proizvajalec ne more biti odgovoren za morebitno škodo zaradi neustrezne, nepravilne ali nerazumne uporabe.

Vsi visokotlačni čistilniki so izdelani v skladu z veljavnimi varnostnimi standardi in predpisi.

## PREDHODNI POSTOPKI

### ODSTRANITEV EMBALAŽE

Po odstranitvi embalaže se prepričajte, da je čistilnik nepoškodovan.

V primeru dvoma ne uporabljajte stroja.

Obrnite se na svojega prodajalca.

Embalaža (vrečke, škatle, žebliji itd.) je potencialno nevarna in jo hranite zunaj dosega otrok. Treba jo je odstraniti ali shraniti v skladu z nacionalno okoljsko zakonodajo.

### MONTAŽA LOČENIH DELOV STROJA

Vse glavne dele in varnostne naprave stroja sestavi proizvajalec.

Zaradi pakiranja in transporta so nekateri sekundarni deli čistilnika dobavljeni ločeno.

Uporabnik mora sestaviti te dele, kot je razloženo v navodilih, ki so priložena vsakemu kompletu za montažo.

### TABLICA S PODATKI

Tablica s podatki, na kateri so navedene glavne tehnične lastnosti čistilnika, je nameščena na vozičku in je vedno vidna.

### ⚠ Opozorilo

Ko kupujete čistilnik, se prepričajte, da ima identifikacijsko tablico. Če nima tablice, takoj obvestite proizvajalca in/ali prodajalca. Strojev brez tablice ni dovoljeno uporabljati in proizvajalec zavrta vsako odgovornost v zvezi z njimi. Izdelki brez tablice se štejejo za anonimne in potencialno nevarne.

### POLNJENJE REZERVOARJA ZA GORIVO

Napolnite rezervoar z gorivom za dizelske motorje (slika 1).

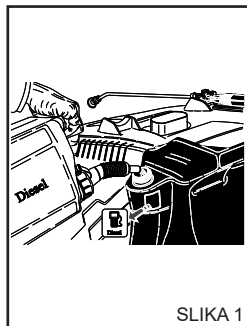

SLIKA 1

### ⚠ Opozorilo

Ne uporabljajte drugačnega goriva od tistega, ki je navedeno na identifikacijski tablici.

Med delovanjem čistilnika občasno preverite nivo goriva. Če poskusite uporabiti čistilnik brez goriva, se lahko poškoduje črpalka za gorivo.

### POLNJENJE POSODE ZA ČISTILO

#### ⚠ Opozorilo

V ponudbi priporočenih izdelkov izberite tistega, ki je najbolj primeren za pranje, ki ga želite izvesti (slika 2), in ga razredčite z vodo v skladu z navodili na embalaži.

Napolnite posodo za čistilo z razredčenim sredstvom (slika 3).

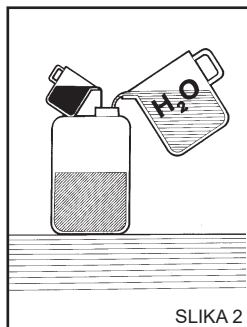

SLIKA 2

Prosimo svojega prodajalca za katalog čistil, ki jih je mogoče uporabiti glede na vrsto pranja, ki ga želite izvesti, in vrsto površine, ki jo želite očistiti.

Po uporabi čistila je treba sistem za dovod čistila izprati s čisto vodo.

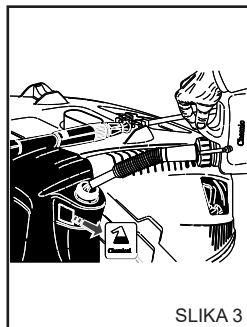

SLIKA 3

## POLNENJE POSODE ZA SREDSTVO ZA MEHČANJE VODE (če je na voljo)

Napolnite posodo z raztopino za mehčanje vode.

Uporabljajte samo izdelke, ki jih priporoča proizvajalec in/ali prodajalec. Natančno upoštevajte navodila, ki so navedena na embalaži. (Ne razpršujte sredstva za mehčanje vode v okolje).

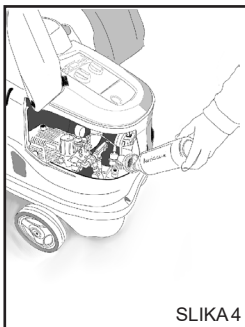

SLIKA 4

## TRANSPORT

Če želite premakniti stroj, ga odklopite z električnega in vodovodnega omrežja, sprostite parkirno zavoro na bočni strani stroja in ga potisnite z uporabo ročaja.

## D V I G O V A N J E Z VILICARJEM

Pri dvigovanju čistilnika z vilicarjem vstavite vilice v predvidene reže (slika 5).

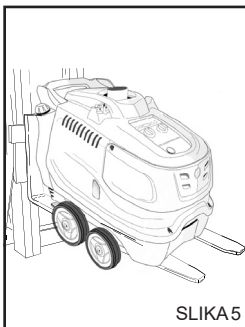

SLIKA 5

## NAPRAVE ZA UPRAVLJANJE IN KRMILJENJE

### ⚠ Opozorilo

Preden priključite stroj na vodovodno in električno omrežje, se morate seznaniti z delovanjem naprav za upravljanje in krmiljenje čistilnika.

## VARNOSTNE NAPRAVE

Varnostne naprave ščitijo uporabnika in napravo. Ne smete jih spreminjati ali uporabljati v nasprotju z njihovo namembnostjo.

**Varnostni ventil:** ščiti visokotlačni hidravlični krogotok v primeru okvare obvodnega ventila ali blokade hidravličnega krogotoka.

Varnostni ventil je tovarniško umerjen in zapečaten. Posege na varnostnem ventilu lahko izvaja izključno samo servisni center.

**Varnostna naprava na držalu sulice:** Preprečuje nehoteno aktiviranje sprožilnika na držalu.

**Toplotna zaščita:** ustavi visokotlačni čistilnik v primeru pregrevanja elektromotorja.

## VODOVODNA POVEZAVA

Priključite dovodno cev na vodovodno omrežje (slika 6A) in na cevni priključek na čistilniku (slika 6B). Uporabite cev s premerom najmanj 19 mm (3/4").

Preverite, ali sta tlak in pretok vodovodnega omrežja zadostna za pravilno delovanje čistilnika: 200 do 800 kPa (29 do 116 PSI). Najvišja temperatura dovodne vode 50 °C (122 °F).

Priključite visokotlačno cev na čistilnik (slika 6C) in na sulico (slika 7).

**⚠ Nevarnost**  
**Čistilnik mora delovati s čisto vodo. Umazana ali peščena voda, jedke kemikalije in topila lahko povzročijo hude poškodbe čistilnika.**

**⚠ Nevarnost**  
Nikoli ne sesajte tekočin, ki vsebujejo čista topila ali kisline, na primer bencina, topil za barve ali dizelskega goriva. Razpršena meglica iz sulice je zelo vnetljiva, eksplozivna in strupena.

**Neupoštevanje zgornjih zahtev odvezuje proizvajalca vsakršne odgovornosti in predstavlja malomarno uporabo izdelka.**

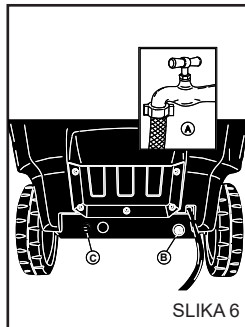

SLIKA 6

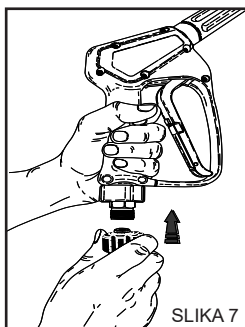

SLIKA 7

**⚠ Informacije**  
Upoštevajte določila podjetja za upravljanje vodovodnega omrežja.

Veljavni predpisi določajo, da naprave ni dovoljeno priključiti na dovod pitne vode, če ni nameščen ustrezen sistemski separator. Uporabite ustrezen sistemski separator v skladu s standardom EN 12729 tipa BA.

Voda, ki teče skozi sistemski separator, ni več razvrščena kot pitna voda.

**⚠ Opozorilo**  
Ne priključujte stroja na posodo s pitno vodo.

## ELEKTRIČNA POVEZAVA

Priključitev čistilnika na električno omrežje mora izvesti usposobljen tehnik, ki lahko zagotovi upoštevanje vseh veljavnih predpisov ter uporabo v skladu z veljavnimi standardi in zakonodajo.

Prepričajte se, da je razpoložljiva omrežna napetost enaka predvideni delovni napetosti čistilnika, ki je navedena na identifikacijski tablici.

**⚠ Nevarnost**  
– Električni kabel mora biti zaščiten pred nenamernim snenjenjem.

- Ne uporabljajte stroja, če je napajalni kabel poškodovan.
- Pri uporabi vseh električnih naprav je treba upoštevati nekaj osnovnih pravil:
- Ne dotikajte se naprave z mokrimi ali vlažnimi rokami ali

nogami.

- Ne uporabljajte naprave bosí ali neprimerno oblečeni.
  - Ne vlecite napajalnega kabla ali same naprave, da bi odklopili vtič iz električnega omrežja.
- (Za vodne čistilnike z nazivno močjo pod 3 kW, ki so opremljeni z vtičem).

Glede zaščite pred električnim udarom spada visokotlačni čistilnik v **RAZRED I**.

**Neupoštevanje zgornjega opozorila odvezuje proizvajalca vsakršne odgovornosti in predstavlja malomarno uporabo izdelka.**

## UPORABA ČISTILNIKA

### UPRAVLJALNA PLOŠČA

- A** – Stikalo za vklop/izklop  
**B** – Regulator temperature  
**C** – Merilnik tlaka

### ZAGON ČISTILNIKA

- 1) Odprite vodovodno pipo (slika 6A).
- 2) Priklopite vodni čistilnik na električno omrežje z vsepólnim stikalom ali priklopom vtiča v vtičnico.
- 3) Zaženite čistilnik tako, da obrnete izbirno stikalo v položaj 1 (slika 8A). Glejte razdelek "Upravljalna plošča".

### ⚠ Opozorilo

Visokotlačni vodni curek ustvari reakcijsko silo in sulici. Trdno držite ročaj sulice.

- 4) Pritisnite sprožilnik na pištoli in začnite s pranjem.

- 5) Za delovanje visokotlačnega čistilnika s topló vodo glejte knjižico "Upravljalna plošča".

### ⚠ Opozorilo

Pri vodnih čistilnikih s sistemom "Total Stop" se motor zažene in ustavi, ko pritisnete ali sprostite ročico na ročaju sulice.

### ⚠ Nevarnost

Ne blokirajte ročice na ročaju v dovodnem položaju.

### POMEMBNO!

Za odstranitev morebitnih nečistoč ali zračnih mehurčkov iz vodnega krogotoka priporočamo, da čistilnik prvič zaženete brez sulice in pustite, da voda nekaj sekund izteka.

Nečistoče lahko zamašijo šobo in povzročijo okvaro (slika 9).

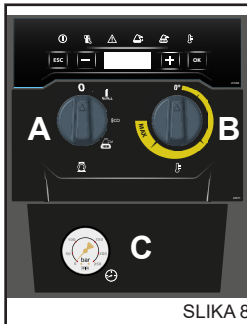

SLIKA 8

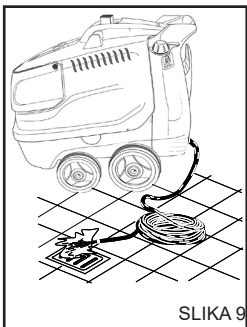

SLIKA 9

## UPORABA DODATKOV

Visokotlačni čistilnik ima šobo s ploščatim curkom za čiščenje večjih površin.

### ⚠ Opozorilo

Usmerite curek z določene razdalje, da se izognete poškodbam zaradi visokega tlaka.

**VRTLJIVA GLAVA** (dodatna oprema)

Visokotlačni čistilnik je lahko opremljen z glavo z vrtljivo šobo za čiščenje najbolj trdovratne umazanije.

### ⚠ Nevarnost:

Usmerite curek z določene razdalje, da se izognete poškodbam zaradi visokega tlaka.

Ne usmerjajte curka proti ljudem, živalim ali električnim vtičnicam.

## UPORABA DVOJNE SULICE (slika 10) (če je na voljo)

Dvojna sulica omogoča uporabniku izbiro nizkotlačnega ali visokotlačnega curka. Tlak se izbere na naslednji način: pištola v položaju 1 – visok tlak, v položaju 2 – nizek tlak.

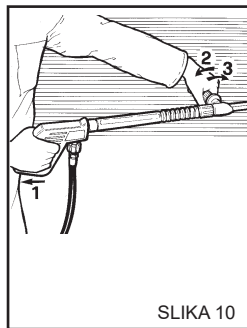

SLIKA 10

## REGULIRANJE TLAKA IN UPORABA PARE

To poglavje je namenjeno samo tistim modelom, ki so opremljeni z napravo za "reguliranje tlaka". Regulator tlaka (slika 11) omogoča uporabniku nastavitve delovnega tlaka. Ko gumb C obrnete v nasprotni smeri urinega kazalca (B) (minimum), se delovni tlak zniža.

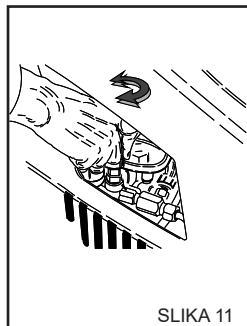

SLIKA 11

## UPORABA HLADNE VODE

Primerna je za odstranjevanje manjše umazanije ali za izpiranje vrtnega orodja, sten, balkonov, vseh vrst trdih tal itd.

Prilagodite tlak vode glede na svoje potrebe.

## UPORABA NAČINA "ECO"

V načinu "ECO" visokotlačni čistilnik uporablja temperaturo do 60 °C, kar omogoča učinkovito rabo virov s pozitivnim vplivom na okolje.



## UPORABA TOPLE VODE IN PARE (če je na voljo)

Za pravilno delovanje načina tople vode in pare (če je na voljo) priporočamo uporabo naslednjih temperatur:

- manjša umazanija: **30–50 °C**
- beljakovinska umazanija, npr. v prehrabnem sektorju: **najv. 60 °C**
- čiščenje avtomobilov ali strojev: **60–90 °C**
- Razmaščevanje, trdovratna mastna umazanija: **100–110 °C**
- čiščenje fasad, razkuževanje površin: **do 140 °C**

**Za uporabo parnega načina je treba šobo serije A.P. zamenjati s priporočeno parno šobo, ki je na voljo kot dodatna oprema.**

Za prilagoditve glejte razdelek "Upravljalna plošča".

Pri delovni temperaturi nad 95 °C (203 °F) mora tlak, prikazan na manometru, biti ≤ 32 barov (460 PSI).

### ⚠ Nevarnost

**Med uporabo z vrelo vodo ("parna faza") se ne približujte odprtlinam za izpušne pline (nevarnost opeklin). Ko nehate uporabljati "fazo s toplo vodo ali paro", pustite, da se stroj hladi približno 3 minute z vklopljeno pištolo.**

## NASVETI GLEDE UPORABE ČISTIL

### ⚠ Opozorilo

Ta naprava je zasnovana za uporabo s čistili in/ali kemikalijami, ki jih dobavlja ali priporoča proizvajalec. Uporaba drugih čistil ali kemikalij lahko vpliva na varnost čistilnika.

- 1) Zaradi okoljske neoporečnosti priporočamo razumno uporabo čistil v skladu z navodili na embalaži.
- 2) V ponudbi priporočenih izdelkov izberite tistega, ki je najbolj primeren za pranje, ki ga želite izvesti, in ga razredčite z vodo v skladu z navodili na embalaži ali v katalogu čistil, ki so najprimernejša za čistilnik, ki deluje s toplo ali hladno vodo.
- 3) Prosite svojega prodajalca za katalog čistil.

## DELOVNE FAZE ZA PRAVILNO ČIŠČENJE S ČISTILI

- 1) Pripravite raztopino čistila v koncentraciji, ki je najprimernejša za vrsto umazanije in površino, ki jo želite oprati.
- 2) Zaženite čistilnik, odprite pipo za čisto in poškropite umazano površino z razredčenim sredstvom od spodaj navzgor. Pustite nekaj minut delovati. Glejte razdelek "Upravljalna plošča".
- 3) Celotno površino dobro sperite od zgoraj navzdol s toplo ali hladno vodo pod visokim tlakom.

4) Razkužite površino s pršenjem z vročo vodo, ki ima temperaturo nad 90 °C, kar dosežete tako, da izbirnik temperature premaknete v položaj za vročo vodo. Glejte razdelek "Upravljalna plošča".

### ⚠ Opozorilo

Uporaba zelo vroče vode lahko vpliva na učinkovitost gumijastih delov (pnevmatike, tesnila itd.).

5) Po uporabi čistila sperite visokotlačni krogotok vode tako, da črpalka eno minuto deluje s popolnoma zaprto pipo za čisto.

## USTAVITEV ČISTILNIKA

- 1) Izklopite gorilnik tako, da obrnete regulator tlaka v položaj "0" (slika 8B).
- 2) Pustite, da čistilnik vsaj 30 sekund deluje samo s hladno vodo, da se grelnik ohladi.
- 3) Ustavite čistilnik tako, da obrnete izbirno stikalo v položaj "0" (slika 8A).
- 4) Sprostite tlak iz visokotlačne cevi tako, da pritisnete sprožilnik na pištoli.
- 5) Odklopite vodni čistilnik z električnega omrežja z vsepolnim stikalom ali odklopom vtiča iz vtičnice.
- 6) Zaprite vodovodno pipo (slika 6A).

### ⚠ Opozorilo

– Če pustite vodni čistilnik brez nadzora, čeprav samo začasno, ga izklopite z vsepolnim stikalom ali odklopom vtiča iz vtičnice.

– Vodni čistilniki z napravo "Total Stop" se štejejo za izklopljene, ko je vsepolno stikalo v položaju "O" oziroma je vtič odklopljen iz vtičnice.

– Ko ne uporabljate vodnega čistilnika, zaprite varnostno napravo na ročaju (slika 12).

– Suha uporaba vodnega čistilnika povzroči hude poškodbe tesnil črpalke.

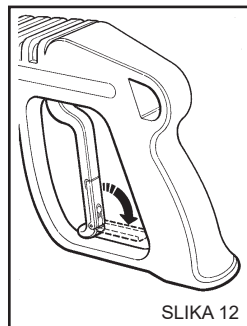

SLIKA 12

## VZDRŽEVANJE

**UPORABNIK LAHKO IZVAJA SAMO POSTOPKE, KI SO DOVOLJENI V TEM UPORABNIŠKEM PRIROČNIKU. VSI DRUGI POSTOPKI SO PREPOVEDANI.**

**⚠ Nevarnost**

Za vzdrževanje grelnika, visokotlačne črpalke, električnih delov in vseh delov z varnostno funkcijo se morate obrniti na naš servisni center.

Proizvajalec ne odgovarja za nedovoljene posege, predelave, nepravilna popravila ali vzdrževanje, ki jih na stroju izvede tretja oseba brez pooblastila proizvajalca.

Vse dokumente v zvezi s popravili in načrtovanimi servisnimi posegi ter morebitna potrdila o namestitvi naprave v skladu z veljavno zakonodajo (v skladu z določili standarda IEC 60364-1) mora uporabnik skrbno hraniti, skupaj z uporabniškim priročnikom.

Redno, vsaj enkrat letno, naj varnostne naprave in nazivne vrednosti preverijo v enem od naših servisnih centrov.

Pri visokotlačnem čistilniku na toplo vodo, ki je tovarniško nastavljen, je treba preveriti zlasti izpušni sistem.

Tovarniška nastavitve zagotavlja proizvodnjo izpušnih plinov z vsebnostjo CO pod 0,04 % in vsebnostjo dima, ki ustreza dimni točki št. 2 (Shell-Bacharach) v skladu z veljavno zakonodajo.

**⚠ Nevarnost**

Pred kakršnim koli vzdrževanjem odklopite vodni čistilnik z električnega omrežja z vsepolnim stikalom ali odklopom vtiča iz vtičnice in zaprite vodovodno pipo (glejte poglavja o priključitvi na električno in vodovodno omrežje). Ko je vzdrževanje končano, se prepričajte, da so vse plošče in pokrovi pravilno nameščeni nazaj ter pritrjeni s priloženimi vijaki, preden čistilnik spet priključite na električno omrežje.

**V nasprotnem primeru lahko pride do nevarnosti električnega udara.**

**PREVIDNOSTNI UKREPI ZA ZAŠČITO PRED ZMRZALJO**

**Čistilnik ne sme biti izpostavljen zmrzali.**

Če po koncu dela ali z namenom skladiščenja pustite čistilnik v prostorih, ki so izpostavljeni zmrzali, je treba uporabiti sredstvo proti zmrzovanju, da preprečite hude poškodbe hidravličnega krogotoka.

**POSTOPKI ZA UPORABO SREDSTVA PROTI ZMRZOVANJU (slika 13)**

- 1) Zaprite dovod vode (pipo), odklopite cev in zaženite čistilnik, tako da se popolnoma izprazni.
- 2) Ustavite vodni čistilnik tako, da premaknete stikalo za VK-LOP/IZKLOP v položaj "O".
- 3) Pripravite posodo z raztopino sredstva proti zmrzovanju.
- 4) Potopite cev v posodo z raztopino sredstva proti zmrzovanju.
- 5) Vključite vodni čistilnik tako, da premaknete stikalo za VK-LOP/IZKLOP v položaj "I".
- 6) Zaženite čistilnik in ga pustite delovati, dokler iz sulice ne

priteče sredstvo proti zmrzovanju.

7) Poskrbite tudi, da se sredstvo proti zmrzovanju vsesa s sistemom za dovod čistila.

8) Odklopite vodni čistilnik z električnega omrežja z vsepolnim stikalom ali odklopom vtiča iz vtičnice.

9) Pri visokotlačnih čistilnikih, ki so opremljeni s posodo za vodo, je treba čistilno raztopino, pripravljeno v skladu z opisom v točki 3, vliti neposredno v posodo.

**⚠ Opozorilo**

Sredstvo proti zmrzovanju lahko povzroči onesnaženje okolja. Vedno upoštevajte navodila, ki so navedena na embalaži. (Ne izlivajte ga v okolje.)

**PREVERJANJE NIVOJA OLJA ČRPALKE IN MENJAVNA OLJA**

Občasno z uporabo kontrolnega okenca (slika 14A) ali merilne palice (slika 14B) preverite nivo olja v visokotlačni črpalki.

Če ima olje mlečni videz, takoj pokličite servisni center.

Olje zamenjajte po prvih 50 delovnih urah in nato vsakih 500 ur ali enkrat letno.

Upoštevajte naslednji postopek:

- 1) Odvijte izpustni čep pod črpalco (slika 14C).
- 2) Odvijte pokrovček z merilno palico (slika 14).
- 3) Iztočite vse olje v posodo in ga odnesite v pooblaščen center za zbiranje in odstranjevanje olja.
- 4) Namestite izpustni vijak in nalijte sveže olje skozi polnilno odprtino na vrhu (slika 15A), dokler ne doseže nivoja, označenega na kontrolnem okencu (slika 15B).

Če imate vodni čistilnik brez čepa za izpust olja, se za zamenjavo obrnite na naš servisni center.

**Uporabljajte samo olje SAE 15W 40.**

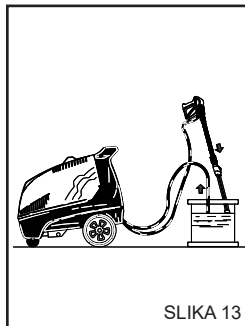

SLIKA 13

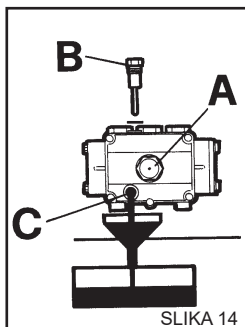

SLIKA 14

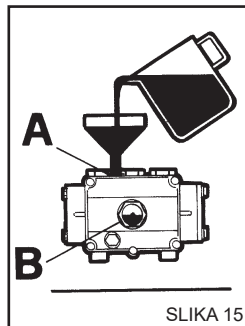

SLIKA 15

## ČIŠČENJE FILTRA ZA GORIVO IN REZERVOARJA

Odstranite in namestite nazaj linijski filter za gorivo (slika 16). Občasno ga zamenjajte.

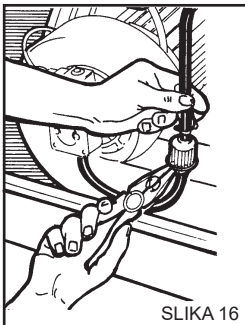

SLIKA 16

Izpraznite rezervoar za gorivo.

Odstranite izpustni čep (slika 17) (če je na voljo) in počakajte, da morebitne nečistoče iztečejo v posodo. Izperite rezervoar s čistim gorivom in namestite izpustni čep.

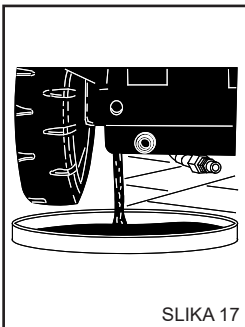

SLIKA 17

## ČIŠČENJE VODNEGA FILTRA

Filter na dovodu vode redno čistite in z njega odstranite morebitne nečistoče (slika 18).

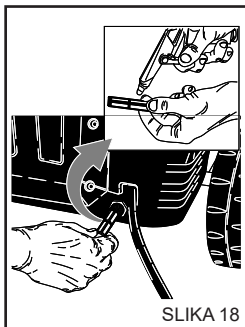

SLIKA 18

## MENJAVA ŠOBE

Visokotlačno šobo na sulici je treba občasno zamenjati, saj je med uporabo izpostavljena normalni obrabi. Padec delovnega tlaka čistilnika običajno pomeni, da je šoba obrabljena. Če jo želite zamenjati, se za navodila obrnite na svojega dobavitelja in/ali prodajalca.

## ODSTRANJEVANJE VODNEGA KAMNA

Občasno je treba odstraniti vodni kamen, ki se izloča iz trde vode in se nalaga v hidravličnem krogotoku in na spirali, zaradi česar pride sčasoma do zamašitve.

Za občasno odstranjevanje vodnega kamna iz stroja se obrnite na naš servisni center; tako boste prihranili denar in povečali učinkovitost čistilnika.

## TABELA REDNEGA VZDRŽEVANJA, KI GA MORA IZVAJATI UPORABNIK

### Opis postopkov:

Preverjanje napajalnega kabla – cevi – visokotlačnih spojnikov	Vsaka uporaba
Prva menjava olja v visokotlačni črpalki	Po 50 urah
Naslednje menjave v visokotlačni črpalki	Vsaki 500 ur
Menjava in čiščenje filtrov za gorivo	Vsaki 100 ur
Čiščenje rezervoarja za gorivo	Vsaki 100 ur
Čiščenje vodnega filtra	Vsaki 50 ur

## TABELA POSEBNEGA VZDRŽEVANJA, KI GA MORA IZVAJATI SERVISNI CENTER

### Opis postopkov:

#### Grenik:

Čiščenje spirale	Vsaki 200 ur
Odstranjevanje vodnega kamna s spirale	Vsaki 300 ur
Čiščenje črpalke za gorivo	Vsaki 200 ur
Menjava šobe za gorivo	Vsaki 200 ur
Nastavitev elektrod	Vsaki 200 ur
Menjava elektrod	Vsaki 500 ur
Menjava tesnil visokotlačne črpalke	Vsaki 500 ur
Menjava šobe sulice	Vsaki 200 ur
Umerjanje in preverjanje varnostnih naprav	1-krat letno

## Slovenščina

### POMEMBNO:

Ti intervali veljajo za običajne delovne pogoje. V primeru intenzivne uporabe skrajšajte interval za vsak poseg.

**Za vzdrževanje in/ali popravila uporabljajte samo originalne nadomestne dele, ker zagotavljajo največjo kakovost in zanesljivost. Neuporaba originalnih nadomestnih delov odvezuje proizvajalca vsakršne odgovornosti in prenese odgovornost na osebo, ki je izvedla poseg.**

### OBDOBJA NEUPORABE

Če stroja dlje časa ne boste uporabljali, odklopite dovode, izpraznite vse delovne tekočine iz rezervoarjev in zaščitite vse dele, ki bi se lahko poškodovali zaradi nabiranja prahu.

Namažite dele, ki bi se lahko poškodovali zaradi sušenja, na primer dovodne cevi. Pri ponovni uporabi se prepričajte, da v ceveh za dovod vode ni razpok ali ureznin.

Olja in kemične izdelke je treba odstraniti v skladu z veljavno zakonodajo.

### RAZGRADNJA

Če ne želite več uporabljati vodnega čistilnika, ga naredite neuporabnega tako, da odstranite napajalni kabel.

Priporočamo tudi, da naredite neškodljive vse dele naprave, ki bi lahko predstavljali nevarnost, zlasti za otroke, ki bi nedelujoči vodni čistilnik lahko uporabili za igro.

Izdelek spada med posebne odpadke OEE0 in izpolnjuje zahteve novih direktiv o varstvu okolja. Odstraniti ga je treba ločeno od navadnih odpadkov, v skladu z veljavnimi zakoni in predpisi.

**Demontiranih delov zavrženih naprav ne uporabljajte za nadomestne dele.**

### ODPRAVLJANJE TEŽAV

**Pred kakršnimi koli posegi odklopite vodni čistilnik z električnega omrežja z vsepolnim stikalom ali odklopom vtiča iz vtičnice.**

NAPAKE	VZROKI	REŠITVE
Ko obrnete stikalo, se čistilnik ne zažene.	Nepravilna električna povezava. Aktivirala se je toplotna zaščita.	Preverite omrežno napetost. Ponastavite (če se znova aktivira, se obrnite na servisni center).
Ni curka ali pa je prišlo do puščanja visokotlačnega krogotoka vode. Po 30 sekundah se vodni čistilnik ustavi. (Razl. DS).	Zamašen filter na dovodu vode. Nepravilna priključitev na vodovodno omrežje. Zaprta vodovodna pipa. Puščanje visokotlačnega krogotoka.	Očistite. Preverite.  Odprite. Obrnite se na servisni center.
Črpalka deluje, vendar ne doseže nazivnega tlaka.	Zamašen filter na dovodu vode. Nepravilna priključitev na vodovodno omrežje. Ventil za reguliranje tlaka je nastavljen na minimum. Šoba sulice je obrabljena. Umazani ali obrabljeni ventili. Odprta pipa detergenta. Naprave za nastavitev tlaka na sulici so odprte (če so prisotne).	Očistite. Preverite.  Spremenite nastavitev.  Obrnite se na servisni center. Obrnite se na servisni center. Zaprte. Zaprte.
Pri odprti sulici tlak pada in narašča.	Šoba zamašena ali deformirana. Nezadosten dovod vode. Odprta pipa detergenta.	Očistite ali se obrnite na servisni center. Preverite. Zaprte.
V fazi obvoda ali popolne ustavitve se vodni čistilnik izklopi.	Mikropuščanje visokotlačnega krogotoka.	Obrnite se na servisni center.

## Slovenščina

NAPAKE	VZROKI	REŠITVE
Ko regulator temperature premaknete v zeleni položaj, se grelnik ne vklopi.	Ni dizelskega goriva.  Nepravilna smer vrtenja motorja pri trifaznih modelih.	Preverite nivo dizelskega goriva v rezervoarju in se prepričajte, da v sistemu za dovod goriva ni vode. Obrnite se na servisni center.
Voda ni dovolj vroča.	Položaj regulatorja temperature. Zapolnjeni filtri. Vodni kamen na grelnem elementu.	Preverite. Očistite ali zamenjajte. Obrnite se na servisni center.
Prekomerno kajenje iz izpuha.	Nepravilno zgorevanje.  Gorivo je onesnaženo z nečistočami ali vodo.	Očistite ali zamenjajte filtre za dizelsko gorivo. Obrnite se na servisni center.  Rezervoar izpraznite in ga natančno očistite. Očistite filtre za dizelsko gorivo.
Nezadostno sesanje čistila.	Zaprta pipa.  Detergent je porabljen.  Zamašen element ali cev.	Odprite.  Napolnite posodo za čistilo.  Obrnite se na servisni center.
Uhajanje vode iz glave.	Obrabljena tesnila.	Obrnite se na servisni center.
Voda v olju.	Previsoka zračna vlaga.	Zamenjajte olje.

**OPOMBA** Za ponastavitev indikatorjev obrnite glavno stikalo "A" (slika 8) v položaj "O" in nato v položaj "I".  
Glejte razdelek "Upravljalna plošča".

### POMEMBNO:

Za vzdrževanje in/ali popravila uporabljajte samo originalne nadomestne dele, ker zagotavljajo največjo kakovost in zanesljivost. Neuporaba originalnih nadomestnih delov odvezuje proizvajalca vsakršne odgovornosti.

## Συγχαρητήρια! Θέλουμε να σας ευχαριστήσουμε

για την αγορά αυτής της υδροπλυστικής, με την οποία αποδειξατε ότι δεν δέχεστε συμβιβασμούς: **θέλετε πάντα το καλύτερο**. Έχουμε εκπονήσει αυτό το φυλλάδιο για να μπορέσετε να κατανοήσετε καλύτερα τα χαρακτηριστικά και τις υψηλές επιδόσεις που σας προσφέρει αυτή η υδροπλυστική.

Σας συνιστούμε να το διαβάσετε ολόκληρο πριν τη χρήση.

Το σήμα **CE** πάνω στην υδροπλυστική σας, αποδεικνύει τη συμμόρφωση του προϊόντος με τα ευρωπαϊκά πρότυπα ασφαλείας.

Σας προτείνουμε επίσης μια μεγάλη ποικιλία μηχανημάτων καθαρισμού, όπως:

**ΗΛΕΚΤΡΙΚΕΣ ΣΚΟΥΠΕΣ, ΠΛΑΣΤΙΚΑ-ΣΤΕΓΝΩΤΙΚΑ ΔΑΠΕΔΟΥ, ΜΗΧΑΝΙΚΑ ΣΑΡΩΘΡΑ** καθώς και μια πλήρη σειρά **ΕΞΑΡΤΗΜΑΤΩΝ, ΧΗΜΙΚΩΝ ΑΠΟΡΡΥΠΑΝΤΙΚΩΝ ΠΡΟΪΟΝΤΩΝ** για τον καθαρισμό κάθε είδους επιφάνειας.

Ζητήστε από το κατάστημα τον πλήρη κατάλογο των προϊόντων μας.

### ΑΡΧΙΚΕΣ ΟΔΗΓΙΕΣ

Το κείμενο έχει ελεγχθεί προσεκτικά, ωστόσο ενδεχόμενα τυπογραφικά λάθη πρέπει να κοινοποιούνται στον κατασκευαστή.

Για τη βελτίωση του προϊόντος, ο κατασκευαστής διατηρεί επίσης το δικαίωμα να επιφέρει αλλαγές ενημέρωσης στο παρόν φυλλάδιο χωρίς καμία προειδοποίηση. Απαγορεύεται οποιαδήποτε ολική ή μερική αναδημοσίευση του παρόντος φυλλαδίου χωρίς την έγκριση του κατασκευαστή.

### ΠΡΟΕΤΟΙΜΑΣΙΑ ΤΗΣ ΥΔΡΟΠΛΥΣΤΙΚΗΣ

Τοποθέτηση του εκτοξευτήρα

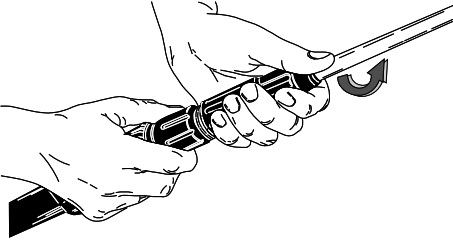

Τοποθέτηση του εκτοξευτήρα

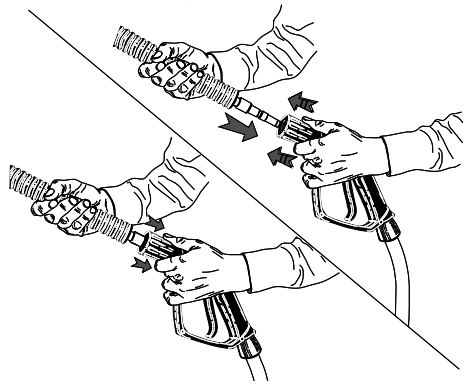

Σύνδεση παροχής νερού.

Ελάχ. 200 kPa

Μέγ. 800 kPa

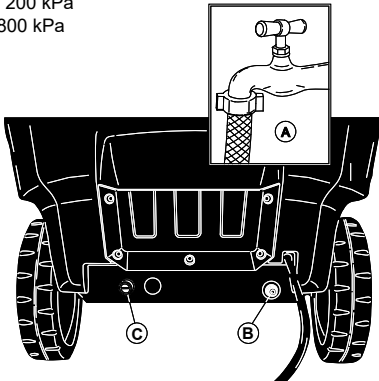

Ηλεκτρική σύνδεση.

30 mA

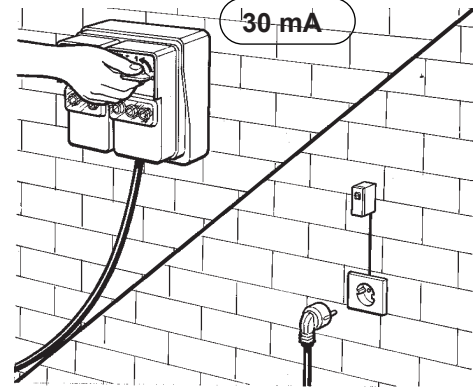

Συνεχίστε την ανάγνωση του παρόντος φυλλαδίου χωρίς να συνδέσετε την υδροπλυστική στο δίκτυο ύδρευσης και ηλεκτρικής ενέργειας.

## ΠΕΡΙΓΡΑΦΗ ΣΥΜΒΟΛΩΝ ΣΤΗΝ ΥΔΡΟΠΛΥΣΤΙΚΗ

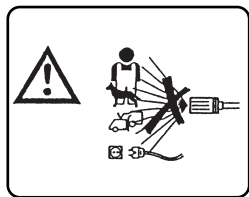

ΜΗΝ ΚΑΤΕΥΘΥΝΕΤΕ ΤΗ ΡΙΠΗ ΝΕΡΟΥ ΠΡΟΣ ΑΤΟΜΑ, ΖΩΑ, ΗΛΕΚΤΡΙΚΕΣ ΠΡΙΖΕΣ ΚΑΙ ΠΡΟΣ ΤΟ ΙΔΙΟ ΤΟ ΜΗΧΑΝΗΜΑ.



ΠΡΟΣΟΧΗ ΚΙΝΔΥΝΟΣ ΕΓΚΑΥΜΑΤΩΝ

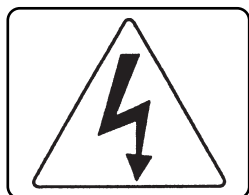

ΠΡΟΣΟΧΗ ΚΙΝΔΥΝΟΣ ΗΛΕΚΤΡΟΠΛΗΞΙΑΣ

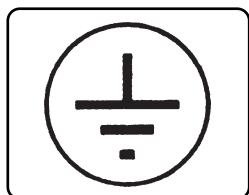

ΓΕΙΩΣΗ

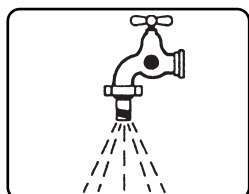

ΕΙΣΟΔΟΣ ΝΕΡΟΥ

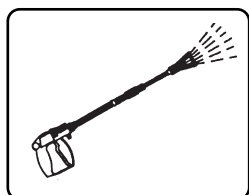

ΕΞΟΔΟΣ ΝΕΡΟΥ

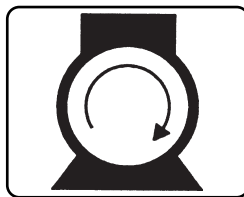

ΑΝΑΜΜΑ ΚΙΝΗΤΗΡΑ ΑΝΤΛΙΑΣ.

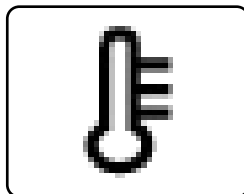

ΑΝΑΜΜΑ ΚΑΥΣΤΗΡΑ / ΡΥΘΜΙΣΤΗΣ ΘΕΡΜΟΚΡΑΣΙΑΣ.

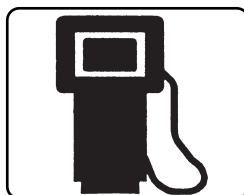

ΚΑΥΣΙΜΟ (ΠΕΤΡΕΛΑΙΟ)



ΧΗΜΙΚΟ ΠΡΟΪΟΝ (ΑΠΟΡΡΥΠΑΝΤΙΚΟ)



ΚΑΘΑΡΙΣΤΙΚΟ ΑΛΑΤΩΝ

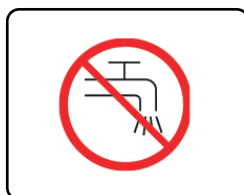

ΜΗΝ ΤΡΟΦΟΔΟΤΕΙΤΕ ΜΕ ΠΟΣΙΜΟ ΝΕΡΟ. ΧΡΗΣΙΜΟΠΟΙΕΙΤΕ ΕΝΑ ΔΙΑΚΟΠΤΗ ΔΙΚΤΥΟΥ ΣΥΜΦΩΝΑ ΜΕ ΤΟ ΠΡΟΤΥΠΟ EN 12729 ΤΥΠΟΥ ΒΑ.

## ΚΑΤΑΤΑΞΗ ΤΩΝ ΚΙΝΔΥΝΩΝ:

## ⚠ Κίνδυνος

Για έναν επικείμενο κίνδυνο που μπορεί να προκαλέσει σοβαρό τραυματισμό ή θάνατο

## ⚠ Προσοχή

Για μια κατάσταση πιθανού κινδύνου που μπορεί να προκαλέσει σοβαρό τραυματισμό

## Σημαντικό

Για μια κατάσταση πιθανού κινδύνου που μπορεί να προκαλέσει ελαφρύ τραυματισμό σε άτομα ή βλάβες.

## ΕΙΣΑΓΩΓΗ

## ⚠ Προσοχή

Πριν εγκαταστήσετε, θέσετε σε λειτουργία και χρησιμοποιήσετε την υδροπλυστική, πρέπει να διαβάσετε το παρόν φυλλάδιο. Το παρόν φυλλάδιο αποτελεί αναπόσπαστο τμήμα του προϊόντος.

Διαβάστε προσεκτικά τις προειδοποιήσεις και τις οδηγίες του παρόντος φυλλαδίου, καθώς παρέχουν σημαντικές πληροφορίες σχετικά με την **ΑΣΦΑΛΗ ΧΡΗΣΗ** και τη **ΣΥΝΤΗΡΗΣΗ** δίνοντας ιδιαίτερη έμφαση στους γενικούς κανόνες ασφαλείας.

ΦΥΛΑΞΤΕ ΕΠΙΜΕΛΩΣ ΤΟ ΠΑΡΟΝ ΦΥΛΛΑΔΙΟ  
ΓΙΑ ΚΑΘΕ ΜΕΛΛΟΝΤΙΚΗ ΧΡΗΣΗ

## ⚠ Προσοχή

Ο χρήστης της υδροπλυστικής και ο υπεύθυνος για την τακτική συντήρησή της πρέπει να γνωρίζουν το περιεχόμενο του παρόντος φυλλαδίου.

## ΤΑΞΙΝΟΜΗΣΗ

Ο χρήστης οφείλει να τηρεί τους όρους χρήσης της υδροπλυστικής που ορίζονται στα Πρότυπα και ιδίως την ακόλουθη ταξινόμηση:

Όσον αφορά την προστασία από ηλεκτροπληξία, η υδροπλυστική ανήκει στην **Κλάση I**.

Η υδροπλυστική ρυθμίζεται από το εργοστάσιο και όλα τα συστήματα ασφαλείας της είναι σφραγισμένα. **Απαγορεύεται κάθε αλλαγή των ρυθμίσεών τους.**

Για τη θέρμανση του νερού, η υδροπλυστική ζεστού νερού χρησιμοποιεί καυστήρα που τροφοδοτείται με καύσιμο για κινητήρες **Ντίζελ**.

Η υδροπλυστική πρέπει να χρησιμοποιείται πάντα πάνω σε σταθερό και επίπεδο έδαφος, ενώ δεν πρέπει να μετακινείται κατά τη λειτουργία της ή όταν είναι συνδεδεμένη στο ηλεκτρικό δίκτυο. Η υδροπλυστική θεωρείται συσκευή σταθερής εγκατάστασης. Η μη τήρηση αυτού του κανόνα μπορεί να αποτελέσει αιτία κινδύνου.

Η υδροπλυστική δεν πρέπει να χρησιμοποιείται σε διαβρωτική ή πιθανώς εκρηκτική ατμόσφαιρα (αναθυμιάσεις ή αέρια).

ΓΕΝΙΚΟΙ ΚΑΝΟΝΕΣ ΑΣΦΑΛΕΙΑΣ  
ΓΙΑ ΤΗ ΧΡΗΣΗ ΤΩΝ ΥΔΡΟΠΛΥ-  
ΣΤΙΚΩΝ

## ⚠ Προσοχή

- Η ηλεκτρική σύνδεση πρέπει να γίνεται από εξειδικευμένους τεχνικούς που είναι σε θέση να τηρούν τους ισχύοντες κανονισμούς (Πρότυπο IEC 60364-1) και τις οδηγίες του κατασκευαστή. Η λανθασμένη σύνδεση μπορεί να προκαλέσει τραυματισμούς σε ανθρώπους ή ζώα και υλικές ζημιές, για τις οποίες δεν μπορεί να θεωρηθεί υπεύθυνος ο κατασκευαστής.

Οι υδροπλυστικές με ισχύ μικρότερη των 3 kW διαθέτουν φως για σύνδεση στο ηλεκτρικό δίκτυο. Στην περίπτωση αυτή, ελέγξτε αν η παροχή της εγκατάστασης και της πρίζας του ρεύματος είναι κατάλληλη για τη μέγιστη ισχύ της συσκευής (kW) που αναγράφεται στην πινακίδα. Σε περίπτωση αμφιβολίας απευθυνθείτε σε εξειδικευμένο τεχνικό.

Σε περίπτωση ασυμβατότητας ανάμεσα στην πρίζα και στο φως της συσκευής, απευθυνθείτε σε εξειδικευμένο τεχνικό για την αντικατάσταση της πρίζας με πρίζα κατάλληλου τύπου.

- Πριν συνδέσετε την υδροπλυστική, βεβαιωθείτε ότι τα χαρακτηριστικά που αναγράφονται στην πινακίδα είναι κατάλληλα για την ηλεκτρική εγκατάσταση.

- Μην χρησιμοποιείτε προεκτάσεις για την τροφοδοσία της υδροπλυστικής. Σε περίπτωση χρήσης προεκτάσεων, το φως και η πρίζα πρέπει να διασφαλίζουν τη στεγανότητα. Οι ακατάλληλες προεκτάσεις μπορεί να είναι επικίνδυνες.

- Η ηλεκτρική ασφάλεια της υδροπλυστικής διασφαλίζεται μόνον όταν είναι σωστά συνδεδεμένη σε αποτελεσματική εγκατάσταση γείωσης όπως προβλέπεται στους ισχύ-



οντες κανονισμούς ηλεκτρικής ασφάλειας (Πρότυπο IEC 60364-1). Είναι αναγκαίο να ελέγχετε την τήρηση αυτής της βασικής απαίτησης ασφαλείας και, σε περίπτωση αμφιβολίας, να απευθύνεστε σε εξειδικευμένο τεχνικό για τον έλεγχο της εγκατάστασης.

Ο κατασκευαστής δεν μπορεί να θεωρηθεί υπεύθυνος για ενδεχόμενες βλάβες που οφείλονται στην απουσία γείωσης της εγκατάστασης.

- Η υδροπλιστική πρέπει να συνδέεται στο ηλεκτρικό δίκτυο μέσω ασφαλειοδιακόπτη με ελάχιστη απόσταση μεταξύ των επαφών 3 mm και κατάλληλα ηλεκτρικά χαρακτηριστικά για τη συσκευή και σύμφωνα με τους ισχύοντες κανονισμούς. (Η απαίτηση αυτή δεν ισχύει για υδροπλιστικές που διαθέτουν φως με ισχύ μικρότερη των 3 kW).

Συνιστάται η ηλεκτρική εγκατάσταση να περιλαμβάνει αυτόματο διακόπτη διαρροής για διακοπή της τροφοδοσίας σε περίπτωση που το ρεύμα προς τη γείωση υπερβεί τα 30mA επί 30 ms ή διάταξη ελέγχου του κυκλώματος γείωσης.

- Η υδροπλιστική αποσυνδέεται από το ηλεκτρικό δίκτυο μόνο αποσυνδέοντας το φως ή κατεβάζοντας τον ασφαλειοδιακόπτη της εγκατάστασης.

- Η μη τήρηση των παραπάνω οδηγιών απαλλάσσει τον κατασκευαστή από κάθε ευθύνη και συνιστά ανάρμοστη χρήση του προϊόντος.

Η υδροπλιστική θεωρείται συσκευή σταθερής εγκατάστασης.

- Οι υδροπλιστικές με σύστημα «Total stop» πρέπει να θεωρούνται σβηστές με τον ασφαλειοδιακόπτη στη θέση «Ο» ή με το φως αποσυνδεδεμένο από την πρίζα του ρεύματος.

- Η υδροπλιστική πρέπει να επιβλέπεται όταν λειτουργεί. - Όταν απομακρύνετε,

έστω και προσωρινά, από την υδροπλιστική, πρέπει να τη σβήνετε μέσω του ασφαλειοδιακόπτη ή αποσυνδέοντας το φως από την πρίζα του ρεύματος.

- Η υδροπλιστική δεν πρέπει να χρησιμοποιείται από παιδιά, ανηλίκους, άτομα με μειωμένες ψυχοσωματικές ικανότητες, σε κατάσταση μέθη, χωρίς εμπειρία και γνώση.

Ο χειριστής πρέπει να ενημερωθεί για τις οδηγίες χρήσης της συσκευής από άτομο υπεύθυνο για την ασφάλειά του.

Τα παιδιά πρέπει να επιβλέπονται ώστε να εξασφαλίσετε ότι δεν παίζουν με την υδροπλιστική.

- Χρησιμοποιείτε μόνο γνήσια εξαρτήματα που παρέχουν εγγύηση ασφαλούς λειτουργίας της συσκευής.

- Ο εύκαμπτος σωλήνας σύνδεσης μεταξύ εκτοξευτήρα και υδροπλιστικής δεν πρέπει να είναι φθαρμένος. Σε περίπτωση φθοράς αντικαταστήστε τον αμέσως. Ο σωλήνας πρέπει να αναγράφει την επιτρεπτή πίεση, την ημερομηνία παραγωγής και τον κατασκευαστή του.

- Οι σωλήνες, οι σύνδεσμοι και οι μούφες για την υψηλή πίεση επηρεάζουν σημαντικά την ασφάλεια της υδροπλιστικής. Χρησιμοποιείτε μόνο γνήσια ανταλλακτικά εγκεκριμένα από τον κατασκευαστή.

- Μη χρησιμοποιείτε την υδροπλιστική όταν υπάρχουν άνθρωποι ή/και ζώα εντός της ακτίνας λειτουργίας της.

- Το νερό υπό υψηλή πίεση μπορεί να είναι επικίνδυνο εάν δεν χρησιμοποιείται σωστά. Μην κατευθύνετε ποτέ το νερό υπό πίεση σε ανθρώπους ή/και ζώα, ηλεκτρικές συσκευές ή προς την ίδια τη συσκευή.

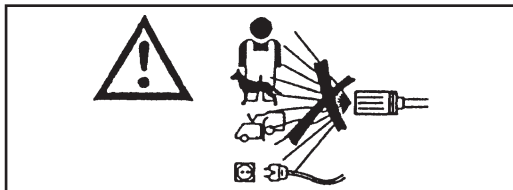

- Το νερό υπό υψηλή πίεση δημιουργεί μια δύναμη αντίδρασης στον εκτοξευτήρα. Κρατάτε καλά τις χειρολαβές του εκτοξευτήρα.

- Η χρήση της υδροπλυστικής πρέπει να εκτιμάται ανάλογα με τον τύπο του επιθυμητού πλυσίματος.

Προστατευτείτε από την εκτόξευση στερεών σωμάτων ή διαβρωτικών ουσιών χρησιμοποιώντας κατάλληλη προστατευτική ενδυμασία.

- Η χρήση της υδροπλυστικής πρέπει να μελετάται εκτιμάται με την περιοχή στην οποία πραγματοποιείται το πλύσιμο. (π.χ.: βιομηχανίες τροφίμων, φαρμακοβιομηχανίες, κλπ.)

Θα πρέπει να τηρούνται οι σχετικοί κανόνες και οι συνθήκες ασφαλείας.

- Η συσκευή αυτή έχει μελετηθεί για να χρησιμοποιείται με απορρυπαντικά που διατίθενται ή συνιστώνται από τον κατασκευαστή. Η χρήση άλλων απορρυπαντικών ή χημικών ουσιών μπορεί να επηρεάσει την ασφάλεια της συσκευής.

- Κατά τη διάρκεια της χρήσης μπορεί να σχηματιστεί νέφος σκόνης. Η εισπνοή του νέφους σκόνης μπορεί να είναι επιβλαβής για την υγεία.

- Κίνδυνος έκρηξης. Μην ψεκάζετε εύφλεκτα υγρά.

- Ο εργοδότης θα πρέπει να προβεί σε αξιολόγηση του κινδύνου, προκειμένου να καθορίσει τα αναγκαία μέτρα προστασίας σχετικά με τον σχηματισμό νέφους σκόνης,

ανάλογα με την επιφάνεια για καθαρισμό και το περιβάλλον της. Οι μάσκες προστασίας κατηγορίας FFP 2, ισοδύναμης ή ανώτερης, είναι κατάλληλες για την προστασία από την εισπνοή νέφους σκόνης.

- Μην κατευθύνετε το νερό υπό πίεση προς το μέρος σας ή προς άλλα άτομα για να καθαρίσετε ενδυμασίες ή υποδήματα.

- Κατά τη χρήση απαγορεύεται να μπλοκάρете τη σκανδάλη (μοχλό) του εκτοξευτήρα σε θέση παροχής.

- Για τη θέρμανση του νερού, η υδροπλυστική ζεστού νερού χρησιμοποιεί καυστήρα που τροφοδοτείται με καύσιμο για κινητήρες **Ντί-Ζελ**. Η χρήση διαφορετικού καυσίμου μπορεί να αποτελέσει αιτία κινδύνου.

- Πριν από οποιαδήποτε επέμβαση καθαρισμού ή/και συντήρησης, αποσυνδέστε την υδροπλυστική από το δίκτυο ηλεκτρικής τροφοδοσίας και ύδρευσης.

- Κατά περιόδους, **τουλάχιστον μια φορά το χρόνο**, πρέπει να απευθύνεστε στο εξουσιοδοτημένο Σέρβις για έλεγχο των συστημάτων ασφαλείας.

- Το μηχάνημα προορίζεται για υπαίθρια χρήση. Σε περίπτωση που θέλετε να χρησιμοποιήσετε τη συσκευή σε κλειστό χώρο (**να αποφεύγεται**), μεριμνήστε για την εγκατάσταση συστήματος απαγωγής των καυσαερίων και κατάλληλου αερισμού των χώρων.

- Μην καλύπτετε τα ανοίγματα ή τις σχισμές αερισμού για την απαγωγή της θερμότητας ή το στόμιο απαγωγής των καυσαερίων στις υδροπλυστικές ζεστού νερού.

- Μην χρησιμοποιείτε την υδροπλυστική αν το ηλεκτρικό καλώδιο έχει φθορές. Σε περίπτωση φθοράς του καλωδίου, απευ-

θυνηθείτε στο εξουσιοδοτημένο Σέρβις της εταιρείας για την αντικατάστασή του.

Το ηλεκτρικό καλώδιο δεν μπορεί να αντικατασταθεί από τον χρήστη.

- Το ηλεκτρικό καλώδιο δεν πρέπει να είναι ποτέ τεντωμένο και η διαδρομή του πρέπει να προστατεύεται από ακούσια σύνθλιψη.

- Η χρήση όλων των ηλεκτρικών συσκευών προϋποθέτει την τήρηση ορισμένων βασικών κανόνων:

- μην αγγίζετε τη συσκευή με βρεγμένα χέρια ή πόδια
- μην χρησιμοποιείτε τη συσκευή με γυμνά πόδια ή με ακατάλληλη ενδυμασία
- μην τραβάτε το ηλεκτρικό καλώδιο ή τη συσκευή για να αποσυνδέσετε το φις από την πρίζα του ρεύματος.  
(για υδροπλυστικές με ισχύ μικρότερη των 3kw που διαθέτουν φις)

- Σε περίπτωση βλάβης ή/και κακής λειτουργίας σβήστε την υδροπλυστική (αποσυνδέοντας την ηλεκτρική τροφοδοσία μέσω του ασφαλειοδιακόπτη ή αποσυνδέοντας το φις από την πρίζα για υδροπλυστικές με ισχύ μικρότερη των 3 kw και διακόπτοντας την παροχή νερού) και μην επιχειρείτε να την επισκευάσετε.

- Σε περίπτωση ατυχήματος, απευθυνθείτε σε γιατρό ή στις πρώτες βοήθειες.

Όσον αφορά την προστασία από ηλεκτροπληξία, η υδροπλυστική ανήκει στην **Κλάση I**.

**Απευθυνθείτε στο εξουσιοδοτημένο Σέρβις.**

**Η μη τήρηση των παραπάνω οδηγιών απαλλάσσει τον κατασκευαστή από κάθε ευθύνη και συνιστά ανάρμοστη χρήση του προϊόντος.**

## ΕΝΔΥΜΑΣΙΑ ΚΑΙ ΕΞΟΠΛΙΣΜΟΣ



Χρησιμοποιείτε πάντα υποδήματα ασφαλείας με αντιολισθητικές σόλες.



Χρησιμοποιείτε προστατευτικά γυαλιά ή μάσκα και ενδυμασία ασφαλείας.

Συνιστάται η χρήση φόρμας εργασίας για να μειώνεται ο κίνδυνος τραυματισμού σε περίπτωση ακούσιας επαφής με το νερό υπό πίεση.

Ανάλογα με την επιφάνεια για καθαρισμό και το περιβάλλον της, τα αναγκαία μέτρα προστασίας από το νέφος σκόνης μπορούν να προβλέπουν τη χρήση μάσκας κατηγορίας FFP 2, ισοδύναμης ή ανώτερης.

## ΠΡΟΟΡΙΣΜΟΣ ΧΡΗΣΗΣ

Η συσκευή προορίζεται αποκλειστικά για τον καθαρισμό μηχανημάτων, οχημάτων, κτιρίων, εργαλείων και γενικώς επιφανειών που είναι κατάλληλες για καθαρισμό με διάλυμα απορρυπαντικού σε υψηλή πίεση από 25 έως 250 bar. (360 - 3600 PSI) σε επαγγελματικό και εμπορικό περιβάλλον. Η συσκευή δεν είναι κατάλληλη για χρήση σε υψόμετρα άνω των 2000m.

Η συσκευή αυτή έχει μελετηθεί για να χρησιμοποιείται με απορρυπαντικά που διατίθενται ή συνιστώνται από τον κατασκευαστή. Η χρήση άλλων απορρυπαντικών ή χημικών ουσιών μπορεί να επηρεάσει την ασφάλεια της συσκευής.

Η συσκευή μπορεί να χρησιμοποιηθεί μόνο για τη χρήση για την οποία προορίζεται.

Κάθε άλλη χρήση πρέπει να θεωρείται ακατάλληλη και συνεπώς αλόγιστη.

### Παραδείγματα αλόγιστης χρήσης είναι:

- Πλύσιμο μη κατάλληλων επιφανειών για καθαρισμό με νερό υπό πίεση.
- Πλύσιμο ανθρώπων, ζώων, ηλεκτρικών συσκευών και της ίδιας της συσκευής.
- Χρήση ακατάλληλων απορρυπαντικών ή χημικών ουσιών.
- Μπλοκάρισμα της σκανδάλης (μοχλού) του εκτοξευτήρα σε θέση παροχής.

Ο κατασκευαστής δεν μπορεί να θεωρηθεί υπεύθυνος για ενδεχόμενες βλάβες που οφείλονται σε ακατάλληλη, λανθασμένη ή αλόγιστη χρήση.

Οι υδροπλυστικές, αναφορικά με την ασφάλεια, κατασκευάζονται σύμφωνα με τους ισχύοντες κανονισμούς.

## ΠΡΟΚΑΤΑΡΚΤΙΚΕΣ ΕΝΕΡΓΕΙΕΣ

### ΑΠΟΣΥΣΚΕΥΑΣΙΑ

Μετά την αποσυσκευασία, βεβαιωθείτε ότι η συσκευή βρίσκεται σε άριστη κατάσταση.

Σε περίπτωση αμφιβολίας μη χρησιμοποιήσετε την υδροπλυστική.

Απευθυνθείτε στην Αντιπροσωπεία.

Τα υλικά της συσκευασίας (σακουλάκια, κουτιά, καρφιά, κλπ.) πρέπει να φυλάσσονται μακριά από παιδιά, καθώς αποτελούν πιθανές εστίες κινδύνου και πρέπει να απορρίπτονται ή φυλάσσονται σύμφωνα με τους κατά τόπους κανονισμούς προστασίας του περιβάλλοντος.

### ΤΟΠΟΘΕΤΗΣΗ ΑΠΟΣΥΝΔΕΔΕΜΕΝΩΝ ΕΞΑΡΤΗΜΑΤΩΝ ΤΟΥ ΜΗΧΑΝΗΜΑΤΟΣ

Το μηχάνημα συναρμολογείται από τον κατασκευαστή όσον αφορά τα βασικά εξαρτήματα και τα συστήματα ασφαλείας.

Για λόγους συσκευασίας και μεταφοράς, ορισμένα δευτερεύοντα εξαρτήματα της υδροπλυστικής διατίθενται αποσυναρμολογημένα.

Ο χρήστης οφείλει να συναρμολογήσει τα εξαρτήματα αυτά σύμφωνα με τις οδηγίες που παρέχονται σε κάθε σετ προς τοποθέτηση.

### ΠΙΝΑΚΙΔΑ ΑΝΑΓΝΩΡΙΣΗΣ:

Η πινακίδα αναγνώρισης με τα βασικά τεχνικά χαρακτηριστικά της υδροπλυστικής είναι τοποθετημένη στη βάση και είναι πάντα εμφανής.

### ⚠ Προσοχή

**Κατά την αγορά, βεβαιωθείτε ότι το προϊόν διαθέτει πινακίδα. Σε αντίθετη περίπτωση ειδοποιήστε αμέσως τον κατασκευαστή ή/και τον Αντιπρόσωπο.**

**Οι συσκευές χωρίς πινακίδα δεν πρέπει να χρησιμοποιούνται, καθώς ο κατασκευαστής δεν φέρει καμία ευθύνη. Τα προϊόντα χωρίς πινακίδα πρέπει να θεωρούνται ανώνυμα και ενδεχομένως επικίνδυνα.**

### ΠΛΗΡΩΣΗ ΤΟΥ ΡΕΖΕΡΒΟΥΑΡ ΚΑΥΣΙΜΟΥ

Γεμίστε το ρεζερβουάρ με καύσιμο για κινητήρες Ντίζελ (εικ. 1).

### ⚠ Προσοχή

**Μην χρησιμοποιείτε καύσιμο διαφορετικό από εκείνο που αναγράφεται στην πινακίδα αναγνώρισης.**

**Ελέγχετε τακτικά τη στάθμη του καυσίμου όταν λειτουργεί η υδροπλυστική.**

**Η λειτουργία χωρίς καύσιμο μπορεί να προκαλέσει βλάβες στην τρόμπτα πετρελαίου.**

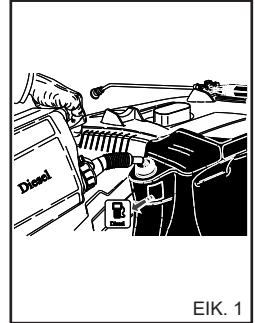

EIK. 1

### ΠΛΗΡΩΣΗ ΤΟΥ ΔΟΧΕΙΟΥ ΑΠΟΡΡΥΠΑΝΤΙΚΟΥ

### ⚠ Προσοχή

Επιλέξτε από τα συνιστώμενα προϊόντα το καταλληλότερο για το πλύσιμο στο οποίο θα χρησιμοποιηθεί και αραιώστε το με νερό (εικ. 2) σύμφωνα με τις οδηγίες που αναγράφονται στη συσκευασία του προϊόντος.

Γεμίστε το δοχείο απορρυπαντικού με το αραιωμένο προϊόν (εικ. 3).

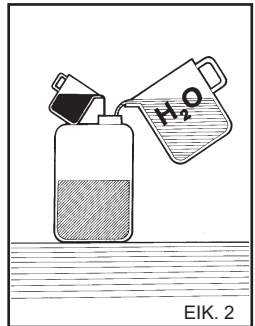

EIK. 2

Ζητήστε από την Αντιπροσωπεία τον κατάλογο των απορρυπαντικών που μπορούν να χρησιμοποιηθούν ανάλογα με τον τύπο του επιθυμητού πλυσίματος και το είδος της επιφάνειας για πλύσιμο.

Μετά τη χρήση απορρυπαντικού, το κύκλωμα αναρρόφησης του απορρυπαντικού πρέπει να ξεπλένεται με καθαρό νερό.

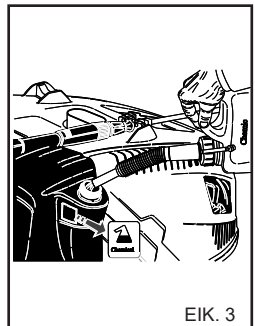

EIK. 3

## ΠΛΗΡΩΣΗ ΤΟΥ ΔΟΧΕΙΟΥ ΚΑΘΑΡΙΣΤΙΚΟΥ ΑΛΑΤΩΝ. (Αν υπάρχει).

Γεμίστε το δοχείο με καθαριστικό διάλυμα για άλατα. Χρησιμοποιείτε μόνο προϊόντα που συνιστώνται από τον κατασκευαστή ή/και την αντιπροσωπεία τηρώντας πιστά τις οδηγίες που αναγράφονται στη συσκευασία. (Μην ελευθερώνετε το καθαριστικό αλάτων στο περιβάλλον).

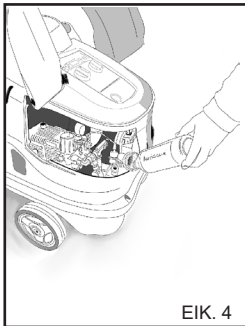

EIK. 4

## ΜΕΤΑΦΟΡΑ

Για να μετακινήσετε τη συσκευή, αφού την αποσυνδέσετε από την ηλεκτρική εγκατάσταση και από το δίκτυο ύδρευσης, λύστε το φρένο στάθμευσης που βρίσκεται στην πλευρά του μηχανήματος και στρώστε την από τη χειρολαβή.

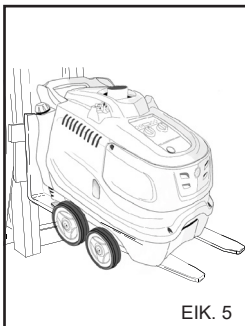

EIK. 5

## ΑΝΥΨΩΣΗ ΜΕ ΚΛΑΡΚ

Για την ανύψωση με κλαρκ, τοποθετήστε τις περόνες στις ειδικές υποδοχές. (εικ. 5)

## ΣΥΣΤΗΜΑΤΑ ΧΕΙΡΙΣΜΟΥ ΚΑΙ ΕΛΕΓΧΟΥ

### Προσοχή

Πριν τη σύνδεση στο δίκτυο ύδρευσης και στην ηλεκτρική εγκατάσταση πρέπει να γνωρίζετε τη λειτουργία των συστημάτων χειρισμού και ελέγχου της υδροπλυστικής. Για τη διαδικασία αυτή εφαρμόστε τις οδηγίες του φυλλαδίου χρησιμοποιώντας ως βοήθημα τις αντίστοιχες εικόνες.

## ΣΥΣΤΗΜΑΤΑ ΑΣΦΑΛΕΙΑΣ

Τα συστήματα ασφαλείας χρησιμεύουν για την προστασία του χρήστη και της συσκευής και δεν πρέπει να παραβιάζονται ή να χρησιμοποιούνται για άλλους σκοπούς.

**Βαλβίδα ασφαλείας:** Χρησιμεύει για να προστατευτεί το υδραυλικό σύστημα υψηλής πίεσης σε περίπτωση βλάβης στη βαλβίδα By-Pass ή σε περίπτωση εμφραξής του υδραυλικού συστήματος υψηλής πίεσης. Η βαλβίδα ασφαλείας είναι ρυθμισμένη και σφραγισμένη από τον κατασκευαστή. Οι επεμβάσεις στη βαλβίδα ασφαλείας είναι αποκλειστικά αρμοδιότητα του Σέρβις.

**Διάταξη ασφαλείας στη χειρολαβή του εκτοξευτήρα:** Δεν επιτρέπει την ακούσια μετακίνηση του μοχλού της χειρολαβής.

**Θερμική ασφάλεια:** Η θερμική ασφάλεια διακόπτει τη λειτουργία του μηχανήματος σε περίπτωση υπερθέρμανσης του ηλεκτρικού κινητήρα.

## ΣΥΝΔΕΣΗ ΣΤΟ ΔΙΚΤΥΟ ΥΔΡΕΥΣΗΣ

Συνδέστε το σωλήνα τροφοδοσίας στο δίκτυο ύδρευσης (εικ. 6Α) και στο ρακόρ της υδροπλυστικής (εικ. 6Β). Χρησιμοποιήστε σωλήνα με ελάχιστη διάμετρο 19mm (3/4").

Βεβαιωθείτε ότι το δίκτυο ύδρευσης παρέχει επαρκή ποσότητα και πίεση νερού για τη λειτουργία της υδροπλυστικής 200 + 800

kPa. (29+116 PSI).

Μέγιστη θερμοκρασία νερού τροφοδοσίας 50°C.

Συνδέστε το σωλήνα υψηλής πίεσης στην υδροπλυστική (εικ. 6C) και στον εκτοξευτήρα (εικ. 7).

### Κίνδυνος.

Η υδροπλυστική πρέπει να λειτουργεί με καθαρό νερό. Όταν το νερό είναι βρώμικο ή αμμώδες και περιέχει διαβρωτικά χημικά προϊόντα ή διαλύματα μπορεί να προκαλέσει σοβαρές βλάβες στην υδροπλυστική.

### Κίνδυνος

Ποτέ μην αναρροφάτε υγρά που περιέχουν καθαρούς διαλύτες ή οξέα! Π.χ. βενζίνη, διαλυτικά για βερνίκια ή πετρέλαιο. Τα σταγονίδια που ψεκάζονται από τον εκτοξευτήρα είναι άκρως εύφλεκτα, εκρηκτικά και δηλητηριώδη.

Η μη τήρηση των παραπάνω οδηγιών απαλλάσσει τον κατασκευαστή από κάθε ευθύνη και συνιστά ανάρμοστη χρήση του προϊόντος.



### Σημαντικό

Τηρείτε τις διατάξεις της εταιρείας ύδρευσης. Οι ισχύοντες κανονισμοί προβλέπουν ότι η συσκευή δεν πρέπει να συνδεθεί στο δίκτυο πόσιμου νερού χωρίς να διαθέτει κατάλληλο διακόπτη δικτύου.

Χρησιμοποιείτε έναν κατάλληλο διακόπτη δικτύου σύμφωνα με το πρότυπο EN 12729 τύπου BA.

Το νερό που τρέχει μέσα από ένα διαχωριστή συστήματος δεν κατατάσσεται πλέον στο πόσιμο νερό.

### Προσοχή

Μη συνδέετε το μηχανήμα σε δοχεία πόσιμου νερού.

## ΣΥΝΔΕΣΗ ΣΤΟ ΔΙΚΤΥΟ ΗΛΕΚΤΡΙΚΗΣ ΤΡΟΦΟΔΟΣΙΑΣ

Η σύνδεση της υδροπλυστικής στο δίκτυο πρέπει να γίνεται από εξειδικευμένο τεχνικό που είναι σε θέση να τηρεί τους ισχύοντες κανονισμούς και τη νομοθεσία.

Βεβαιωθείτε ότι η διαθέσιμη τάση της εγκατάστασης αντιστοιχεί στην τάση με την οποία λειτουργεί η υδροπλυστική, η οποία αναγράφεται στην πινακίδα αναγνώρισης.

### Κίνδυνος

- Το ηλεκτρικό καλώδιο πρέπει να προστατεύεται από ακούσια σύνθλιψη.

- Μην χρησιμοποιείτε την υδροπλυστική αν το ηλεκτρικό καλώδιο έχει φθορές.

- Η χρήση όλων των ηλεκτρικών συσκευών προϋποθέτει την τήρηση ορισμένων βασικών κανόνων:

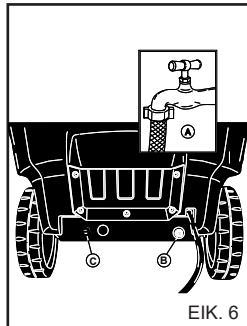

EIK. 6

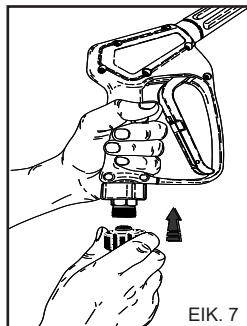

EIK. 7

- μην αγγίζετε τη συσκευή με βρεγμένα χέρια ή πόδια
- μην χρησιμοποιείτε τη συσκευή με γυμνά πόδια ή με ακατάλληλη ενδυμασία
- μην τραβάτε το ηλεκτρικό καλώδιο ή τη συσκευή για να αποσυνδέσετε το φισ από την πρίζα του ρεύματος.  
(για υδροπλιστικές με ισχύ μικρότερη των 3kw που διαθέτουν φισ)

Όσον αφορά την προστασία από ηλεκτροπληξία, η συσκευή ανήκει στην **Κλάση I**.

**Η μη τήρηση των παραπάνω οδηγιών απαλλάσσει τον κατασκευαστή από κάθε ευθύνη και συνιστά ανάρμοστη χρήση του προϊόντος.**

## ΧΡΗΣΗ ΤΗΣ ΥΔΡΟΠΛΥΣΤΙΚΗΣ

### ΠΙΝΑΚΑΣ ΧΕΙΡΙΣΤΗΡΙΩΝ

- A** - Διακόπτης ON/OFF
- B** - Ρυθμιστής θερμοκρασίας.
- C** - Μανόμετρο.

### ΕΚΚΙΝΗΣΗ ΤΗΣ ΥΔΡΟΠΛΥΣΤΙΚΗΣ

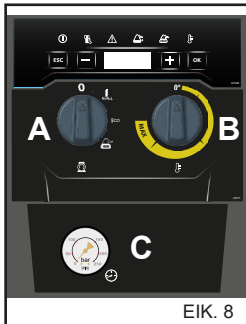

ΕΙΚ. 8

- 1) Ανοίξτε τη βάνα τροφοδοσίας νερού (εικ. 6A).
- 2) Συνδέστε την υδροπλιστική στο ηλεκτρικό δίκτυο μέσω του ασφαλειοδιακόπτη ή συνδέοντας το φισ στην πρίζα του ρεύματος.
- 3) Θέστε σε λειτουργία την υδροπλιστική μετακινώντας τον διακόπτη ON/OFF στη θέση «I» (εικ. 8A). Συμβουλευτείτε το εγχειρίδιο "Πίνακας Χειριστηρίων".

### Προσοχή

Το νερό υπό υψηλή πίεση δημιουργεί μια δύναμη αντίδρασης στον εκτοξευτήρα. Κρατάτε καλά τις χειρολαβές του εκτοξευτήρα.

- 4) Πιέστε τον μοχλό της χειρολαβής και ξεκινήστε το πλύσιμο.

- 5) Για τη λειτουργία της υδροπλιστικής ζεστού νερού, συμβουλευτείτε το εγχειρίδιο "Πίνακας Χειριστηρίων".

### Προσοχή

Οι υδροπλιστικές που διαθέτουν σύστημα "Total stop" ενεργοποιούν και απενεργοποιούν τον κινητήρα πιέζοντας και απελευθερώνοντας τον μοχλό στη χειρολαβή του εκτοξευτήρα.

### Κίνδυνος

Μην μπλοκάρετε το μοχλό της χειρολαβής σε θέση παροχής.

### ΣΗΜΑΝΤΙΚΟ!

Για την απομάκρυνση ενδεχόμενων ακαθαρσιών ή φουσαλίδων αέρα από το

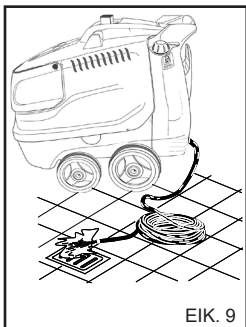

ΕΙΚ. 9

υδραυλικό κύκλωμα, θέστε για πρώτη φορά σε λειτουργία την υδροπλιστική χωρίς εκτοξευτήρα, αφήνοντας να τρέξει το νερό για λίγα δευτερόλεπτα.

Ενδεχόμενες ακαθαρσίες μπορεί να βουλώσουν το στόμιο και να εμποδίσουν τη λειτουργία του (Εικ. 9).

### ΧΡΗΣΗ ΤΩΝ ΕΞΑΡΤΗΜΑΤΩΝ.

Η υδροπλιστική διαθέτει μπεκ γωνίας 180° για τον καθαρισμό μεγάλων επιφανειών.

### Προσοχή

Ο εκτοξευτήρας πρέπει να κατευθύνεται από σχετικά μεγάλη απόσταση, προκειμένου να αποφεύγονται ζημιές λόγω της υψηλής πίεσης.

### ΠΕΡΙΣΤΡΕΦΟΜΕΝΗ ΚΕΦΑΛΗ (Προαιρετικό εξάρτημα)

Η υδροπλιστική μπορεί να εξοπλιστεί με κεφαλή περιστρεφόμενου μπεκ για τον καθαρισμό της πιο δύσκολης βρωμιάς.

### Κίνδυνος:

Ο εκτοξευτήρας πρέπει να κατευθύνεται από σχετικά μεγάλη απόσταση, προκειμένου να αποφεύγονται ζημιές λόγω της υψηλής πίεσης. Μην στρέψετε την παροχή νερού προς ανθρώπους, ζώα και ηλεκτρικές πρίζες.

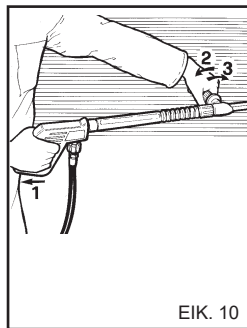

ΕΙΚ. 10

### ΧΡΗΣΗ ΤΟΥ ΔΙΠΛΟΥ ΕΚΤΟΞΕΥΤΗΡΑ (ΕΙΚ. 10). (Αν υπάρχει)

Ο διπλός εκτοξευτήρας σας επιτρέπει να επιλέξετε την εκτόξευση νερού σε χαμηλή και υψηλή πίεση. Η επιλογή της πίεσης επιτυγχάνεται με το πιστόλι στη θέση 1. Υψηλή πίεση θέση 2. Χαμηλή πίεση.

### ΡΥΘΜΙΣΗ ΤΗΣ ΠΙΕΣΗΣ.

Το κεφάλαιο αυτό αφορά μόνο τα μοντέλα που διαθέτουν "Ρυθμιστή πίεσης". Το σύστημα ρύθμισης της πίεσης (εικ. 11) επιτρέπει τη ρύθμιση της πίεσης λειτουργίας. Γυρνώντας τον διακόπτη C αριστερόστροφα (B) (ελάχ.) μειώνεται η πίεση λειτουργίας.

### ΧΡΗΣΗ ΜΕ ΚΡΥΟ ΝΕΡΟ

Λειτουργία κατάλληλη για τον καθαρισμό ελαφρά λερωμένων επιφανειών ή για το ξέβγαλμα εργαλείων κηπουρικής, τοίχων, μπαλκονιών και σκληρών δαπέδων γενικότερα.

Ρυθμίστε την επιθυμητή πίεση λειτουργίας.

### ΧΡΗΣΗ ΤΗΣ ΛΕΙΤΟΥΡΓΙΑΣ "ECO".

Στη λειτουργία "ECO" η υδροπλιστική λειτουργεί με θερμοκρασίες έως 60°C για εξοικονόμηση πόρων και χαμηλότερες περιβαλλοντικές επιπτώσεις.

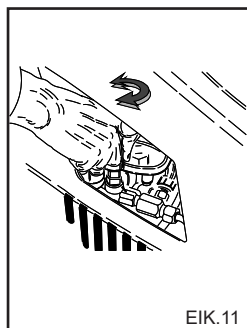

ΕΙΚ. 11



## ΧΡΗΣΗ ΜΕ ΖΕΣΤΟ ΝΕΡΟ ΚΑΙ ΑΤΜΟ (Αν υπάρχει)

Για τη σωστή χρήση με λειτουργία Ζεστού Νερού και Ατμού (αν υπάρχει) συνιστώνται οι ακόλουθες θερμοκρασίες:

- Ελαφριά βρωμιά: **30 - 50 °C**:

- Οργανική βρωμιά, π.χ. σε περιβάλλον με τρόφιμα: **Μέγ. 60 °C**

- Καθαρισμός αμαξωμάτων αυτοκινήτων ή εργαλειομηχανών: **60 - 90 °C**.

- Καθαρισμός κεριού, πολύ λιπαρή βρωμιά: **100 - 110°C**

- Καθαρισμός προσώπων, απολύμανση επιφανειών: **έως 140 °C**.

**Για τη χρήση της λειτουργίας ατμού, το κοινό μπεκ Υ.Π. πρέπει να αντικαθίσταται με το συνιστώμενο μπεκ ατμού που διατίθεται ως προαιρετικό εξάρτημα.**

Για τις ρυθμίσεις, συμβουλευτείτε το εγχειρίδιο "Πίνακας Χειριστηρίων".

Σε θερμοκρασίες λειτουργίας άνω των 95°C.(203°F), η πίεση που εμφανίζεται στο μανόμετρο πρέπει να είναι  $\leq 32$  bar. (460 PSI).

### ⚠ Κίνδυνος

**Κατά τη διάρκεια της λειτουργίας με καυτό νερό στη «Λειτουργία Ατμού», μείνετε μακριά από τα ανοίγματα εξόδου των καυσαερίων (κίνδυνος εγκαύματος).**

**Στο τέλος της χρήσης με λειτουργία Ζεστού Νερού ή Ατμού, αφήστε τη συσκευή να κρυώσει επί 3 περίπου λεπτά με το πιστόλι ανοικτό.**

## ΣΥΜΒΟΥΛΕΣ ΓΙΑ ΤΗ ΧΡΗΣΗ ΑΠΟΡΡΥΠΑΝΤΙΚΩΝ

### ⚠ Προσοχή

- Η συσκευή αυτή έχει μελετηθεί για να χρησιμοποιείται με καθαριστικά ή/και χημικά προϊόντα που διαθέτει ή συνιστά ο κατασκευαστής. Η χρήση άλλων απορρυπαντικών ή χημικών ουσιών μπορεί να επηρεάσει την ασφάλεια της υδροπλυστικής.

1) Για τη συμβατότητα με το περιβάλλον, συνιστάται η ελεγχόμενη χρήση του απορρυπαντικού προϊόντος, σύμφωνα με τις οδηγίες που αναγράφονται στη συσκευασία του.

2) Επιλέξτε από τα συνιστώμενα προϊόντα το καταλληλότερο για το πλύσιμο στο οποίο θα χρησιμοποιηθεί και αραιώστε το σύμφωνα με τις οδηγίες που αναγράφονται στη συσκευασία του προϊόντος ή στον κατάλογο των κατάλληλων απορρυπαντικών για υδροπλυστικές κρούς ή ζεστού νερού.

3) Ζητήστε από την αντιπροσωπεία τον κατάλογο των απορρυπαντικών.

## ΔΙΑΔΙΚΑΣΙΑ ΓΙΑ ΣΩΣΤΟ ΠΛΥΣΙΜΟ ΜΕ ΤΗ ΧΡΗΣΗ ΑΠΟΡΡΥΠΑΝΤΙΚΩΝ

1) Προετοιμάστε το καταλληλότερο απορρυπαντικό διάλυμα για τη βρωμιά και την επιφάνεια που θα πλύνετε.

2) Θέστε σε λειτουργία την υδροπλυστική, επιλέξτε τη λειτουργία

με απορρυπαντικό και ψεκάστε την περιοχή για πλύσιμο από κάτω προς τα πάνω.

Αφήστε το προϊόν να δράσει για λίγα λεπτά.

Συμβουλευτείτε το εγχειρίδιο "Πίνακας Χειριστηρίων".

3) Ξεβγάλετε καλά όλη την επιφάνεια από πάνω προς τα κάτω με ζεστό ή κρύο νερό σε υψηλή πίεση.

4) Για απολύμανση της επιφάνειας, περάστε την με ζεστό νερό  $> 90^\circ\text{C}$  γυρνώντας τον επιλογέα θερμοκρασίας στη θέση Ζεστό Νερό. Συμβουλευτείτε το εγχειρίδιο "Πίνακας Χειριστηρίων".

### ⚠ Προσοχή

Η χρήση υπέρθερμου ζεστού νερού μπορεί να επηρεάσει τα εξαρτήματα από λάστιχο (ελαστικά, τσιμούχες κ.λπ.).

5) Μετά τη χρήση με απορρυπαντικό, ξεβγάλετε το κύκλωμα νερού Υ.Π. αφήνοντας την αντλία να λειτουργήσει επί 1 λεπτό με τη βάνα ελέγχου εντελώς ανοικτή.

## ΔΙΑΚΟΠΗ ΛΕΙΤΟΥΡΓΙΑΣ ΤΗΣ ΥΔΡΟΠΛΥΣΤΙΚΗΣ

1) Σβήστε τον καυστήρα μετακινώντας τον ρυθμιστή θερμοκρασίας στη θέση "0" (εικ. 8B).

2) Αφήστε την υδροπλυστική να λειτουργήσει με κρύο νερό τουλάχιστον επί 30" για να κρυώσει ο λέβητας.

3) Σβήστε την υδροπλυστική μετακινώντας τον διακόπτη ON/OFF στη θέση «0» (εικ. 8A).

4) Εκτονώστε την πίεση του σωλήνα Υ.Π. πιέζοντας τον μοχλό του πιστολιού.

5) Αποσυνδέστε την υδροπλυστική από την ηλεκτρική τροφοδοσία μέσω του ασφαλειοδιακόπτη ή αποσυνδέοντας το φις από την πρίζα του ρεύματος.

6) Κλείστε τη βάνα τροφοδοσίας νερού (εικ. 6A).

### ⚠ Προσοχή

- Όταν απομακρύνετε, έστω και προσωρινά, από τη συσκευή, πρέπει να τη σβήνετε μέσω του ασφαλειοδιακόπτη ή αποσυνδέοντας το φις από την πρίζα του ρεύματος.

- Οι υδροπλυστικές με σύστημα «Total stop» πρέπει να θεωρούνται σβηστές με τον ασφαλειοδιακόπτη στη θέση «0» ή με το φις αποσυνδεδεμένο από την πρίζα του ρεύματος.

- Όταν δεν χρησιμοποιείτε την υδροπλυστική, κλείνετε το σύστημα ασφαλείας στη χειρολαβή (εικ. 12).

- Η λειτουργία της υδροπλυστικής χωρίς νερό προκαλεί σοβαρές βλάβες στις τσιμούχες στεγανότητας της αντλίας.

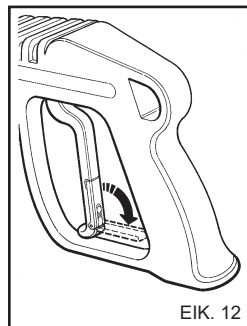

ΕΙΚ. 12

## ΣΥΝΤΗΡΗΣΗ

**Ο ΧΡΗΣΤΗΣ ΕΠΙΤΡΕΠΕΤΑΙ ΝΑ ΠΡΟΒΑΙΝΕΙ ΜΟΝΟ ΣΤΙΣ ΕΠΕΜΒΑΣΕΙΣ ΠΟΥ ΠΡΟΒΛΕΠΟΝΤΑΙ ΑΠΟ ΤΟ ΠΑΡΟΝ ΦΥΛΛΑΔΙΟ ΟΔΗΓΙΩΝ. ΟΠΟΙΑΔΗΠΟΤΕ ΑΛΛΗ ΕΠΕΜΒΑΣΗ ΑΠΑΓΟΡΕΥΕΤΑΙ**

### ⚠ Κίνδυνος

Για τις επεμβάσεις συντήρησης στον λέβητα, στην αντλία υψηλής πίεσης, στα ηλεκτρικά εξαρτήματα και σε όλα τα άλλα συστήματα ασφαλείας, πρέπει να απευθύνεστε στο εξουσιοδοτημένο Σέρβις.

Ο κατασκευαστής δεν φέρει ευθύνη για μετατροπές του προϊόντος, αλλαγές, επισκευές και ακατάλληλη συντήρηση από τρίτους χωρίς τη ρητή έγκρισή του.

Τα παραστατικά των επεμβάσεων επισκευής και προγραμματισμένης συντήρησης, καθώς και ενδεχόμενα πιστοποιητικά για την εγκατάσταση της συσκευής σύμφωνα με την ισχύουσα νομοθεσία (Πρότυπο IEC60364-1) πρέπει να φυλάσσονται με ευθύνη του χρήστη μαζί με τις οδηγίες χρήσης.

Κατά περιόδους, τουλάχιστον μια φορά το χρόνο, πρέπει να απευθύνεστε στο εξουσιοδοτημένο Σέρβις για γενικό έλεγχο των συστημάτων ασφαλείας και των ρυθμίσεων της υδροπλυστικής.

Ειδικά για τις υδροπλυστικές ζεστού νερού, είναι αναγκαία η διενέργεια του ελέγχου των καυσαερίων.

Η εργοστασιακή ρύθμιση του κατασκευαστή προβλέπει παραγωγή καυσαερίων με **CO** χαμηλότερο του 0,04% και ποσότητα αιθάλης με δείκτη 2 της κλίμακας Shell-Bacharach όπως προβλέπεται από τους ισχύοντες κανονισμούς.

### ⚠ Κίνδυνος

Πριν από οποιαδήποτε επέμβαση συντήρησης, αποσυνδέετε την υδροπλυστική από την ηλεκτρική τροφοδοσία μέσω του ασφαλειοδιακόπτη ή αποσυνδέοντας το φως από την πρίζα του ρεύματος και διακόπτετε την παροχή νερού κλείνοντας τη βάνα τροφοδοσίας (βλ. Κεφ. Σύνδεση στο ηλεκτρικό δίκτυο και στο δίκτυο ύδρευσης). Μετά τη συντήρηση, πριν συνδέσετε και πάλι την υδροπλυστική με το ηλεκτρικό δίκτυο και το δίκτυο ύδρευσης, βεβαιωθείτε ότι όλα τα καλύμματα έχουν τοποθετηθεί σωστά και έχουν στερεωθεί με τις βίδες τους.

**Η μη τήρηση της οδηγίας αυτής μπορεί να αποτελέσει αιτία κινδύνου ηλεκτροπληξίας.**

### ΜΕΤΡΑ ΠΡΟΣΤΑΣΙΑΣ ΑΠΟ ΤΟΝ ΠΑΓΕΤΟ

**Η υδροπλυστική δεν πρέπει να εκτίθεται στον παγετό.**

Στο τέλος της εργασίας ή για μεγάλα χρονικά διαστήματα εκτός χρήσης, εάν η υδροπλυστική παραμείνει εκτεθειμένη στον παγετό, είναι υποχρεωτική η χρήση αντιπηκτικού για την αποφυγή σοβαρών βλαβών στο υδραυλικό σύστημα.

### ΔΙΑΔΙΚΑΣΙΕΣ ΓΙΑ ΤΗ ΧΡΗΣΗ ΑΝΤΙΠΗΚΤΙΚΟΥ (Εικ. 13)

1 - Κλείστε την τροφοδοσία νερού (βάνα), αποσυνδέστε το σωλήνα τροφοδοσίας και αφήστε την υδροπλυστική να λειτουργήσει έως ότου παύσει εντελώς.

2) - Σβήστε την υδροπλυστική γυρνώντας τον διακόπτη ON/OFF στη θέση «0».

3 - Προετοιμάστε ένα δοχείο με το διάλυμα του αντιπηκτικού προϊόντος.

4 - Βυθίστε τον σωλήνα τροφοδοσίας στο δοχείο με το αντιπηκτικό διάλυμα.

5) - Θέστε σε λειτουργία την υδροπλυστική γυρνώντας τον διακόπτη ON/OFF στη θέση «I».

6- Αφήστε την υδροπλυστική να λειτουργήσει έως ότου τρέξει το αντιπηκτικό από τον εκτοξευτήρα.

7 - Αναρροφήστε αντιπηκτικό και από την αναρρόφηση απορρυπαντικού.

8) - Σβήστε την υδροπλυστική και αποσυνδέστε την από την ηλεκτρική τροφοδοσία μέσω του ασφαλειοδιακόπτη ή αποσυνδέοντας το φως από την πρίζα του ρεύματος.

9- Για τις υδροπλυστικές με δοχείο νερού, το απορρυπαντικό διάλυμα που παρασκευάζεται σύμφωνα με το σημείο 3, πρέπει να τοποθετείται απευθείας στο δοχείο.

### ⚠ Προσοχή

Το αντιπηκτικό είναι ένα προϊόν που μπορεί να προκαλέσει ρύπανση του περιβάλλοντος. Κατά συνέπεια, για τη χρήση του πρέπει να τηρούνται αυστηρά οι οδηγίες που αναγράφονται στη συσκευασία του προϊόντος. (Μη διασκορπίζετε το προϊόν στο περιβάλλον).

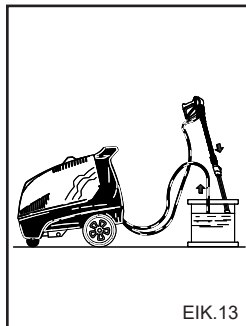

EIK. 13

### ΕΛΕΓΧΟΣ ΣΤΑΘΜΗΣ ΚΑΙ ΑΛΛΑΓΗ ΛΑΔΙΟΥ ΑΝΤΛΙΑΣ

Ελέγχετε περιοδικά τη στάθμη του λαδιού της αντλίας υψηλής πίεσης μέσω της ένδειξης στάθμης (εικ. 14A) ή της ράβδου ελέγχου στάθμης (εικ. 14B).

Εάν το λάδι έχει γαλακτώδη όψη, καλέστε αμέσως το Σέρβις.

Η αλλαγή λαδιού πρέπει να γίνει μετά τις πρώτες 50 ώρες λειτουργίας και, στη συνέχεια, κάθε 500 ώρες ή μία φορά το χρόνο.

Για το σκοπό αυτό:

1) Ξεβιδώστε την τάπα εκκένωσης κάτω από την αντλία (εικ. 14C).

2) Ξεβιδώστε την τάπα με το δείκτη ελέγχου στάθμης (εικ. 14).

3) Αφήστε να τρέξει όλο το λάδι σε ένα δοχείο και παραδώστε το σε εξουσιοδοτημένο κέντρο συλλογής για ανακύκλωση.

4) Βιδώστε την τάπα εκκένωσης και προσθέστε το λάδι από το πάνω άνοιγμα (εικ. 15A) έως τη στάθμη που υποδεικνύεται από την ένδειξη

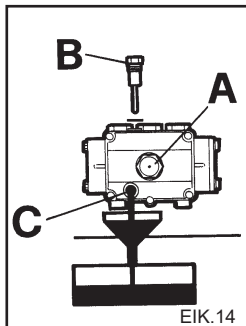

EIK. 14

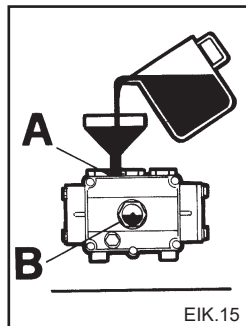

EIK. 15



(εικ. 15B).

Για την αλλαγή λαδιού στις υδροπλυστικές χωρίς τάπα εκκένωσης, απευθυνθείτε στο Σέρβις.

**Χρησιμοποιείτε μόνο λάδι SAE 15 W40**

## ΚΑΘΑΡΙΣΜΟΣ ΦΙΛΤΡΟΥ ΚΑΙ ΡΕΖΕΡΒΟΥΑΡ ΠΕΤΡΕΛΑΙΟΥ

Αφαιρέστε το φίλτρο πετρελαίου και αντικαταστήστε το (εικ. 16)  
Αντικαθιστάτε το φίλτρο ανά τακτά διαστήματα.

Αδειάστε το ρεζερβουάρ πετρελαίου.

Ανοίξτε την τάπα εκκένωσης (εικ. 17) (αν υπάρχει) και αφήστε να τρέξουν τυχόν ακαθαρσίες σε ένα δοχείο.

Ξεβγάλτε το ρεζερβουάρ με καθαρό πετρέλαιο και κλείστε την τάπα εκκένωσης.

## ΚΑΘΑΡΙΣΜΟΣ ΦΙΛΤΡΟΥ ΝΕΡΟΥ

Κατά περιόδους καθαρίζετε το φίλτρο νερού απομακρύνοντας ενδεχόμενες ακαθαρσίες (εικ. 18).

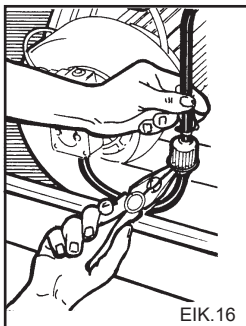

ΕΙΚ.16

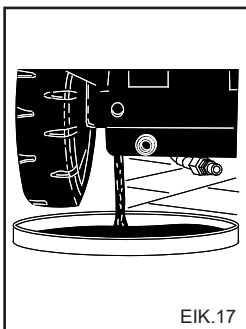

ΕΙΚ.17

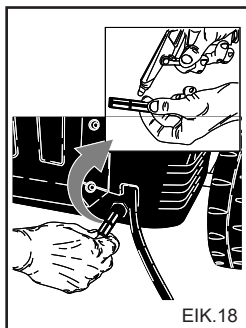

ΕΙΚ.18

## ΑΝΤΙΚΑΤΑΣΤΑΣΗ ΜΠΕΚ ΥΨΗΛΗΣ ΠΙΕΣΗΣ

Περιοδικά είναι αναγκαίο να αντικαθιστάτε το μπεκ υψηλής πίεσης στον εκτοξευτήρα, καθώς αποτελεί εξάρτημα που υπόκειται σε φυσιολογική φθορά κατά τη λειτουργία. Η φθορά αναγνωρίζεται συνήθως από την πτώση της πίεσης λειτουργίας της υδροπλυστικής. Για τις οδηγίες αντικατάστασης απευθυνθείτε στον προμηθευτή ή/και στην αντιπροσωπεία.

## ΚΑΘΑΡΙΣΜΟΣ ΑΛΑΤΩΝ

Περιοδικά είναι αναγκαίο να προβαίνετε στον καθαρισμό των αλάτων, καθώς τα άλατα που περιέχει το νερό συσσωρεύονται στο εσωτερικό του υδραυλικού συστήματος και της σερπαντίνας προκαλώντας έμφραξη με την πάροδο του χρόνου.

**Για τη διαδικασία αυτή, απευθυνθείτε στο εξουσιοδοτημένο Σέρβις για να εξοικονομήσετε χρήματα και να διασφαλίσετε τη σωστή απόδοση της υδροπλυστικής.**

## ΣΥΝΟΠΤΙΚΟΣ ΠΙΝΑΚΑΣ ΤΑΚΤΙΚΗΣ ΣΥΝΤΗΡΗΣΗΣ ΑΠΟ ΤΟ ΧΡΗΣΤΗ

### Περιγραφή επεμβάσεων:

Έλεγχος ηλεκτρικού καλωδίου-σωλήνων-ρακόρ υψηλής πίεσης Σε κάθε χρήση

1η αλλαγή λαδιού αντλίας Υ.Π. Μετά από 50 ώρες  
Επόμενες αλλαγές λαδιού αντλίας Υ.Π. Κάθε 500 ώρες

Αντικατάσταση και καθαρισμός φίλτρων πετρελαίου Κάθε 100 ώρες

Καθαρισμός ρεζερβουάρ πετρελαίου Κάθε 100 ώρες  
Καθαρισμός φίλτρου νερού Κάθε 50 ώρες

## ΣΥΝΟΠΤΙΚΟΣ ΠΙΝΑΚΑΣ ΕΚΤΑΚΤΗΣ ΣΥΝΤΗΡΗΣΗΣ ΑΠΟ ΤΟ ΣΕΡΒΙΣ

### Περιγραφή επεμβάσεων:

#### Λέβητας

Καθαρισμός σερπαντίνας Κάθε 200 ώρες  
Καθαρισμός αλάτων σερπαντίνας Κάθε 300 ώρες

Καθαρισμός τρόμπας πετρελαίου Κάθε 200 ώρες  
Αντικατάσταση μπεκ πετρελαίου Κάθε 200 ώρες  
Ρύθμιση ηλεκτροδίων Κάθε 200 ώρες  
Αντικατάσταση ηλεκτροδίων Κάθε 500 ώρες

Αντικατάσταση τσιμουχών αντλίας Υ.Π. Κάθε 500 ώρες  
Αντικατάσταση μπεκ εκτοξευτήρα Κάθε 200 ώρες  
Ρύθμιση και έλεγχος συστημάτων ασφαλείας 1 φορά το χρόνο

## Ελληνικά

### ΣΗΜΑΝΤΙΚΟ:

Οι συνιστώμενοι χρόνοι αφορούν ομαλές συνθήκες λειτουργίας. Για εντατική χρήση μειώστε τα διαστήματα ανάμεσα σε κάθε επέμβαση.

**Για τη συντήρηση ή/και την επισκευή χρησιμοποιείτε μόνο γνήσια ανταλλακτικά που διαθέτουν τα καλύτερα χαρακτηριστικά ποιότητας, αξιοπιστίας και ασφάλειας. Η χρήση μη γνήσιων ανταλλακτικών απαλλάσσει τον κατασκευαστή από κάθε ευθύνη, η οποία μεταβιβάζεται σε αυτόν που εκτελεί την επέμβαση.**

### ΑΠΟΣΥΡΣΗ

Σε περίπτωση απόσυρσης για μεγάλο χρονικό διάστημα, πρέπει να αποσυνδέσετε τις πηγές τροφοδοσίας, να αδειάσετε τη/τις δεξαμενή/ές με τα υγρά λειτουργίας και να φροντίσετε για την προστασία των τμημάτων που μπορεί να υποστούν βλάβη από τη συσσώρευση σκόνης.

Γρασάρετε τα τμήματα που μπορεί να υποστούν βλάβη σε περίπτωση που στεγνώσουν, όπως οι σωλήνες παροχής. Πριν την επαναφορά σε λειτουργία, βεβαιωθείτε ότι δεν υπάρχουν ρωγμές ή εγχοπές στους σωλήνες σύνδεσης του νερού.

Τα λάδια και τα χημικά προϊόντα πρέπει να διατίθενται σύμφωνα με την ισχύουσα νομοθεσία.

### ΔΙΑΛΥΣΗ

Σε περίπτωση που δεν πρόκειται να χρησιμοποιήσετε πλέον την υδροπλυστική, συνιστάται να την αχρηστεύσετε αφαιρώντας το καλώδιο ηλεκτρικής τροφοδοσίας. Συνιστάται επίσης να αχρηστεύσετε εκείνα τα εξαρτήματα της υδροπλυστικής που ενδεχομένως είναι επικίνδυνα, ειδικά για τα παιδιά που θα μπορούσαν να χρησιμοποιήσουν την άχρηστη συσκευή για να παίξουν. Το προϊόν αποτελεί ειδικό απόβλητο τύπου ΑΗΗΕ και ανταποκρίνεται στις απαιτήσεις των νέων οδηγιών για την προστασία του περιβάλλοντος. Πρέπει να διατίθεται χωριστά από τα κοινά απόβλητα σύμφωνα με την ισχύουσα νομοθεσία και τους κανονισμούς.

**Μη χρησιμοποιείτε ως ανταλλακτικά τα εξαρτήματα που έχουν αφαιρεθεί κατά τη διάλυση.**

### ΠΡΟΒΛΗΜΑΤΑ - ΛΥΣΕΙΣ

**Πριν από οποιαδήποτε επέμβαση, αποσυνδέετε τη συσκευή την ηλεκτρική τροφοδοσία μέσω του ασφαλειοδιακόπτη ή αποσυνδέοντας το φιν από την πρίζα του ρεύματος και κλείνετε την παροχή νερού.**

ΠΡΟΒΛΗΜΑΤΑ	ΑΙΤΙΕΣ	ΛΥΣΕΙΣ
Γυρνώντας το διακόπτη η υδροπλυστική δεν τίθεται σε λειτουργία.	Απουσία ηλεκτρικής σύνδεσης. Επέμβαση θερμικής προστασίας.	Ελέγξτε την τάση του δικτύου. (βλ. τεχνικά χαρακτηριστικά). Αποκαταστήστε. (Σε περίπτωση νέας επέμβασης απευθυνθείτε στο Σέρβις).
Δεν υπάρχει παροχή νερού ή υπάρχει διαρροή από το υδραυλικό σύστημα υψηλής πίεσης. Μετά από 30 sec διακόπτεται η λειτουργία της υδροπλυστικής.	Βουλωμένο φίλτρο τροφοδοσίας νερού. Ελαττωματική σύνδεση στο δίκτυο ύδρευσης. Κλειστή βάνα νερού. Διαρροές από το κύκλωμα υψηλής πίεσης.	Καθαρίστε. Έλεγχος.  Ανοίξτε. Απευθυνθείτε στο Σέρβις.
Η αντλία περιστρέφεται, αλλά δεν φτάνει στην ονομαστική πίεση.	Βουλωμένο φίλτρο τροφοδοσίας νερού. Ελαττωματική σύνδεση στο δίκτυο ύδρευσης. Βαλβίδα ρύθμισης πίεσης στο ελάχιστο. Φθαρμένο μπεκ εκτοξευτήρα. Βρώμικες ή φθαρμένες βαλβίδες. Βάνα απορρυπαντικού ανοιχτή. Διακόπτης ρύθμισης πίεσης στον εκτοξευτήρα ανοιχτός (εάν υπάρχει).	Καθαρίστε. Έλεγχος.  Ρυθμίστε. Απευθυνθείτε στο Σέρβις. Απευθυνθείτε στο Σέρβις. Κλείστε. Κλείστε.
Με τον εκτοξευτήρα ανοιχτό η πίεση παρουσιάζει αυξομειώσεις.	Βουλωμένο ή παραμορφωμένο μπεκ. Ανεπαρκής τροφοδοσία. Βάνα απορρυπαντικού ανοιχτή.	Καθαρίστε το ή απευθυνθείτε στο Σέρβις. Έλεγχος. Κλείστε.
Η λειτουργία της υδροπλυστικής διακόπτεται σε κατάσταση by-pass ή total stop.	Μικροδιαρροές νερού από το κύκλωμα υψηλής πίεσης.	Απευθυνθείτε στο Σέρβις.

## Ελληνικά

ΠΡΟΒΛΗΜΑΤΑ	ΑΙΤΙΕΣ	ΛΥΣΕΙΣ
Ο θερμοαντήρας δεν ανάβει γυρνώντας το διακόπτη θερμοκρασίας στην επιθυμητή θέση.	Έλλειψη πετρελαίου.  Λάθος φορά περιστροφής του κινητήρα στα τριφασικά μοντέλα.	Ελέγξτε τη στάθμη του πετρελαίου στο ρεζερβουάρ και ελέγξτε εάν υπάρχει νερό στο κύκλωμα αναρρόφησης καυσίμου.  Απευθυνθείτε στο Σέρβις.
Το νερό δεν είναι αρκετά ζεστό.	Θέση ρυθμιστή θερμοκρασίας.  Βουλωμένα φίλτρα.  Σερπαντίνα θερμοαντήρα βουλωμένη από τα άλατα.	Έλεγχος.  Καθαρίστε ή αντικαταστήστε.  Απευθυνθείτε στο Σέρβις.
Υπερβολικός καπνός στην έξοδο.	Ατελής καύση.  Αλλοίωση καυσίμου από ακαθαρσίες ή νερό.	Καθαρίστε ή αντικαταστήστε τα φίλτρα πετρελαίου. Απευθυνθείτε στο Σέρβις.  Αδειάστε το ρεζερβουάρ και καθαρίστε το καλά. Καθαρίστε τα φίλτρα πετρελαίου.
Ανεπαρκής αναρρόφηση απορρυπαντικού.	Κλειστή βάνα.  Έλλειψη απορρυπαντικού.  Απόφραξη σερπαντίνας ή σωλήνα.	Ανοίξτε.  Γεμίστε το δοχείο απορρυπαντικού.  Απευθυνθείτε στο Σέρβις.
Διαρροές νερού από την κεφαλή.	Φθαρμένεςτσιμούχες.	Απευθυνθείτε στο Σέρβις.
Παρουσία νερού στο λάδι.	Πολύ υψηλό ποσοστό υγρασίας στο περιβάλλον.	Αλλάξτε το λάδι.

**ΣΗΜ.** Για να ακυρώσετε τις σημάνσεις γυρίστε τον γενικό διακόπτη "Α" εικ. 8 στη θέση "0" και στη συνέχεια στη θέση "I". Συμβουλευτείτε το εγχειρίδιο "Πίνακας Χειριστηρίων".

### ΣΗΜΑΝΤΙΚΟ

Για τη συντήρηση ή/και την επισκευή χρησιμοποιείτε μόνο γνήσια ανταλλακτικά που διαθέτουν τα καλύτερα χαρακτηριστικά ποιότητας, αξιοπιστίας και ασφάλειας. Η χρήση μη γνήσιων ανταλλακτικών απαλλάσσει τον κατασκευαστή από κάθε ευθύνη.



**KONFORMITEITSVERKLARING "CE"**

Wij verklaren onder onze exclusieve verantwoordelijkheid dat het product: waarop deze verklaring betrekking heeft, conform is aan de volgende Europese richtlijnen van de Gemeenschap:

**FÖRSÄKRAN OM ÖVERENSSTÄMMELSE "CE"**

Vi försäkrar under eget ansvar att följande produkt som omfattas av denna försäkran i överensstämmelse med villkoren i följande Europeiska gemenskapens direktiv:

**YHDENMUKAISUUSVAKUUTUS "CE"**

Vakuutamme omalla vastuullamme, että seuraava tuote jota tämä vakuutus koskee, on yhdenmukainen seuraavassa Euroopan yhteisön direktiivit:

**OVERENSSTEMMELSESERKLÆRING "CE"**

Vi forsikrer under eget ansvar at følgende produkt som omfattes af denne erklæring er i overensstemmelse med vilkårene i følgende EU direktiver:

**BEKREFTELSE OM OVERENSSTEMMELSE "CE"**















Vi forsikrer under eget ansvar at følgende produkt som omfattes af denne bekræftelsen er i overensstemmelse med vilkårene i følgende disse EU-direktivene:

**"CE" ΔΗΛΩΣΗ ΣΥΜΜΟΡΦΩΣΗΣ**

Δηλώνουμε φέροντας την αποκλειστική ευθύνη ότι το προϊόν στο οποίο αναφέρεται η δήλωση αυτή είναι σύμφωνη με τις ακόλουθες οδηγίες της Ευρωπαϊκής Κοινότητας:

**2006/42/CE - 2014/30/UE - 2000/14/CE - 2014/68/UE - 2011/65/UE**

## Caratteristiche tecniche - Technical data

	• <b>Modello</b> <b>Model</b>		<b>Mod.</b> <b>D1517P4</b>	<b>Mod.</b> <b>D1719P4</b>	<b>Mod.</b> <b>D1813P4</b>	<b>Mod.</b> <b>D1915P4</b>	<b>Mod.</b> <b>D2017P4</b>
	• Alimentazione Power supply	~ v Hz	3 400 / 415 50	3 400 / 415 50	3 400 / 415 50	3 400 / 415 50	3 400 / 415 50
	• Potenza assorbita Absorbed power	kW W	5,2 5200	6,5 6500	5,0 5000	5,2 5200	6,5 6500
	• Pressione Pressure	bar psi	40 + 150 580+2100	40 + 170 580+2400	40 + 180 580+2700	40 + 190 580+2800	40 + 200 580+2900
	• Portata Flow rate	l/h gph	360 + 1000 95 + 264	300 + 1100 80 + 290	390 + 780 103 + 206	450 + 900 120 + 238	450+1000 120 + 264
	• Consumo carburante Fuel consumption	kg/h gph	5,8 1,5	7,5 2,0	5,8 1,5	5,8 1,5	5,8 1,5
	• Potenzialità termica Thermal capacity	kW	70,0	100	70,0	70,0	70,0
	• Temperatura uscita acqua Water out-put temperature	°C °F	30 + 110/140 86 + 230/284	30 + 110/140 86 + 230/284	30 + 110/140 86 + 230/284	30 + 110/140 86 + 230/284	30 + 110/140 86 + 230/284
	• Serbatoio gasolio Fuel tank	l gal	25 6,6	25 6,6	25 6,6	25 6,6	25 6,6
	• Serbatoio detergente Detergent tank	l gal	22 5,8	22 5,8	22 5,8	22 5,8	22 5,8
	• Serbatoio anticalcare Descaling tank	l gal	2,3 0,6	2,3 0,6	2,3 0,6	2,3 0,6	2,3 0,6
	• Tubo alta pressione High pressure hose	m ft	10 32,8	10 32,8	10 32,8	10 32,8	10 32,8
	• Cavo Elettrico Power cable	m ft	5,5 18	5,5 18	5,5 18	5,5 18	5,5 18
	• Spinta lancia - Vibrazioni Lance thrust - Vbr.	N m/s <sup>2</sup>	46 < 2,5	57 < 2,5	39 < 2,5	48 < 2,5	53 < 2,5
	• Rumorosità Noise	Lp dB (A) Lw dB (A)	87 102 (kp. 2dB)	86 100 (kp. 2dB)	82 99 (kp. 2dB)	87 102 (kp. 2dB)	86 100 (kp. 2dB)
	• Peso Weight	kg lb	120 264,6	140 308,6	120 264,6	120 264,6	140 308,6
	• Dimensioni Dimensions	cm in	110x70x90 43,3x27,6x35,4				



IP Cleaning S.r.l.  
Viale Treviso, 63  
30026 Summaga di Portogruaro  
Venezia (Italy)  
T: +39 0421 205511  
F: +39 0421 204227  
E: [info@ipcworldwide.com](mailto:info@ipcworldwide.com)  
W: [www.ipcworldwide.com](http://www.ipcworldwide.com)





# PW-H61 Golden-H

Mod. Premium

# PW-H101 Mistral-H



MANUALE ISTRUZIONI  
INSTRUCTIONS MANUAL  
MANUEL D' INSTRUCTIONS  
BEDIENUNGSANLEITUNG  
MANUAL DE INSTRUCCIONES  
MANUAL DE INSTRUÇÕES  
ИНСТРУКЦИЯ ПО ЭКСПЛУАТАЦИИ  
GEBRUIKERSHANDLEIDING  
BRUGERVEJLEDNING  
INSTRUTIONSBOK  
BRUKERVEILEDNING  
KÄYTTÖOPAS  
NAVODILA ZA UPORABO  
ΟΔΗΓΙΕΣ ΧΡΗΣΗΣ

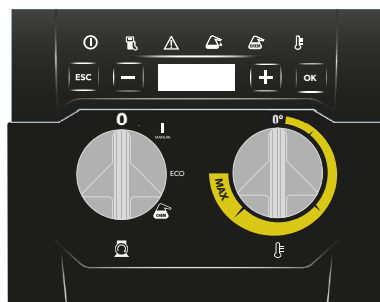

PANNELLO COMANDI - FUNZIONI CONTROLLO  
CONTROL PANEL - CONTROL FUNCTIONS  
TABLEAU DE COMMANDES - FONCTIONS CONTRÔLE  
BEDIENFELD - STEUERFUNKTIONEN  
CUADRO DE MANDOS - FUNCIONES DE CONTROL  
PAINEL DE COMANDOS - FUNÇÕES DE CONTROLO  
ПАНЕЛЬ УПРАВЛЕНИЯ - ФУНКЦИИ КОНТРОЛЯ  
BEDIENINGSPANEEL - REGELFUNCTIES  
STYREPANEL - STYREFUNKTIONER  
MANÖVERPANEL - KONTROLLFUNKTIONER  
KONTROLLPANEL - KONTROLLFUNKSJONER  
ΣΑΪΤΌΤΑULU - ΟΗJAUΣΤΟΙΜΙΝΝΟΤ  
UPRAVLJALNA PLOŠĆA - UPRAVLJALNE FUNKCIJE  
ΠΙΝΑΚΑΣ ΧΕΙΡΙΣΤΗΡΙΩΝ - ΛΕΙΤΟΥΡΓΙΕΣ ΕΛΕΓΧΟΥ





<b>Italiano</b> .....	Pag. 3
<b>English</b> .....	Pag. 8
<b>Français</b> .....	Pag. 13
<b>Deutsch</b> .....	Pag. 18
<b>Español</b> .....	Pag. 23
<b>Português</b> .....	Pag. 28
<b>Русский</b> .....	Pag. 33
<b>Nederlands</b> .....	Pag. 38
<b>Dansk</b> .....	Pag. 43
<b>Svenska</b> .....	Pag. 48
<b>Norsk</b> .....	Pag. 53
<b>Suomi</b> .....	Pag. 58
<b>Slovenščina</b> .....	Pag. 63
<b>Ελληνικά</b> .....	Pag. 68

## Complimenti! Desideriamo ringraziarLa

per l'acquisto di questa idropulitrice, Lei ha dimostrato di non accettare compromessi: **Lei vuole il meglio.** Abbiamo preparato questo manuale per consentirLe di apprezzare appieno le qualità e le elevate prestazioni che questa idropulitrice Le offre.

Le raccomandiamo di leggerlo in tutte le sue parti prima dell'utilizzo.

Il marchio **CE** sulla Sua idropulitrice, dimostra la conformità del prodotto alle Normative Europee in ambito di Sicurezza.

### ISTRUZIONI ORIGINALI

Il testo è stato attentamente controllato tuttavia, eventuali errori di stampa dovranno essere comunicati al costruttore

Si riserva inoltre allo scopo di migliorare il prodotto, il diritto di apportare modifiche per l'aggiornamento di questa pubblicazione senza preavviso.

E' inoltre vietata qualsiasi riproduzione, anche parziale del presente libretto, senza l'autorizzazione del costruttore.

### PANNELLO COMANDI

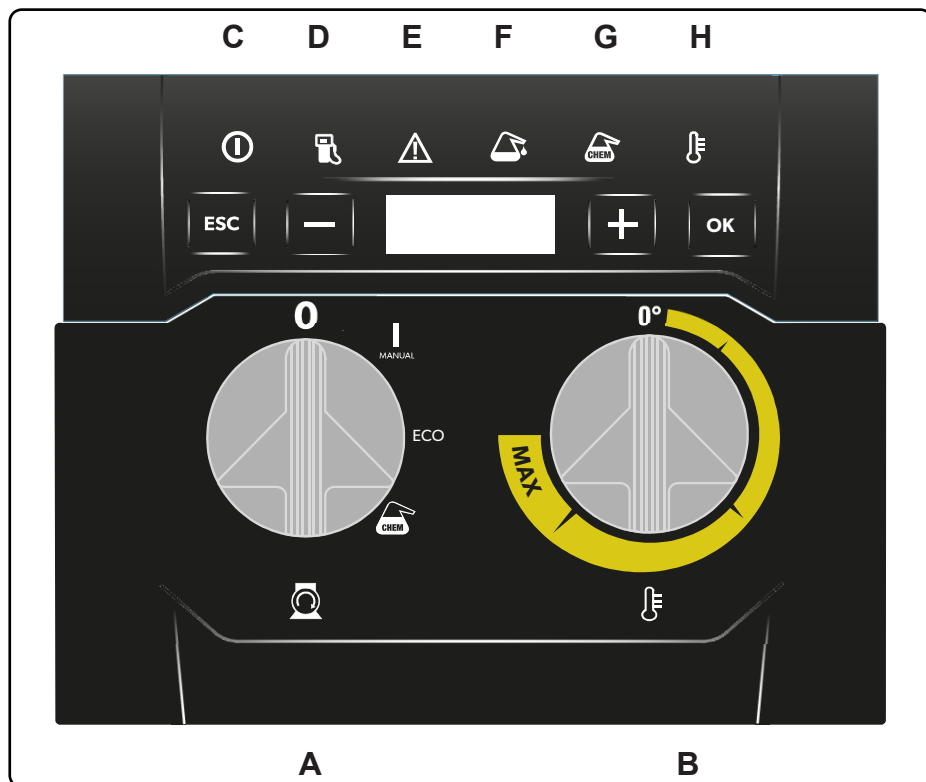

Continuare la lettura del presente libretto senza collegare l' idropulitrice alla rete elettrica ed idrica.

DESCRIZIONE SIMBOLI SULL' IDROPULITRICE

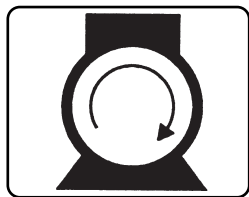

ACCENSIONE MOTORE  
POMPA.



SELETTORE EROGAZIONE  
SOLUZIONE DETERGENTE.

SPIA: Livello Serbatoio.

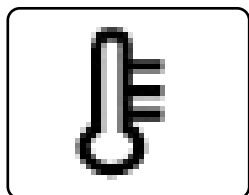

ACCENSIONE BRUCIATO-  
RE / REGOLATORE TEMPE-  
RATURA.

SPIA: Pronto Temperatura.

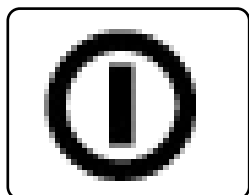

PRESENZA RETE.

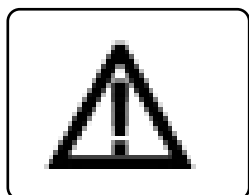

INDICAZIONE ANOMALIE.

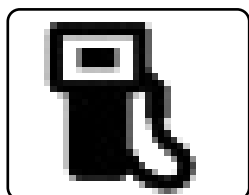

LIVELLO CARBURANTE.

## PANNELLO COMANDI

- A** - Interruttore di accensione.
- B** - Accensione Bruciatore / Regolatore di temperatura.
- C** - Spia Presenza Rete.
- D** - Spia Livello Gasolio.
- E** - Spia Segnalazione Anomalie
- F** - Spia Livello Anticalcare
- G** - Spia Livello Soluzione Detergente.
- H** - Spia Pronto Temperatura.

## USO DELLA IDROPULTRICE

Avviare l'idropultrice ruotando l'interruttore di accensione "A" in pos. "I".

In questa posizione è possibile regolare la temperatura dell'acqua dalla temperatura minima alla max. per mezzo del regolatore "B".

### **Attenzione**

Il getto d'acqua in alta pressione genera una forza di reazione sulla lancia. Tenere ben salde le impugnature della lancia.

Posizionando l'interruttore "A" sulla pos. II "ECO" il regolatore di temperatura "B" viene escluso e la temperatura dell'acqua è impostata al valore prestabilito di 60°C.

Posizionando l'interruttore "A" sulla pos. III "Chem" si attiva l'erogazione della soluzione detergente.

La temperatura dell'acqua può essere impostata tramite il regolatore "B" sino ad un massimo di 60°C.

## VISUALIZZAZIONE SEGNALAZIONI ED ANOMALIE

### Display:

Se Interruttore "A" in pos. I, pressione > 32bar, viene visualizzata la scritta "Max 100°C".

Con pressione regolata < 32bar, viene visualizzata la scritta "120°C".

### Visualizzazione ore di Lavoro:

Con Interruttore "A" in pos. I premo 1 volta il tasto "+" e vengono visualizzati le aperture della lancia, numero seguito da "#". Premendo una seconda volta il tasto "+" vengono visualizzate le ore di lavoro ad acqua calda.

Premendo ulteriormente il tasto "+" vengono visualizzate le ore di lavoro ad acqua fredda.

Premendo il Tasto "-" si torna alla visualizzazione principale della temperatura.

Premendo il Tasto "ESC" si esce dal menù direttamente e si ritorna alla visualizzazione principale della temperatura.

### Visualizzazione dei sottomenù:

Premendo per più di 2 sec. il Tasto "OK" si visualizzano 4 sottomenù, per avanzare o indietro premere rispettivamente i Tasti "+" e "-".

1) Lang: Permette di selezionare la lingua in cui vengono visualizzati gli allarmi. Premendo il tasto "OK" visualizzo la lingua pre-impostata, premendo i tasti "+" e "-" permette di selezionare la lingua desiderata. Confermare premendo tasto "OK". Premere il tasto "ESC" per tornare al sottomenù principale.

2) Teco HP: Permette di variare la temperatura pre-impostata

della funzione "ECO" (Interruttore "A" in pos. II). Premendo il tasto "OK" si visualizza il valore, per modificarlo premere i tasti "+" o "-". Il valore può essere impostato in un intervallo compreso fra i 20 e 100°C. Confermare premendo il tasto "OK". Premere il tasto "ESC" per tornare al sottomenù principale.

3) Qty Chem: Permette di selezionare la quantità di soluzione detergente erogata (Interruttore "A" in pos. III). Si possono selezionare 4 valori, compresi fra 0.1 e 0.4. Il valore pre-impostato è lo 0.2. Selezionare il valore desiderato premendo i tasti "+" e "-". Confermare premendo il tasto "OK". Premere il tasto "ESC" per tornare al sottomenù principale.

4) Version: Permette di visualizzare la versione del Software della scheda elettronica installato. Si visualizza la versione premendo il tasto "OK". Premere il tasto "ESC" per tornare al sottomenù principale.

Premendo di nuovo il tasto "ESC" si torna alla visualizzazione principale della temperatura.

### Spia di segnalazione:

**Spia C):** Presenza rete con accensione fissa della Spia (Interruttore "A" in pos. I), con Spia lampeggiante idropultrice in stato "TSI".

Led Accesi Idropultrice in funzione, led in scoring quando in attesa, led lampeggianti in stato "TSI".

**Spia D):** Livello carburante, con Spia accesa e relativo messaggio sul Display, livello insufficiente.

**Spia E):** Segnalazione Anomalie. Le anomalie riscontrate vengono poi visualizzate sul Display. Vedi possibili anomalie.

**Spia F):** Livello anticalcare, con Spia accesa e relativo messaggio sul Display, livello insufficiente.

**Spia G):** Livello soluzione detergente, con Spia accesa e relativo messaggio sul Display, livello insufficiente.

**Spia H):** Pronto Temperatura: L' accensione della spia segnala il raggiungimento della temperatura di esercizio impostata e visualizzata sul Display.

Se la temperatura impostata non viene raggiunta dopo 4 minuti di funzionamento a caldo, la spia lampeggia velocemente. Agire quindi sulla valvola di regolazione, per ridurre leggermente la portata d'acqua e permettere il raggiungimento della temperatura impostata.

Se durante il funzionamento a caldo, la temperatura impostata viene abbassata, la spia lampeggia lentamente, fino al raggiungimento della temperatura desiderata.

## ARRESTO DELL' IDROPULTRICE - POSSIBILI ANOMALIE

1) Idropultrice non utilizzata per più di 20 min., idropultrice in Blocco Totale "TSI".

Lo stato viene segnalato dal lampeggio della Spia **C ed E**) e relativo messaggio sul Display.

2) Livello del carburante insufficiente: il bruciatore si arresta e non vi è erogazione di acqua calda.

L' anomalia viene segnalata dall' accensione della Spia **D**) e

relativo messaggio sul Display.

**3) Intervallo di Manutenzione Programmata scaduta a 200h.**  
La spia si spegnerà in seguito all' intervento del Centro di Assistenza Autorizzato.

L' anomalia viene segnalata dall' accensione della Spia **E**) e relativo messaggio sul Display.

**4) Rilievo Micro Perdite o Ugello Acqua intasato:** l' idropulitrice si arresta.

L' anomalia viene segnalata dal lampeggio della Spia **E**) e relativo messaggio sul Display.

**5) Rilievo Mancanza Acqua:** Dopo 90 sec. di funzionamento in mancanza acqua l' idropulitrice si arresta.

L' anomalia viene segnalata dal lampeggio della Spia **E**) e relativo messaggio sul Display.

**6) Intervento Protezione Termica del Motore:** l' idropulitrice si arresta.

L' anomalia viene segnalata dal lampeggio della Spia **E**) e relativo messaggio sul Display.

**7) Anomalia Temperatura Elevata:** Il Bruciatore si Arresta.

L' anomalia viene segnalata dal lampeggio della spia **E**) e relativo messaggio sul Display.

**8) Anomalia Fiamma Accesa:** l' idropulitrice si arresta.

L' anomalia viene segnalata dal lampeggio della Spia **E**) e relativo messaggio sul Display.

**9) Anomalia Fiamma Spenta:** Il Bruciatore si Arresta.

L' anomalia viene segnalata dal lampeggio della spia **E**) e relativo messaggio sul Display.

**N.B. Per azzerare le segnalazioni ruotare l' interruttore generale "A" in pos."0" e successivamente in pos."I".**

**In caso di ulteriore intervento consultare l' assistenza tecnica.**

## Italiano

### INCONVENIENTI - RIMEDI

**Prima di qualsiasi operazione scollegare l' idropulitrice dalla rete elettrica mediante l'interruttore omnipolare o scollegando la spina dalla presa di corrente, ed idrica.**

INCONVENIENTI	CAUSE	RIMEDI
Ruotando l'interruttore l' idropulitrice non parte.	Assenza di collegamento elettrico. (Spia "C" Spenta). Intervento protezione termica. (Spia "E" lampeggia).	Controllare la tensione di rete. (vedere caratteristiche tecniche). Ripristinare. (In caso di ulteriore intervento consultare l' assistenza tecnica).
Non c' è erogazione del getto o vi è una perdita dal circuito acqua alta pressione; dopo 90 sec. l' idropulitrice si arresta e la spia "E" lampeggia.	Filtro alimentazione acqua intasato. Collegamento rete idraulica difettoso. Rubinetto di rete chiuso. Perdite dal circuito alta pressione.	Pulirlo. Controllare. Apirlo. Richiedere intervento Centro di assistenza.
La pompa gira ma non raggiunge la pressione nominale.	Filtro alimentazione acqua intasato. Collegamento rete idraulica difettoso. Valvola di regolazione pressione impostata su minimo. Ugello lancia usurato.  Valvole sporche o usurate.  Dispositivi regolazione pressione sulla lancia aperto (se presente).	Pulirlo. Controllare. Regolare.  Richiedere intervento Centro di assistenza. Richiedere intervento Centro di assistenza.  Chiuderlo.
A lancia aperta la pressione scende e sale. Dopo 10 impulsi l' idropulitrice si arresta e la spia "E" lampeggia.	Ugello intasato o deformato.  Alimentazione insufficiente.	Pulirlo o richiedere intervento Centro di Assistenza.  Controllare.
In fase by-pass o total stop l'idropulitrice si arresta e la spia "E" lampeggia.	Micro perdite di acqua dal circuito alta pressione.	Richiedere intervento Centro di Assistenza.
L' idropulitrice, dopo una fase di total stop, non si avvia e la spia "C" lampeggia.	L' idropulitrice è inutilizzata da almeno 20 min. ed è in stato di blocco totale. (TSI)	Riavviare ruotando l' interruttore generale "A" in pos. "0" e successivamente in pos. "I".
Portando il regolatore di temperatura nella posizione desiderata, non si ha l' accensione della caldaia.  La spia "D" si accende.	Mancanza gasolio.  Senso di Rotazione del motore errato sui modelli Trifase.	Verificare il livello gasolio nel serbatoio e controllare se vi è presenza di acqua nel circuito aspirazione combustibile. Richiedere intervento del Centro di Assistenza.
La spia "E" si accende.	Bruciatore in Blocco.	Richiedere intervento del Centro di Assistenza.
Acqua non sufficientemente calda.	Posizione Regolatore temperatura.  Filtri intasati.  Serpentina caldaia intasata dal calcare.	Controllare.  Pulire o sostituire.  Richiedere intervento centro di assistenza.
La spia "F" si accende.	Liquido anticalcare esaurito.	Riempire il serbatoio anticalcare.

**N.B. Per azzerare le segnalazioni ruotare l' interruttore generale "A" in pos."0" e successivamente in pos."I".**

#### IMPORTANTE

**Per la manutenzione e/o riparazione utilizzare solo ricambi originali che offrono le maggiori caratteristiche di qualità, affidabilità e sicurezza. Il mancato uso di ricambi originali libera il costruttore da ogni responsabilità.**

**Congratulations! We wish to thank you**

for having purchased this high pressure washer. By doing so, you have shown you are unwilling to compromise: **you only want the best.**

We have prepared this manual so that you can fully appreciate the quality and high performance offered by this high pressure washer.

You should read the complete manual before using the high pressure washer.

The **CE** mark on your high pressure washer shows that it complies to European safety standards.

**TRANSLATION OF ORIGINAL INSTRUCTIONS**

The text has been carefully checked. Nonetheless, please notify the manufacturer of any printing errors.

For the purpose of improving the product, the manufacturer reserves the right to update this publication, without prior notice.

Whole or partial reproduction of this manual is prohibited without prior authorisation from the manufacturer.

**CONTROL PANEL**

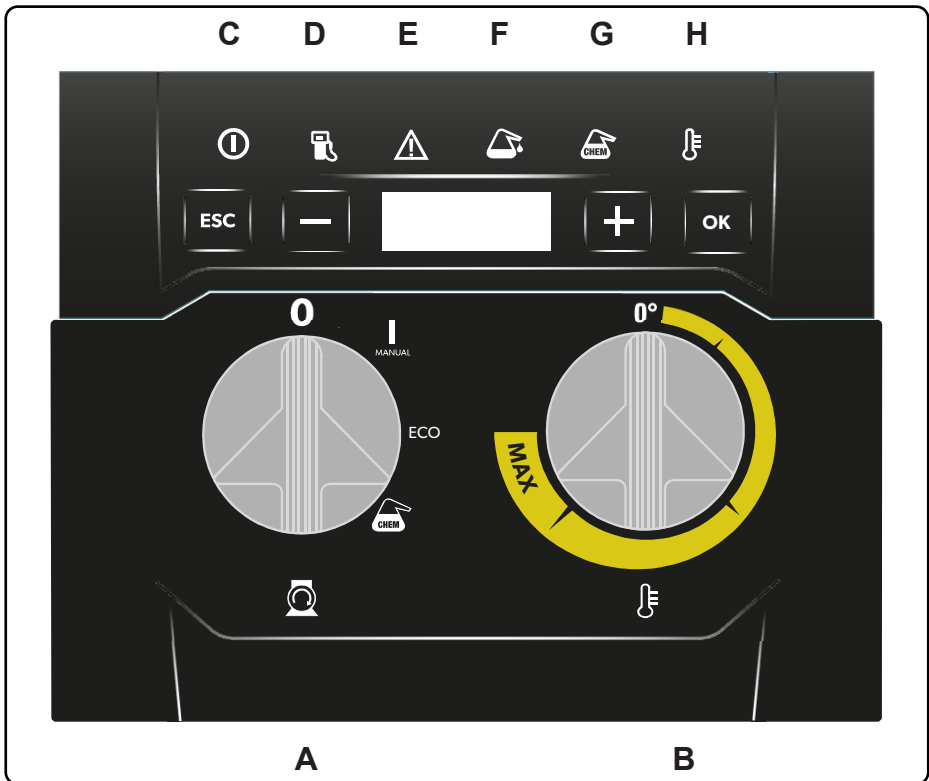

Continue reading this manual without connecting the high pressure washer to the mains electricity and water supplies.

DESCRIPTION OF THE SYMBOLS ON THE HIGH PRESSURE WASHER

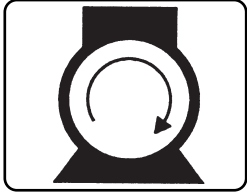

SWITCHING OF THE PUMP MOTOR.

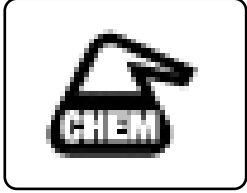

DETERGENT SOLUTION DELIVERY SELECTOR.

Level indicator light.

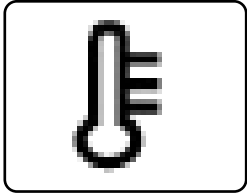

LIGHTING THE BURNER /  
T E M P E R A T U R E  
A D J U S T M E N T.

Temperature indicator light.

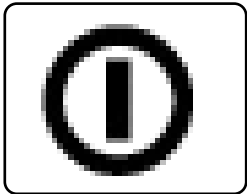

MAINS POWER.

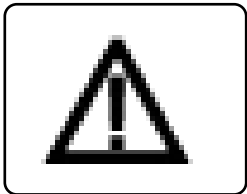

FAULT INDICATOR.

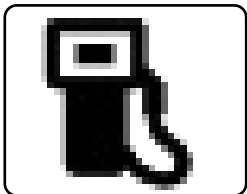

FUEL LEVEL.



## CONTROL PANEL

- A - On/off switch.
- B - Lighting the Burner / Temperature adjustment.
- C - Power indicator light.
- D - Diesel level indicator light.
- E - Fault indicator light.
- F - Descaler level indicator light.
- G - Detergent Solution level indicator light.
- H - Temperature indicator light.

## USING THE CLEANER

Start the cleaner by turning the selector switch "A" to pos. "I". In this position, you can control the water temperature from minimum to maximum, by using regulator "B".

### Warning

The high pressure water jet generates a reaction force in the lance. Keep a firm grip on the lance handle.

By placing switch "A" on pos. II "ECO", the temperature regulator "B" sets the water temperature at a preset value of 60°C.

By placing switch "A" on pos. III "Chem", you activate the supply of the detergent solution. Use regulator "B" to control the water temperature up to a maximum of 60°C.

## SIGNALS AND FAULTS DISPLAYED

### Display:

If switch "A" is on pos I, pressure > 32bar, the display reads "Max 100°C".

With a regulated pressure < 32bar, the display reads "120°C".

### Displaying working hours:

By placing switch "A" on pos I and pressing key "+" one time, you can view the lance opening, number followed by "#"

By pressing key "+" two times, the display shows working hours using hot water.

By pressing key "+" three times, the display shows working hours using cold water.

By pressing key "-" the display shows working hours using hot water.

By pressing the key "ESC", you exit directly from the menu and you go back to the preset temperature.

### Displaying submenus:

Pressing key "OK" for more than 2 seconds displays 4 submenus. To move forward and backward, press key "+" and "-" respectively.

1) Lang: It allows you to choose the language in which the alarms will be displayed. Pressing key "OK" will display the preset language. Pressing key "+" and "-" allows you to select your preferred language. Confirm language by pressing key "OK". Press key "ESC" to go back to the main submenu.

2) Teco HP: It allows you to change the preset temperature on the "ECO" function (Switch "A" in pos. II). By pressing key "OK" it displays the temperature value. To change it, press key

"+" and "-". The value can be set in an interval between 20 and 100°C. Confirm by pressing key "OK".

Press key "ESC" to go back to the main submenu.

3) Qty Chem: It allows you to select the quantity of detergent solution to use (switch "A" in pos. II). You can select 4 values comprises between 0.1 and 0.4. The preset value is 0.2. Select the preferred value by pressing key "+" and "-". Confirm by pressing key "OK".

Press key "ESC" to go back to the main submenu.

4) Version: It allows you to view the version of the software of the electrical board, which has been installed.

View the version by pressing key "OK".

Press key "ESC" to go back to the main submenu.

By pressing key "ESC" once more, you go back to the preset temperature.

### Indicator lights:

**Indicator light C):** Power is on when the indicator light is on steady (switch "A" in pos. I); when the indicator light is flashing, the high pressure washer is in "TSI" status.

Led Lights pressure washer running, led in scoring when waiting, led flashing in "TSI" status.

**Indicator light D):** Fuel level; the light on and related message on the Display, indicates low fuel level.

**Indicator light E):** Faults signals: Identified faults are reported on the display. See possible faults.

**Indicator light F):** Descaler level; the light on and related message on the Display, indicates low level.

**Indicator light G):** Detergent solution level; the light on and related message on the Display, indicates low level.

**Indicator light H):** Temperature Readiness; if this light turns on on the display, it means that the preset temperature has been achieved.

If the preset temperature is not achieved within 4 minutes of normal hot water functioning, the light flashes rapidly. Regulate the regulating valve slightly to reduce the water flow. This will allow the attainable of the prest temperature.

If the preset temperature lowers while using the hot water function, the light flashes slowly until it reaches the desired temperature.

## HIGH PRESSURE WASHER SHUTDOWN - POSSIBLE FAULTS

1) High pressure washer not used for more than 20 min., high pressure washer in total stop mode (TSI).

This is signalled by indicator light **C) and E)** flashing and related message on the Display.

2) Low fuel level: the burner shuts down and not hot water is delivered.

The fault is signalled by indicator light **D)** on steady and related message on the Display.

3) 200h programmed maintenance interval expired. The light

will go off following maintenance by the authorised service centre.

The fault is signalled by indicator light **E**) on steady and related message on the Display.

**4)** Micro-leaks detected or water nozzle clogged: the high pressure washer shuts down.

The fault is signalled by indicator light **E**) flashing and related message on the Display.

**5)** No water: After 90 sec. of operation with no water detected, the high pressure washer shuts down.

The fault is signalled by indicator light **E**) flashing and related message on the Display.

**6)** Motor thermal protector activated: the high pressure washer shuts down.

The fault is signalled by indicator light **E**) flashing and related message on the Display.

**7)** High Temperature Fault: The burner shuts down.

The fault is signalled by indicator light **E**) flashing and related message on the Display.

**8)** Flame-on Fault: The pressure washer shuts down

The fault is signalled by indicator light **E**) flashing and related message on the Display.

**9)** Flame-off Fault: The burner shuts down.

The fault is signalled by indicator light **E**) flashing and related message on the Display.

**N.B. To reset the fault signals, turn main switch "A" to pos."0" and then back to pos. "1".**

**For further assistance, contact the technical service centre.**

## English

### TROUBLESHOOTING

**Before proceeding, disconnect the high pressure washer from the mains power supply via the disconnect switch or by unplugging the cable from the power socket, and turn off the water supply.**

PROBLEM	CAUSE	REMEDY
When the switch is turned, the high pressure washer does not start.	No electrical connection. (Indicator light "C" off). Thermal cutout has tripped. (Indicator light "E" flashing).	Check mains voltage. (See technical specifications). Reset. (For further assistance, contact the technical service centre).
No water jet is produced or there is a leak from the high pressure water circuit; after 3 minutes the high pressure washer shuts down and indicator light "E" flashes.	Water supply filter clogged. Incorrect connection to the mains water supply. Mains tap closed. Leaks from the high pressure circuit.	Clean. Check. Open. Contact a technical service centre.
The pump functions but does not reach the rated pressure.	Water supply filter clogged. Incorrect connection to the mains water supply. Pressure regulation valve set to minimum. Lance nozzle worn. Dirty or worn valves.  Lance pressure adjustment devices open (if featured).	Clean. Check. Adjust. Contact a technical service centre. Contact a technical service centre.  Close it.
With the lance open, the pressure rises and falls. After 10 pulses, the high pressure washer shuts down and indicator light "E" flashes.	Nozzle clogged or distorted. Insufficient water supply.	Clean or contact a technical service centre. Check.
In bypass or total stop mode, the high pressure washer shuts down and indicator light "E" flashes.	Micro-leaks of water from the high pressure circuit.	Contact a technical service centre.
Following a total stop, the high pressure washer fails to start and indicator light "C and E" flashes.	The high pressure washer is not used for at least 20 minutes and goes into total stop mode. (TSI)	Restart by turning main switch "A" to pos. "0" and then back to pos. "1".
Setting the temperature adjustment to the desired position, the burner fails to ignite. Indicator light "D" comes on.	No diesel fuel.  Direction of motor rotation incorrect on three-phase model.	Check the diesel level in the tank and check if there is water in the fuel intake circuit. Contact a technical service centre.
Indicator light "E" comes on.	Burner lockout.	Contact a technical service centre.
Water not hot enough.	Temperature adjustment position. Filters clogged. Boiler coil fouled by scale.	Check. Clean or replace. Contact a technical service centre.
Indicator light "F" flashes.	Descaler liquid finished.	Fill the descaler tank.

**N.B. To reset the fault signals, turn main switch "A" to pos."0" and then back to pos. "1".**

#### IMPORTANT

**During maintenance and/or repairs, use original spare parts only as these guarantee greater quality, reliable and safety characteristics. Failure to use original spare parts absolves the manufacturer of all liability.**

## Félicitations! Nous vous remercions

d'avoir acheté ce nettoyeur, vous avez démontré que vous n'acceptez aucun compromis: Vous voulez le meilleur. Nous avons préparé ce manuel pour vous permettre d'apprécier pleinement les qualités et les performances de ce nettoyeur. Nous vous recommandons de le lire entièrement avant d'utiliser l'appareil. Le marquage CE sur le nettoyeur atteste que l'appareil est conforme aux Normes Européennes en matière de Sécurité.

### TRADUCTION DU MODE D'EMPLOI ORIGINAL

Le texte a été contrôlé attentivement, cependant il peut contenir des erreurs typographiques qui devront être communiquées au fabricant.

En outre le fabricant se réserve le droit d'améliorer le produit, de modifier et mettre à jour ce livret sans préavis. Toute reproduction, totale ou partielle, de cette notice est interdite sans l'autorisation du fabricant.

### TABLEAU DE COMMANDES

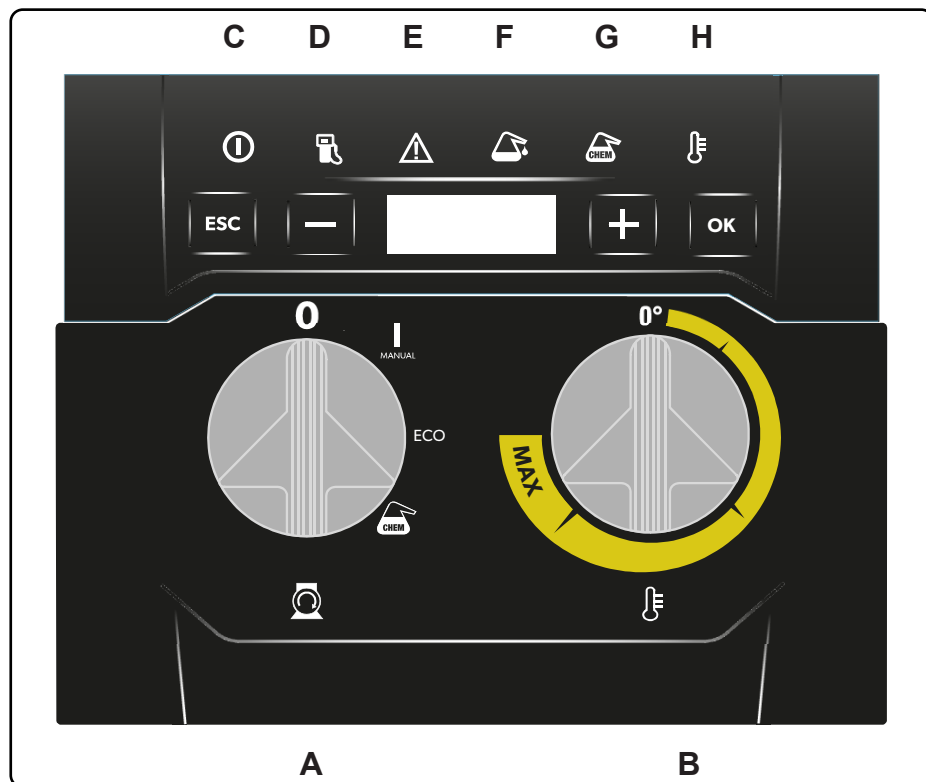

Continuer la lecture de cette notice sans brancher le nettoyeur sur le réseau électrique ni sur le réseau d'eau.

## DESCRIPTION DES PICTOGRAMMES PLACÉS SUR LE NETTOYEUR

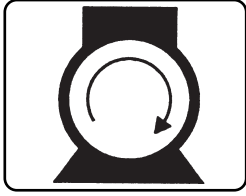

DÉMARRAGE MOTEUR  
POMPE

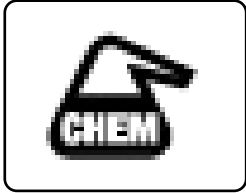

SÉLECTEUR DE DISTRI-  
BUTION DE SOLUTION DÉ-  
TERGENTE.

VOYANT : Niveau réservoir.

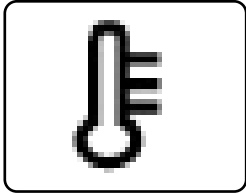

ALLUMAGE DU BRÛLEUR /  
RÉGULATEUR DE TEMPÉ-  
RATURE.

VOYANT : Prêt température.

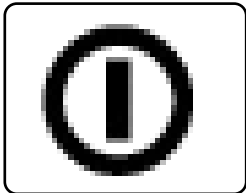

SOUS TENSION

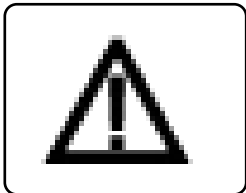

SIGNALISATION ANOMA-  
LIES

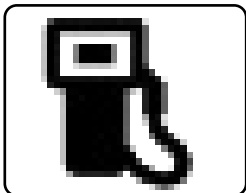

NIVEAU CARBURANT

## TABLEAU DE COMMANDES

- A** - Bouton de mise en marche
- B** - Allumage du brûleur / Régulateur de température
- C** - Voyant Sous tension
- D** - Voyant niveau gasoil
- E** - Voyant Anomalies
- F** - Voyant niveau anticalcaire
- G** - Voyant niveau de solution détergente
- H** - Voyant prêt température

## UTILISATION DU NETTOYEUR

Mettre le nettoyeur en marche en tournant l'interrupteur d'allumage « A » sur « I ».

Dans cette position, la température de l'eau peut être réglée du minimum au maximum à l'aide du régulateur « B ».

### Attention

Le jet d'eau à haute pression exerce une force de recul sur la lance. Tenir fermement les poignées de la lance.

Positionner l'interrupteur « A » sur II « ECO » pour exclure le régulateur de température « B » et régler la température de l'eau à la valeur prédéfinie de 60 °C.

Positionner l'interrupteur « A » sur III « Chem » pour activer la distribution de la solution détergente.

La température de l'eau peut être réglée à l'aide du régulateur « B » jusqu'à un maximum de 60 °C.

## AFFICHAGE SIGNALISATIONS ET ANOMALIES

### Afficheur :

Si l'interrupteur « A » sur I, pression > 32 bar, l'inscription « Max 100 °C » s'affiche.

Avec la pression régulée < 32 bar, l'inscription « 120 °C » s'affiche.

### Affichage des heures de travail :

Avec l'interrupteur « A » sur I, appuyer 1 fois sur la touche « + » pour afficher les ouvertures de la lance, chiffre suivi de « # »

Appuyer une deuxième fois sur la touche « + » pour afficher les heures de travail avec l'eau chaude.

Appuyer à nouveau sur la touche « + » pour afficher les heures de travail avec l'eau froide.

Appuyer sur la touche « - » pour revenir à l'affichage principal de la température.

Appuyer sur la touche « ESC » pour quitter le menu directement et revenir à l'affichage principal de la température.

### Affichage des sous-menus :

Appuyer pendant plus de 2 secondes sur la touche « OK » pour afficher 4 sous-menus ; utiliser les touches « + » et « - » pour avancer ou reculer.

1) Lang : Permet de sélectionner la langue d'affichage des alarmes. Appuyer sur la touche « OK » pour afficher la langue prédéfinie ; appuyer sur les touches « + » et « - » pour sélectionner la langue souhaitée. Confirmer en appuyant sur la touche « OK ».

Appuyer sur la touche « ESC » pour revenir au sous-menu principal.

2) Teco HP : Permet de modifier la température prédéfinie de

la fonction « ECO » (interrupteur « A » sur II). Appuyer sur la touche « OK » pour afficher la valeur ; pour modifier, appuyer sur les touches « + » et « - ». La valeur peut être réglée sur un intervalle comprise entre 20 et 100 °C. Confirmer en appuyant sur la touche « OK ».

Appuyer sur la touche « ESC » pour revenir au sous-menu principal.

3) Qty Chem : Permet de sélectionner la quantité de solution détergente distribuée (interrupteur « A » sur III). Il est possible de sélectionner 4 valeurs, comprises entre 0.1 et 0.4. La valeur prédéfinie est 0.2. Sélectionner la valeur souhaitée en appuyant sur les touches « + » et « - ». Confirmer en appuyant sur la touche « OK ».

Appuyer sur la touche « ESC » pour revenir au sous-menu principal.

4) Version : Permet d'afficher la version du logiciel de la carte électronique installée.

La version est affichée en appuyant sur la touche « OK ».

Appuyer sur la touche « ESC » pour revenir au sous-menu principal.

Appuyer à nouveau sur la touche « ESC » pour revenir à l'affichage principal de la température.

### Voyants de signalisation :

**Voyant C):** Voyant allumé fixe : sous tension (interrupteur « A » sur I) ; voyant clignotant nettoyeur en « TSI ».

LED allumées nettoyeur en marche, LED en affichage score pendant l'attente, LED clignotantes en « TSI ».

**Voyant D):** Niveau de carburant, avec le voyant allumé et le message correspondant sur l'afficheur, niveau insuffisant.

**Voyant E):** Signalisation anomalies. Les anomalies rencontrées sont ensuite affichées sur l'afficheur. Voir les anomalies possibles.

**Voyant F):** Niveau d'anticalcaire, avec le voyant allumé et le message correspondant sur l'afficheur, niveau insuffisant.

**Voyant G):** Niveau de solution détergente, avec le voyant allumé et le message correspondant sur l'afficheur, niveau insuffisant.

**Voyant H) :** Prêt température : Le voyant s'allume quand la température de fonctionnement réglée et affichée sur l'afficheur est atteinte.

Si la température réglée n'est pas atteinte au bout de 4 minutes de fonctionnement à chaud, le voyant clignote rapidement. Agir sur la vanne de régulation pour réduire légèrement le débit d'eau et permettre d'atteindre la température réglée.

Si la température réglée est abaissée durant le fonctionnement à chaud, le voyant clignote lentement jusqu'à ce que la température souhaitée soit atteinte.

## ARRÊT DU NETTOYEUR - ANOMALIES POSSIBLES

1) Nettoyeur pas utilisé pendant plus de 20 min, nettoyeur en Arrêt Total « TSI ».

L'état est signalé par le clignotement des voyants **C) et E) et E)**

message correspondant sur l'afficheur.

2) Niveau du carburant insuffisant : le brûleur s'arrête et il n'y a plus de production d'eau chaude.

L'anomalie est signalée par le voyant **D**) qui s'allume et le message correspondant sur l'afficheur.

3) Échéance d'entretien atteinte à 200 h. Le voyant s'éteint après l'intervention du Centre assistance agréé.

L'anomalie est signalé par le voyant **J**E qui s'allume et le message correspondant sur l'afficheur.

4) Détection microfuites ou Buse bouchée : le nettoyeur s'arrête.

L'anomalie est signalé par le clignotement du voyant **E**) et le message correspondant sur l'afficheur.

5) Détection manque d'eau : Après 90 secondes de fonctionnement sans eau le nettoyeur s'arrête.

L'anomalie est signalé par le clignotement du voyant **E**) et le message correspondant sur l'afficheur.

6) Déclenchement protection thermique du moteur : le nettoyeur s'arrête.

L'anomalie est signalé par le clignotement du voyant **E**) et le message correspondant sur l'afficheur.

7) Anomalie température élevée : Le brûleur s'arrête.

L'anomalie est signalé par le clignotement du voyant **E**) et le message correspondant sur l'afficheur.

8) Anomalie flamme allumée : le nettoyeur s'arrête.

L'anomalie est signalé par le clignotement du voyant **E**) et le message correspondant sur l'afficheur.

9) Anomalie flamme éteinte : Le brûleur s'arrête.

L'anomalie est signalé par le clignotement du voyant **E**) et le message correspondant sur l'afficheur.

**N.B. Pour réinitialiser les signalisations tourner l'interrupteur général « A » sur « 0 » puis sur « I ».**

**En cas de nouveau déclenchement consulter l'assistance technique.**

## Français

### INCONVÉNIENTS - REMÈDES

**Avant toute opération éteindre l'appareil à l'aide de l'interrupteur omnipolaire ou le débrancher de la prise de courant, et couper l'alimentation en eau.**

INCONVÉNIENTS	CAUSES	REMÈDES
Quand on tourne l'interrupteur le nettoyeur ne se met pas en marche.	Absence de branchement électrique (Voyant « C » éteint). Déclenchement de la protection thermique. (Voyant « E » clignote).	Contrôler la tension de réseau. (voir caractéristiques techniques). Réarmer (en cas de nouveau déclenchement consulter l'assistance technique).
Pas de jet ou fuite du circuit eau haute pression ; après 90 secondes, le nettoyeur s'arrête et le voyant « E » clignote.	Filtre alimentation eau colmaté Raccordement réseau eau défectueux. Robinet d'alimentation fermé. Fuites dans le circuit haute pression	Le nettoyer Contrôler L'ouvrir Demander l'intervention du Centre d'Assistance
La pompe fonctionne mais n'atteint pas la pression nominale.	Filtre alimentation eau colmaté Raccordement réseau eau défectueux. Vanne de réglage pression réglée sur minimum. Buse lance usée  Vannes sales ou usées.  Dispositif de régulation pression sur la lance ouvert (si présent).	Le nettoyer Contrôler Régler  Demander l'intervention du Centre d'Assistance Demander l'intervention du Centre d'Assistance Le fermer.
Lorsque la lance est ouverte la pression monte et descend. Au bout de 10 impulsions le nettoyeur s'arrête et le voyant « E » clignote.	Buse bouchée ou déformée  Alimentation insuffisante	Le nettoyer ou demander l'intervention du Centre d'Assistance  Contrôler
En phase by-pass ou total stop le nettoyeur s'arrête et le voyant « E » clignote.	Micro-fuites d'eau du circuit haute pression	Demander l'intervention du Centre d'Assistance
Le nettoyeur, après une phase de total stop, ne se met pas en route et le voyant « C » clignote.	Le nettoyeur est inutilisé depuis au moins 20 min et il est en état d'arrêt total. (TSI)	Redémarrer en mettant l'interrupteur général « A » sur « 0 » puis sur « I ».
Quand on met le régulateur de température sur la position voulue la chaudière ne se met pas en marche.	Manque gasoil	Vérifier le niveau de gasoil dans le réservoir et contrôler qu'il n'y ait pas d'eau dans le circuit d'aspiration combustible.
Le voyant « D » s'allume.	Sens de rotation du moteur erroné sur modèles Triphasé.	Demander l'intervention du Centre d'Assistance
Le voyant « E » s'allume.	Brûleur arrêté.	Demander l'intervention du Centre d'Assistance
Eau pas suffisamment chaude.	Position Réglage de la température  Filtres encrassés. Serpentin chaudière entartré.	Contrôler  Nettoyer ou remplacer. Demander l'intervention du Centre d'Assistance
Le voyant « F » s'allume.	Liquide anticalcaire épuisé.	Remplir le réservoir anticalcaire.

**N.B. Pour réinitialiser les signalisations tourner l'interrupteur général « A » sur « 0 » puis sur « I ».**

### IMPORTANT

**Pour l'entretien et/ou réparation utiliser uniquement des pièces détachées d'origine qui offrent les meilleures caractéristiques de qualité, fiabilité et sécurité. La non utilisation de pièces d'origine dégage le fabricant de toute responsabilité.**



## Deutsch

### Glückwunsch! Wir möchten Ihnen danken,

dass Sie sich für diesen Hochdruckreiniger entschieden haben, Sie haben bewiesen, dass Sie keine Kompromisse schließen: **Nur das Beste ist Ihnen gut genug.**

Wir haben diese Bedienungsanleitung abgefasst, damit Sie die Qualität und die optimalen Betriebseigenschaften dieses Hochdruckreinigers umfassend nutzen können.

Bitte lesen Sie die gesamte Bedienungsanleitung vor dem Gebrauch durch.

Die **CE**-Kennzeichnung auf Ihrem Hochdruckreiniger bestätigt, dass die Sicherheitsanforderungen der Europäischen Richtlinien erfüllt werden.

#### ÜBERSETZUNG DER ORIGINAL-BEDIENUNGSANLEITUNG

Der Text wurde aufmerksam überprüft, dennoch sind Druckfehler nicht ausgeschlossen; melden Sie diese bitte dem Hersteller.

Im Zuge der Produktverbesserung behalten wir uns das Recht vor, diese Veröffentlichung ohne Vorankündigung zu ändern. Jede Vervielfältigung, auch teilweise, dieser Bedienungsanleitung ist ohne die Zustimmung des Herstellers verboten.

### BEDIENFELD

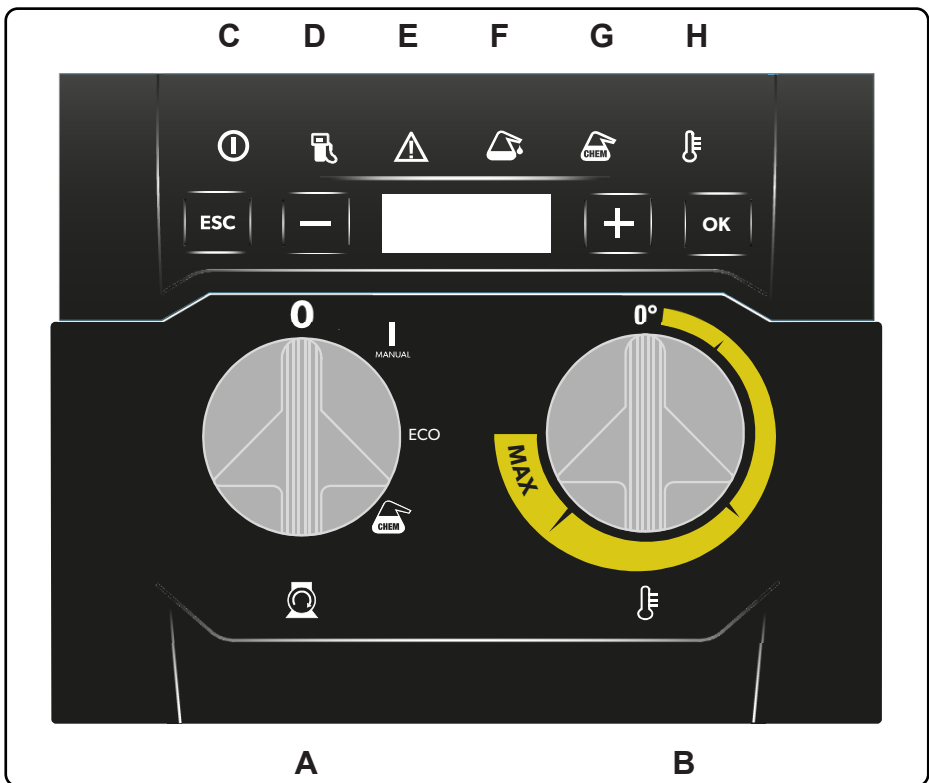

Lesen Sie diese Bedienungsanleitung weiter durch, ohne den Hochdruckreiniger an die Strom- und Wasserversorgung anzuschließen.

BESCHREIBUNG DER SYMBOLE AUF DEM HOCHDRUCKREINIGER

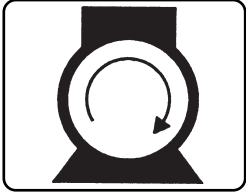

PUMPENMOTOR EINGESCHALTET.

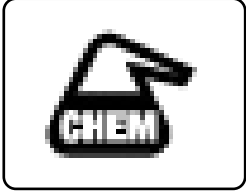

WAHLSCHALTER FÜR DIE REINIGUNGSMITTELABGABE

KONTROLLLAMPE: Füllstand im Tank.

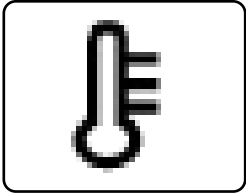

BRENNER / TEMPERATURREGLER EINSCHALTEN

KONTROLLLAMPE: Temperatur bereit.

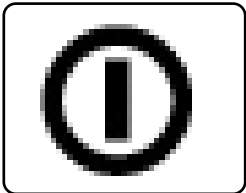

SPANNUNG VORHANDEN.

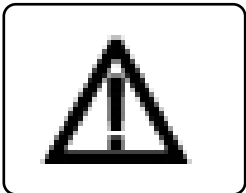

STÖRUNGSANZEIGE.

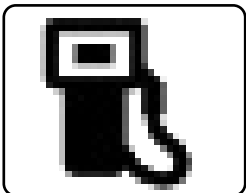

KRAFTSTOFFSTAND.

## BEDIENFELD

**A** - Einschalter.

Brenner / Temperaturregler einschalten.

**C** - Kontrolllampe Spannung vorhanden.

**D** - Kontrolllampe Dieselstand.

**E** - Störleuchte

**F** - Kontrolllampe Entkalkerstand

**G** - Kontrolllampe Reinigungsmittelstand.

**H** - Kontrolllampe Temperatur bereit.

## GEBRAUCH DES HOCHDRUCKREINIGERS

Schalten Sie den Hochdruckreiniger ein, indem Sie den Einschalter „A“ auf „I“ drehen.

In dieser Stellung kann die Wassertemperatur über den Regler „B“ von der Mindest- bis auf die Höchsttemperatur verstellt werden.

### **Achtung**

Der Hochdruckwasserstrahl bewirkt eine Reaktionskraft an der Lanze. Den Griff der Lanze gut festhalten.

Wenn der Schalter „A“ auf Pos. II „ECO“ gestellt wird, wird der Temperaturregler „B“ überbrückt und die Wassertemperatur ist auf den vorgegebenen Wert von 60°C eingestellt.

Wenn der Schalter „A“ auf Pos. III „Chem“ gestellt wird, wird die Abgabe der Reinigungslösung eingeschaltet.

Die Wassertemperatur kann über den Regler „B“ bis auf maximal 60°C eingestellt werden.

## ANZEIGE VON MELDUNGEN UND STÖRUNGEN

### **Display:**

Bei Schalter „A“ auf I, Druck > 32bar, wird der Text „Max 100°C“ angezeigt.

Bei Druckregelung auf < 32bar, wird der Text „120°C“ angezeigt.

### **Anzeige der Arbeitsstunden:**

Bei Schalter „A“ auf I einmal die Taste „+“ drücken, es werden die Öffnungen der Lanze angezeigt, eine Zahl gefolgt von „#“  
Wenn die Taste „+“ ein zweites Mal gedrückt wird, werden die Arbeitsstunden mit Heißwasser angezeigt.

Wenn die Taste „+“ ein weiteres Mal gedrückt wird, werden die Arbeitsstunden mit Kaltwasser angezeigt.

Bei Drücken der Taste „-“ erfolgt die Rückkehr zur Hauptanzeige der Temperatur.

Bei Drücken der Taste „ESC“ wird das Menü direkt verlassen und es erfolgt die Rückkehr zur Hauptanzeige der Temperatur.

### **Anzeige der Untermenüs:**

Wenn die Taste „OK“ länger als 2 Sekunden gedrückt wird, werden 4 Untermenüs angezeigt, durch Drücken der entsprechenden Tasten „+“ und „-“ kann man sich vorwärts und rückwärts bewegen.

1) Lang: Ermöglicht die Auswahl der Sprache, in der die Alarme angezeigt werden. Bei Drücken der Taste „OK“ wird die voreingestellte Sprache angezeigt, durch Drücken der Tasten „+“ und „-“ kann die gewünschte Sprache ausgewählt werden. Durch Drücken der Taste „OK“ bestätigen.

Die Taste „ESC“ drücken, um zum Hauptuntermenü zurückzukehren.

2) Teco HP: Ermöglicht die Änderung der voreingestellten Temperatur der Funktion „ECO“ (Schalter „A“ auf II). Bei Drücken der Taste „OK“ wird der Wert angezeigt, um ihn zu ändern, die Tasten „+“ oder „-“ drücken. Der Wert kann in einem Bereich zwischen 20°C und 100°C eingestellt werden. Durch Drücken der Taste „OK“ bestätigen.

Die Taste „ESC“ drücken, um zum Hauptuntermenü zurückzukehren.

3) Qty Chem: Ermöglicht die Auswahl der Menge der abgegebenen Reinigungslösung (Schalter „A“ auf III). Es kann aus 4 Werten ausgewählt werden, die zwischen 0.1 und 0.4 liegen. Der Wert 0.2 ist voreingestellt. Den gewünschten Wert durch Drücken der Tasten „+“ e „-“ auswählen. Durch Drücken der Taste „OK“ bestätigen.

Die Taste „ESC“ drücken, um zum Hauptuntermenü zurückzukehren.

4) Version: Ermöglicht die Anzeige der Softwareversion der installierten Elektronikplatine.

Die Version wird durch Drücken der Taste „OK“ angezeigt.

Die Taste „ESC“ drücken, um zum Hauptuntermenü zurückzukehren.

Bei erneutem Drücken der Taste „ESC“ erfolgt die Rückkehr zur Hauptanzeige der Temperatur.

### **Anzeigelampen:**

**Kontrolllampe C):** Betriebsleuchte bei permanent leuchtender Kontrolllampe (Schalter „A“ auf I), bei blinkender Kontrolllampe Hochdruckreiniger in Status „TSI“.

LEDs eingeschaltet Hochdruckreiniger in Betrieb, LED-Anzeige in Wartestatus, LEDs blinken in Status „TSI“.

**Kontrolllampe D):** Kraftstoffstand, bei eingeschalteter Kontrolllampe und entsprechender Displaymeldung Stand zu niedrig.

**Kontrolllampe E):** Störleuchte. Die festgestellten Störungen werden dann auf dem Display angezeigt. Siehe mögliche Störungen.

**Kontrolllampe F):** Entkalkerstand, bei eingeschalteter Kontrolllampe und entsprechender Displaymeldung Stand zu niedrig.

**Kontrolllampe G):** Reinigungsmittelstand, bei eingeschalteter Kontrolllampe und entsprechender Displaymeldung Stand zu niedrig.

**Kontrolllampe H):** Temperatur bereit: Die Einschaltung der Kontrolllampe zeigt das Erreichen der eingestellten und auf dem Display angezeigten Betriebstemperatur an.

Wenn die eingestellte Temperatur nach 4 Minuten Heißbetrieb nicht erreicht wird, blinkt die Kontrolllampe schnell. Das Regelventil verstellen, um die Wassermenge leicht zu reduzieren, damit die eingestellte Temperatur erreicht werden kann.

Wenn die eingestellte Temperatur während des Heißbetriebs gesenkt wird, blinkt die Kontrolllampe langsam, bis die gewünschte Temperatur erreicht ist.

## ABSCHALTUNG DES HOCHDRUCKREINIGERS - MÖGLICHE STÖRUNGEN

1) Der Hochdruckreiniger wurde für mehr als 20 Min. nicht verwendet, Hochdruckreiniger in vollständiger Abschaltung „TSI“. Der Status wird durch Blinken der Kontrolllampen **C und E**) und die entsprechende Displaymeldung angezeigt.

2) Kraftstoffstand zu niedrig: der Brenner schaltet ab und es wird kein Heißwasser abgegeben.  
Die Störung wird durch Einschalten der Kontrolllampe **D**) und die entsprechende Displaymeldung angezeigt.

3) Fälligkeit der programmierten Wartung nach Ablauf von 200h. Die Anzeige schaltet sich nach dem Serviceeinsatz des autorisierten Kundendienstzentrums aus.  
Die Störung wird durch Einschalten der Kontrolllampe **E**) und die entsprechende Displaymeldung angezeigt.

4) Feststellung von Mikroleckagen oder verstopfter Wasserdüse: der Hochdruckreiniger schaltet ab.  
Die Störung wird durch Blinken der Kontrolllampe **E**) und die entsprechende Displaymeldung angezeigt.

5) Feststellung von Wassermangel: Nach 90 Sek. Betrieb bei Wassermangel schaltet der Hochdruckreiniger ab.  
Die Störung wird durch Blinken der Kontrolllampe **E**) und die entsprechende Displaymeldung angezeigt.

6) Der Motorschutzschalter hat ausgelöst: der Hochdruckreiniger schaltet ab.  
Die Störung wird durch Blinken der Kontrolllampe **E**) und die entsprechende Displaymeldung angezeigt.

7) Störung Temperatur hoch: Der Brenner schaltet ab.  
Die Störung wird durch Blinken der Kontrolllampe **E**) und die entsprechende Displaymeldung angezeigt.

8) Störung Flamme eingeschaltet: der Hochdruckreiniger schaltet ab.  
Die Störung wird durch Blinken der Kontrolllampe **E**) und die entsprechende Displaymeldung angezeigt.

9) Störung Flamme ausgeschaltet: Der Brenner schaltet ab.  
Die Störung wird durch Blinken der Kontrolllampe **E**) und die entsprechende Displaymeldung angezeigt.

**Hinweis Um die Meldungen zurückzusetzen, den Hauptschalter „A“ auf „0“ und dann auf „I“ stellen.  
Bei erneutem Auslösen den technischen Kundendienst anfordern.**

# Deutsch

## STÖRUNGEN - ABHILFE

**Vor jeder Tätigkeit muss der Hochdruckreiniger über den allpoligen Schalter oder durch Ziehen des Steckers aus der Steckdose vom Stromnetz, sowie vom Wassernetz getrennt werden.**

STÖRUNGEN	URSACHEN	ABHILFEN
Bei Drehen des Schalters schaltet sich der Hochdruckreiniger nicht ein.	Kein elektrischer Anschluss. (Kontrolllampe "C" ausgeschaltet). Thermischer Überlastschutz hat ausgelöst. (Kontrolllampe „E“ blinkt).	Die Netzspannung prüfen. (siehe technische Eigenschaften). Rücksetzen. (Bei erneutem Auslösen den technischen Kundendienst anfordern).
Der Wasserstrahl tritt nicht aus oder der Hochdruck-Wasserkreislauf hat eine Leckage; nach 90 Sek. schaltet sich der Hochdruckreiniger aus und die Kontrolllampe „E“ blinkt.	Wasserzulaufilter verstopft. Anschluss an das Wassernetz defekt. Netzahn geschlossen. Leckagen am Hochdruck-Wasserkreislauf.	Den Filter reinigen. Prüfen. Den Hahn öffnen. Den Kundendienst anfordern.
Die Pumpe läuft, erreicht aber nicht den Nenndruck.	Wasserzulaufilter verstopft. Anschluss an das Wassernetz defekt. Druckregelventil auf Minimum eingestellt. Düse der Lanze verschlissen. Ventile verschmutzt oder verschlissen. Druckregleinrichtungen an der Lanze offen (falls vorhanden).	Den Filter reinigen. Prüfen. Einstellen.  Den Kundendienst anfordern. Den Kundendienst anfordern. Die Vorrichtung schließen.
Bei geöffneter Lanze sinkt und steigt der Druck. Nach 10 Impulsen schaltet sich der Hochdruckreiniger aus und die Kontrolllampe „E“ blinkt.	Düse verstopft oder verformt.  Versorgung unzureichend.	Die Düse reinigen oder den Kundendienst anfordern. Prüfen.
Der Hochdruckreiniger schaltet sich im Bypassbetrieb oder bei Total-Stop aus und die Kontrolllampe „E“ blinkt.	Mikroleckagen am Hochdruck-Wasserkreislauf.	Den Kundendienst anfordern.
Der Hochdruckreiniger schaltet sich nach Total-Stop nicht mehr ein und die Kontrolllampe „C“ blinkt.	Der Hochdruckreiniger wurde seit mindestens 20 Min. nicht benutzt und hat vollständig abgeschaltet. (TSI)	Den Hochdruckreiniger wieder einschalten, indem der Hauptschalter „A“ auf „0“ und anschließend auf „I“ gestellt wird.
Bei Drehen des Temperaturreglers auf die gewünschte Position schaltet sich der Kessel nicht ein. Die Kontrolllampe „D“ schaltet sich ein.	Dieselmangel.  Falsche Drehrichtung des Motors bei Drehstrommodellen.	Den Dieselstand im Tank prüfen und kontrollieren, ob im Ansaugkreislauf des Brennstoffs Wasser vorhanden ist. Den Kundendienst anfordern.
Die Kontrolllampe „E“ schaltet sich ein.	Störabschaltung des Brenners.	Den Kundendienst anfordern.
Das Wasser ist nicht heiß genug.	Position Temperaturregler.  Filter verstopft.  Heizschlange des Kessels durch Kalk verstopft.	Prüfen.  Reinigen oder austauschen.  Den Kundendienst anfordern.
Die Kontrolllampe „F“ schaltet sich ein.	Entkalker leer.	Den Entkalkertank füllen.

**Hinweis Um die Meldungen zurückzusetzen, den Hauptschalter „A“ auf „0“ und dann auf „I“ stellen.**

### WICHTIG

**Verwenden Sie für die Wartung und/oder Reparatur nur Original-Ersatzteile, da sie die beste Qualität, Zuverlässigkeit und Sicherheit bieten. Bei Nichtverwendung von Original-Ersatzteilen ist der Hersteller von jeglicher Haftung befreit.**

## ¡Felicitaciones! Deseamos agradecerle

por haber comprado esta hidrolimpiadora, Usted ha demostrado que no acepta compromisos: ***Usted quiere lo mejor.*** Hemos preparado este manual para que Usted pueda apreciar totalmente la calidad y los altos rendimientos que le ofrece esta hidrolimpiadora.

Le recomendamos leerlo completamente antes de utilizar la máquina.

La marca **CE** aplicada en la hidrolimpiadora demuestra la conformidad del producto a las Normativas Europeas en materia de seguridad.

### TRADUCCIÓN DE LAS INSTRUCCIONES ORIGINALES

El texto ha sido controlado minuciosamente; de todas maneras, comunique al Fabricante los errores de impresión que pueda encontrar.

Con la finalidad de mejorar el producto, el Fabricante se reserva el derecho de realizar modificaciones para la actualización de esta publicación sin aviso previo. También está prohibida la reproducción total o parcial de este manual sin la autorización del fabricante.

### CUADRO DE MANDOS

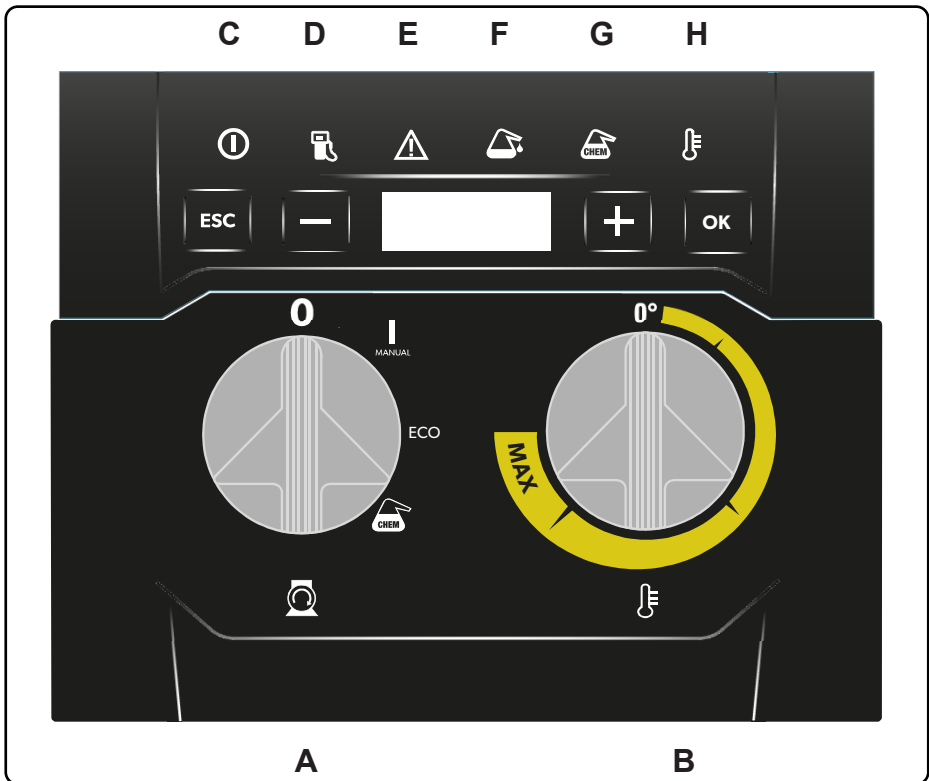

Siga leyendo este manual sin conectar la hidrolimpiadora ni a la red eléctrica ni hídrica.

DESCRIPCIÓN DE LOS SÍMBOLOS APLICADOS EN LA HIDROLIMPIADORA

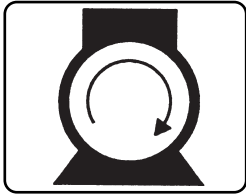

ENCENDIDO DEL MOTOR DE LA BOMBA.

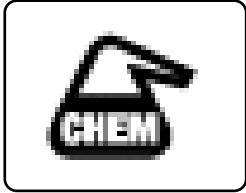

SELECTOR DE LA DISTRIBUCIÓN DE LA SOLUCIÓN DETERGENTE.

INDICADOR LUMINOSO:  
Nivel del depósito.

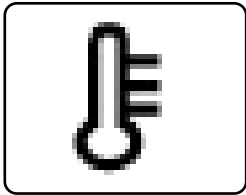

ENCENDIDO DEL QUEMADOR / REGULADOR DE TEMPERATURA.

INDICADOR LUMINOSO:  
Temperatura alcanzada.

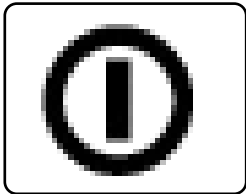

LLEGADA TENSIÓN.

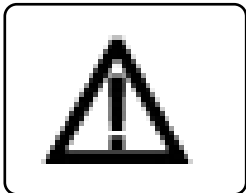

INDICACIÓN DE DESPERFECTOS.

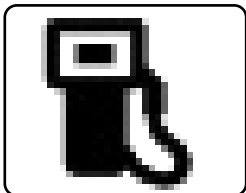

NIVEL DE COMBUSTIBLE.

## CUADRO DE MANDOS

- A** - Interruptor de encendido.
- B** - Encendido Quemador / Regulador de temperatura.
- C** - Indicador de llegada de tensión.
- D** - Indicador de nivel diésel.
- E** - Indicador señal de desperfecto.
- F** - Indicador de nivel del líquido antical.
- G** - Indicador de nivel solución detergente.
- H** - Indicador Temperatura alcanzada.

## USO DE LA HIDROLIMPIADORA

Arranque la hidrolimpiadora girando el interruptor de encendido «A» hacia la pos. «I».

En esta posición es posible ajustar la temperatura del agua desde la temperatura mínima hasta la máxima mediante el regulador «B».

### ⚠ Atención

El chorro de agua a alta presión genera una fuerza de reacción en la lanza. Mantenga la empuñadura de la lanza bien firme.

Al colocar el interruptor «A» en la pos. II «ECO», el regulador de temperatura «B» queda excluido y la temperatura del agua se ajusta en el valor predefinido de 60°C.

Al colocar el interruptor «A» en la pos. III «Chem» se activa la distribución de la solución detergente.

La temperatura del agua se puede ajustar con el regulador «B» hasta un máximo de 60°C.

## VISUALIZACIÓN DE SEÑALES Y DESPERFECTOS

### Pantalla:

Si el interruptor «A» está en la pos. I, presión > 32 bar, se visualiza «Máx. 100°C».

Con la presión ajustada en < 32 bar, se visualiza «120°C».

### Visualización de las horas de trabajo:

Con el interruptor «A» en la pos. I, al pulsar una vez el botón «+» se visualiza el número de aperturas de la lanza; dicho número está seguido de «#»

Al pulsar de nuevo el botón «+», se visualizan las horas de trabajo con agua caliente.

Al pulsar una vez más el botón «+» se visualizan las horas de trabajo con agua fría.

Al pulsar el botón «-» se vuelve a la visualización principal de la temperatura.

Al pulsar el botón «ESC» se sale del menú y se vuelve directamente a la visualización principal de la temperatura.

### Visualización de los submenús:

Al pulsar durante más de 2 segundos el botón «OK» se visualizan 4 submenús, para avanzar o retroceder, pulse los botones «+» y «-» respectivamente.

1) Lang: permite seleccionar el idioma en el que se visualizan las alarmas. Al pulsar el botón «OK» se visualiza el idioma predeterminado, al pulsar los botones «+» y «-» se selecciona el idioma deseado. Confirme pulsando el botón «OK». Pulse el botón «ESC» para volver al submenú principal.

2) Teco HP: permite modificar la temperatura predeterminada

de la función «ECO» (interruptor «A» en la pos. II). Al pulsar el botón «OK» se visualiza el valor, para modificarlo pulse los botones «+» o «-». El valor se puede configurar en un intervalo comprendido entre 20 y 100°C. Confirme con el botón «OK». Pulse el botón «ESC» para volver al submenú principal.

3) Qty Chem: permite seleccionar la cantidad de solución detergente distribuida (interruptor «A» en la pos. III). Se pueden seleccionar 4 valores comprendidos entre 0,1 a 0,4. El valor predeterminado es 0,2. Seleccione el valor deseado pulsando los botones «+» y «-». Confirme pulsando el botón «OK». Pulse el botón «ESC» para volver al submenú principal.

4) Version: permite visualizar la versión del software instalado de la tarjeta electrónica.

Al pulsar el botón «OK» se visualiza la versión.

Pulse el botón «ESC» para volver al submenú principal.

Al pulsar de nuevo el botón «ESC» se vuelve a la visualización principal de la temperatura.

### Indicadores:

**Indicador C):** llegada de tensión con luz fija del Indicador (Interruptor «A» en la pos. I), con Indicador intermitente la hidrolimpiadora está en estado «TS!».

Ledes encendidos cuando la Hidrolimpiadora está en funcionamiento, ledes en modo marcador cuando está en espera, ledes intermitentes cuando está en estado «TS!».

**Indicador D):** nivel de combustible, con el indicador encendido y el mensaje correspondiente en la pantalla, el nivel es insuficiente.

**Indicador E):** señales de desperfectos. Los desperfectos detectados se visualizan en la pantalla. Véanse posibles desperfectos.

**Indicador F):** nivel de antical, con el indicador encendido y el mensaje correspondiente en la pantalla, el nivel es insuficiente.

**Indicador G):** nivel de solución detergente, con el indicador encendido y el mensaje correspondiente en la pantalla, el nivel es insuficiente.

**Indicador H):** temperatura alcanzada. El encendido del indicador significa que se ha alcanzado la temperatura de servicio ajustada y se visualiza en la pantalla.

Si la temperatura ajustada no se alcanza después de 4 minutos de funcionamiento en caliente, el indicador parpadeará rápidamente. Utilice la válvula de regulación para reducir ligeramente el caudal de agua y permitir que se alcance la temperatura ajustada.

Si, durante el funcionamiento en caliente, se reduce la temperatura ajustada, el indicador parpadeará lentamente hasta que se alcance la temperatura deseada.

## PARADA DE LA HIDROLIMPIADORA – POSIBLES DESPERFECTOS

1) Hidrolimpiadora no utilizada por más de 20 min., hidrolimpiadora en estado de Bloqueo Total «TS!».

El estado es señalado por el parpadeo de los indicadores **C** y **E** y el mensaje correspondiente en la pantalla.



- 2) Nivel insuficiente de combustible: el quemador se detiene y no sale agua caliente.  
El desperfecto es señalado por el encendido del indicador **D** y el mensaje correspondiente en la pantalla.
- 3) Intervalo de Mantenimiento Programado caducado a 200h.  
El indicador se apagará después de la intervención del Centro de Asistencia Autorizado.  
El desperfecto es señalado por el encendido del indicador **E** y el mensaje correspondiente en la pantalla.
- 4) Detección de Microfugas o Boquilla de agua atascada: la hidrolimpiadora se detiene.  
El desperfecto es señalado por el encendido del indicador **E** y el mensaje correspondiente en la pantalla.
- 5) Detección de Falta de agua: Después de 90 segundos de funcionamiento sin agua la hidrolimpiadora se detiene.  
El desperfecto es señalado por el encendido del indicador **E** y el mensaje correspondiente en la pantalla.
- 6) Activación de la Protección Térmica del Motor: la hidrolimpiadora se detiene.  
El desperfecto es señalado por el encendido del indicador **E** y el mensaje correspondiente en la pantalla.
- 7) Desperfecto Temperatura Alta: el quemador se detiene.  
El desperfecto es señalado por el encendido del indicador **E** y el mensaje correspondiente en la pantalla.
- 8) Desperfecto Llama encendida: la hidrolimpiadora se detiene.  
El desperfecto es señalado por el encendido del indicador **E** y el mensaje correspondiente en la pantalla.
- 9) Desperfecto llama apagada: El quemador se detiene.  
El desperfecto es señalado por el encendido del indicador **E** y el mensaje correspondiente en la pantalla.

**NOTA: Para poner a cero las señales, gire el interruptor general «A» hacia la pos. «0» y luego hacia la pos. «I».**  
**Si se activara nuevamente, consulte con el servicio de asistencia técnica.**

## Español

### INCONVENIENTES – SOLUCIONES

**Antes de realizar cualquier tipo de operación, desconecte el aparato de la red eléctrica con el interruptor omnipolar o desenchufe la clavija de la toma de corriente y desconecte la red hídrica.**

INCONVENIENTES	CAUSAS	SOLUCIONES
Al girar el interruptor, la hidrolimpiadora no arranca.	No hay conexión eléctrica. (Indicador «C» apagado). Activación de la protección térmica. (Indicador «E» intermitente).	Controle la tensión de red. (véanse las características técnicas). Restablezca. (Si se activara nuevamente, consulte con el servicio de asistencia técnica).
No sale el chorro o hay una fuga en el circuito de agua de alta presión; después de 90 segundos la hidrolimpiadora se detiene y el indicador «E» destella.	Filtro de alimentación de agua atascado. Conexión de la red hidráulica defectuosa. Llave de red cerrada. Fugas en el circuito de alta presión.	Límpielo. Controle.  Ábralo. Contacte con el Servicio de Asistencia.
La bomba funciona pero no alcanza la presión nominal.	Filtro de alimentación de agua atascado. Conexión de la red hidráulica defectuosa. Válvula de regulación de presión configurada al mínimo. Boquilla de la lanza desgastada. Válvulas sucias o desgastadas.	Límpielo. Controle.  Regule.  Contacte con el Servicio de Asistencia. Contacte con el Servicio de Asistencia.
Con la lanza abierta, la presión sube y baja. Después de 10 impulsos la hidrolimpiadora se detiene y el indicador «E» destella.	Dispositivo de regulación de la presión en la lanza abierto (en su caso). Boquilla atascada o deformada. Alimentación insuficiente.	Ciérrelo.  Limpie o solicite el servicio de asistencia. Controle.
Durante la etapa de by-pass o total stop la hidrolimpiadora se detiene y el indicador «E» destella.	Microfugas de agua del circuito de alta presión.	Solicite el servicio de asistencia.
Después de una etapa de total stop, la hidrolimpiadora no arranca y el indicador «C» destella.	La hidrolimpiadora está inactiva desde al menos 20 min. y está en estado de bloqueo total. (TSI)	Reencienda girando el interruptor general «A» hacia la pos. «0» y después hacia la pos. «I».
Al colocar el regulador de temperatura en la posición deseada, la caldera no se enciende. El indicador «D» se enciende.	Falta de diésel.  Sentido de rotación del motor incorrecto en los modelos Trifásicos.	Controle el nivel de diésel en el depósito y controle que no haya agua en el circuito de aspiración del combustible. Contacte con el Servicio de Asistencia.
El indicador «E» se enciende.	Quemador bloqueado.	Contacte con el Servicio de Asistencia.
El agua no está suficientemente caliente.	Posición del Regulador de temperatura.  Filtros atascados.  Serpentín de la caldera atascado por la cal.	Controle.  Limpie o sustituya.  Contacte con el Servicio de Asistencia.
El indicador «F» se enciende.	Líquido antical agotado.	Llene el depósito del líquido antical.

**NOTA: Para poner a cero las alarmas, gire el interruptor general «A» hacia la pos. «0» y luego hacia la pos. «I».**

#### IMPORTANTE

**Para el mantenimiento y/o reparación, utilice sólo piezas de repuesto originales que ofrecen las mejores características de calidad, fiabilidad y seguridad. El fabricante no se asume ninguna responsabilidad en el caso de que no se utilizaran piezas de repuesto originales.**

# Português

## Parabéns! Obrigado

por ter adquirido esta máquina de jato de água a alta pressão. Demonstrou que não aceita soluções de compromisso: **Deseja o melhor.**

Preparámos este manual para que possa apreciar em pleno as qualidades e o elevado desempenho que esta máquina de jato de água a alta pressão lhe oferece.

Recomendamos que o leia na íntegra antes da utilização.

A marca **CE** na máquina de jato de água a alta pressão demonstra a conformidade do produto com as Normativas Europeias em matéria de segurança.

### TRADUÇÃO DAS INSTRUÇÕES ORIGINAIS

O texto foi atentamente controlado. Eventuais erros de impressão deverão ser comunicados ao fabricante.

A fim de melhorar o produto, este reserva-se ainda o direito de implementar alterações para a atualização desta publicação sem aviso prévio.

É ainda proibida toda e qualquer reprodução, ainda que parcial, deste manual sem a autorização do fabricante.

### PAINEL DE COMANDOS

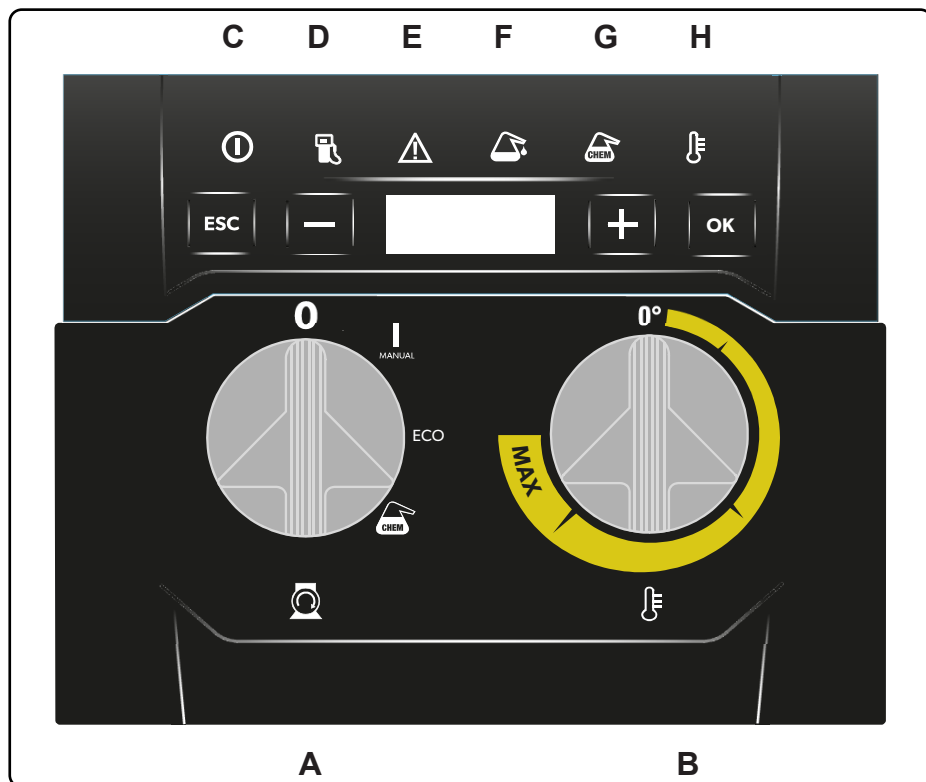

Continue a leitura do presente manual sem ligar a máquina de jato de água a alta pressão à rede elétrica e hídrica.

## DESCRIÇÃO DOS SÍMBOLOS NA MÁQUINA DE JATO DE ÁGUA A ALTA PRESSÃO

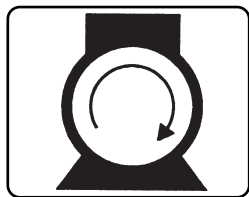

LIGAÇÃO DO MOTOR DA BOMBA.



SELETOR DE DISTRIBUIÇÃO DE SOLUÇÃO DE LIMPEZA.

LUZ AVISADORA: Nível no depósito.

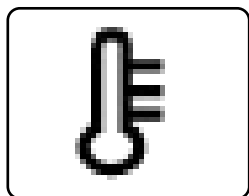

LIGAÇÃO DO QUEIMADOR / REGULADOR DE TEMPERATURA.

LUZ AVISADORA: Temperatura Pronta.

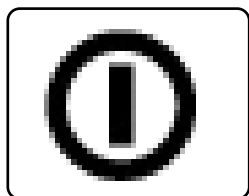

PRESENÇA DE REDE.

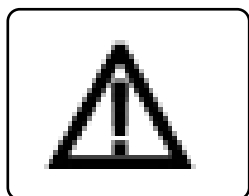

INDICAÇÃO DE ANOMALIAS.

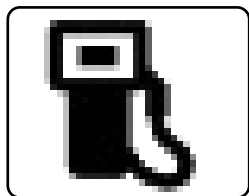

NÍVEL DE COMBUSTÍVEL.

## PAINEL DE COMANDOS

### A - Interruptor de ligação.

Ligação do queimador / regulador de temperatura.

C - Luz avisadora de presença de rede.

D - Luz avisadora do nível de gasóleo.

E - Luz avisadora de anomalias

F - Luz avisadora do nível de anticalcário

G - Luz avisadora do nível de solução de limpeza.

H - Luz avisadora de Temperatura Pronta.

## USO DA MÁQUINA DE JATO DE ÁGUA A ALTA PRESSÃO

Ligue a máquina de jato de água a alta pressão rodando o interruptor de ligação "A" para a pos. "I".

Nesta posição é possível regular a temperatura da água da temperatura mínima à máxima por meio do regulador "B".

### ⚠ Atenção

- O jato de água a alta pressão gera uma força de reação na lança. Segure as pegas da lança com firmeza.

Colocando o interruptor "A" na pos. O "ECO" regulador de temperatura "B" é excluído e a temperatura da água é programada para o valor predeterminado de 60°C.

Colocando o interruptor "A" na pos. III "Chem" ativa-se a dispensação da solução de limpeza.

A temperatura da água pode ser programada através do regulador "B" para um máximo de 60°C.

## APRESENTAÇÃO DE SINAIS E ANOMALIAS

### Visor:

Se o interruptor "A" estiver na pos. I, pressão > 32bar, é exibida a indicação "Max 100°C".

Com pressão regulada < 32bar, é exibida a indicação "120°C".

### Exibição das horas de trabalho:

Com o interruptor "A" na pos. I pressiona-se 1 vez o botão "+" e são exibidas as aberturas da lança, número seguido de "#". Premindo uma segunda vez o botão "+" são exibidas as horas de trabalho a água quente.

Premindo novamente o botão "+" são exibidas as horas de trabalho a água fria.

Premindo o botão "-" volta-se à visualização principal da temperatura.

Premindo o botão "ESC" sai-se diretamente do menu e volta-se à visualização principal da temperatura.

### Exibição dos submenus:

Premindo o botão "OK" por mais de 2 segundos, aparecem 4 submenus; para avançar ou retroceder prima os botões "+" e "-", respetivamente.

1) Lang: Permite selecionar o idioma em que os alarmes são exibidos. Premindo o botão "OK" visualiza-se o idioma predefinido; premindo os botões "+" e "-" seleciona-se o idioma desejado. Confirme premindo o botão "OK".  
Prima o botão "ESC" para voltar ao submenu principal.

2) Teco HP: Permite variar a temperatura predefinida da função "ECO" (Interruptor "A" na pos. II). Premindo o botão "OK" visualiza-se o valor, para o modificar prima os botões "+" ou

"-". O valor pode ser definido num intervalo entre 20 e 100°C. Confirme premindo o botão "OK".

Prima o botão "ESC" para voltar ao submenu principal.

3) Qty Chem: Permite selecionar a quantidade de solução de limpeza dispensada (Interruptor "A" na pos. III). Podem selecionar-se 4 valores, variando de 0,1 a 0,4. O valor predefinido é 0,2. Seleccione o valor desejado premindo os botões "+" e "-". Confirme premindo o botão "OK".

Prima o botão "ESC" para voltar ao submenu principal.

4) Version: Permite visualizar a versão do Software da placa eletrónica instalada.

Para visualizar a versão, prima o botão "OK".

Prima o botão "ESC" para voltar ao submenu principal.

Premindo de novo o botão "ESC" volta-se à visualização principal da temperatura.

### Luzes avisadoras:

**Luz avisadora C):** Presença de rede com acendimento fixo da luz avisadora (Interruptor "A" na pos. I), com luz avisadora intermitente, máquina de jato de água a alta pressão no estado "TSI". LEDs acesos na máquina de jato de água a alta pressão em funcionamento, LEDs em modo de pontuação quando em espera, LEDs a piscar no estado "TSI".

**Luz avisadora D):** Nível de combustível, com luz avisadora acesa e respetiva mensagem no visor, nível insuficiente.

**Luz avisadora E):** Sinalização de anomalias. As anomalias encontradas são depois exibidas no visor. Ver possíveis anomalias.

**Luz avisadora F):** Nível de anticalcário, com luz avisadora acesa e respetiva mensagem no visor, nível insuficiente.

**Luz avisadora G):** Nível de solução de limpeza, com luz avisadora acesa e respetiva mensagem no visor, nível insuficiente.

**Luz avisadora H):** Temperatura Pronta: O acendimento da luz avisadora assinala que foi atingida a temperatura de funcionamento. definida e apresentada no visor.

Se a temperatura definida não for atingida após 4 minutos de funcionamento a quente, a luz avisadora pisca rapidamente. Atue sobre a válvula de regulação, para reduzir ligeiramente o fluxo de água e permitir que a temperatura definida seja atingida.

Se, durante o funcionamento a quente, a temperatura definida for reduzida, a luz avisadora pisca lentamente, até que a temperatura desejada seja atingida.

## PARAGEM DA MÁQUINA DE JATO DE ÁGUA A ALTA PRESSÃO - ANOMALIAS POSSÍVEIS

1) Máquina de jato de água a alta pressão não utilizada há mais de 20 min., máquina de jato de água a alta pressão em Bloqueio Total "TSI".

O estado é assinalado pela intermitência da luz avisadora C) e E) e pela respetiva mensagem no visor.

2) Nível de combustível insuficiente: o queimador para e não há débito de água quente.

A anomalia é assinalada pelo acendimento da luz avisadora **D** e pela respetiva mensagem no Visor.

**3)** Intervalo de manutenção programada expirado às 200h. A luz avisadora apagar-se-á após a intervenção do Centro de Assistência Autorizado.

A anomalia é assinalada pelo acendimento da luz avisadora **E** e pela respetiva mensagem no Visor.

**4)** Detecção de microfugas ou bico de água entupido: a máquina de jato de água a alta pressão para.

A anomalia é assinalada pela intermitência da luz avisadora **E** e pela respetiva mensagem no Visor.

**5)** Detecção de falta de água: Ao fim de 90 seg. de funcionamento com falta de água, a máquina de jato de água a alta pressão para.

A anomalia é assinalada pela intermitência da luz avisadora **E** e pela respetiva mensagem no Visor.

**6)** Intervenção da proteção térmica do motor: a máquina de jato de água a alta pressão para.

A anomalia é assinalada pela intermitência da luz avisadora **E** e pela respetiva mensagem no Visor.

**7)** Anomalia de temperatura elevada: O queimador para.

A anomalia é assinalada pela intermitência da luz avisadora **E** e pela respetiva mensagem no Visor.

**8)** Anomalia de chama acesa: a máquina de jato de água a alta pressão para.

A anomalia é assinalada pela intermitência da luz avisadora **E** e pela respetiva mensagem no Visor.

**9)** Anomalia de chama apagada: O queimador para.

A anomalia é assinalada pela intermitência da luz avisadora **E** e pela respetiva mensagem no Visor.

**N.B. Para repor os sinais a zeros, rode o interruptor geral "A" para a pos."0" e, depois, para a pos."I".**

**Em caso de outras intervenções, consulte a assistência técnica.**

# Português

## PROBLEMAS - SOLUÇÕES

Antes de qualquer operação, desligue a máquina de jato de água a alta pressão da rede elétrica através do interruptor omnipolar ou desligando a ficha da tomada de corrente e hídrica.

PROBLEMAS	CAUSAS	SOLUÇÕES
A máquina de jato de água a alta pressão não arranca rodando o interruptor.	Ausência de ligação elétrica. (Luz avisadora "C" apagada). Intervenção da proteção térmica. (Luz avisadora "E" a piscar).	Verifique a tensão de rede. (ver as características técnicas). Restabeleça. (Em caso de outras intervenções, consulte a assistência técnica).
Não há débito do jato ou há uma fuga através do circuito de água a alta pressão; ao fim de 90 seg. a máquina de jato de água a alta pressão para e a luz avisadora "E" começa a piscar.	Filtro de alimentação de água entupido. Ligação da rede hidráulica defeituosa. Torneira de rede fechada. Fugas através do circuito de alta pressão.	Limpe-o. Verifique. Abra-a. Solicite a intervenção do Centro de Assistência.
A bomba trabalha mas não atinge a pressão nominal.	Filtro de alimentação de água entupido. Ligação da rede hidráulica defeituosa. Válvula de regulação da pressão definida para o mínimo. Bico da lança gasto.  Válvulas sujas ou gastas.  Dispositivo de regulação da pressão na lança aberto (se presente).	Limpe-o. Verifique. Regule.  Solicite a intervenção do Centro de Assistência. Solicite a intervenção do Centro de Assistência. Feche-a.
Com a lança aberta a pressão desce e sobe. Ao fim de 10 impulsos, a máquina de jato de água a alta pressão para e a luz avisadora "E" começa a piscar.	Bico entupido ou deformado.  Alimentação insuficiente.	Limpe-o ou solicite a intervenção do Centro de Assistência.  Verifique.
Na fase de bypass ou "total stop" a máquina de jato de água a alta pressão para e a luz avisadora "E" começa a piscar.	Micro fugas de água no circuito de alta pressão.	Solicite a intervenção do Centro de Assistência.
A máquina de jato de água a alta pressão, após uma fase de "total stop", não arranca e a luz avisadora "F" começa a piscar.	A máquina de jato de água a alta pressão não é utilizada há pelo menos 20 min. e está num estado de bloqueio total. (TSI)	Volte a ligar rodando o interruptor geral "A" para a pos. "0" e, depois, para a pos. "I".
Colocando o regulador de temperatura na posição desejada, a caldeira não liga. A luz avisadora "D" acende-se. A luz avisadora "E" acende-se.	Falta de gasóleo.  Sentido de rotação do motor errado nos modelos trifásicos. Queimador em bloqueio.	Verifique o nível de gasóleo no depósito e veja se há água no circuito de aspiração do combustível. Solicite a intervenção do Centro de Assistência. Solicite a intervenção do Centro de Assistência.
Água não suficientemente quente.	Posição do regulador de temperatura. Filtros entupidos. Serpentina da caldeira entupida com calcário.	Verifique. Limpe ou substitua. Solicite a intervenção do Centro de Assistência.
A luz avisadora "F" acende-se.	Líquido anticalcário esgotado.	Encha o depósito de anticalcário.

**N.B. Para repor os sinais a zeros, rode o interruptor geral "A" para a pos. "0" e, depois, para a pos. "I".**

### IMPORTANTE

**Para a manutenção e/ou reparação, utilize apenas peças originais, que oferecem as melhores características de qualidade, fiabilidade e segurança. A não utilização de peças originais isenta o fabricante de toda e qualquer responsabilidade.**

## Примите поздравления! Хотим поблагодарить Вас

за покупку этого водного очистителя высокого давления. Тем самым вы показали, что не приемлете компромиссов: **Вы выбираете самое лучшее.**

Цель этой инструкции — дать вам возможность полностью оценить качество и высокую эффективность, которыми характеризуется этот водный очиститель высокого давления.

Перед использованием водного очистителя высокого давления необходимо полностью прочитать руководство.

Маркировка **CE** на водном очистителе высокого давления показывает, что он соответствует европейским стандартам безопасности.

### ПЕРЕВОД ОРИГИНАЛЬНЫХ ИНСТРУКЦИЙ

Текст тщательно проверен. Тем не менее сообщите производителю о любых опечатках.

Кроме того, для улучшения качества продукции производитель оставляет за собой право вносить изменения в инструкции без обязательства уведомления.

Без разрешения производителя запрещается воспроизведение, даже частичное, настоящих инструкций.

### ПАНЕЛЬ УПРАВЛЕНИЯ

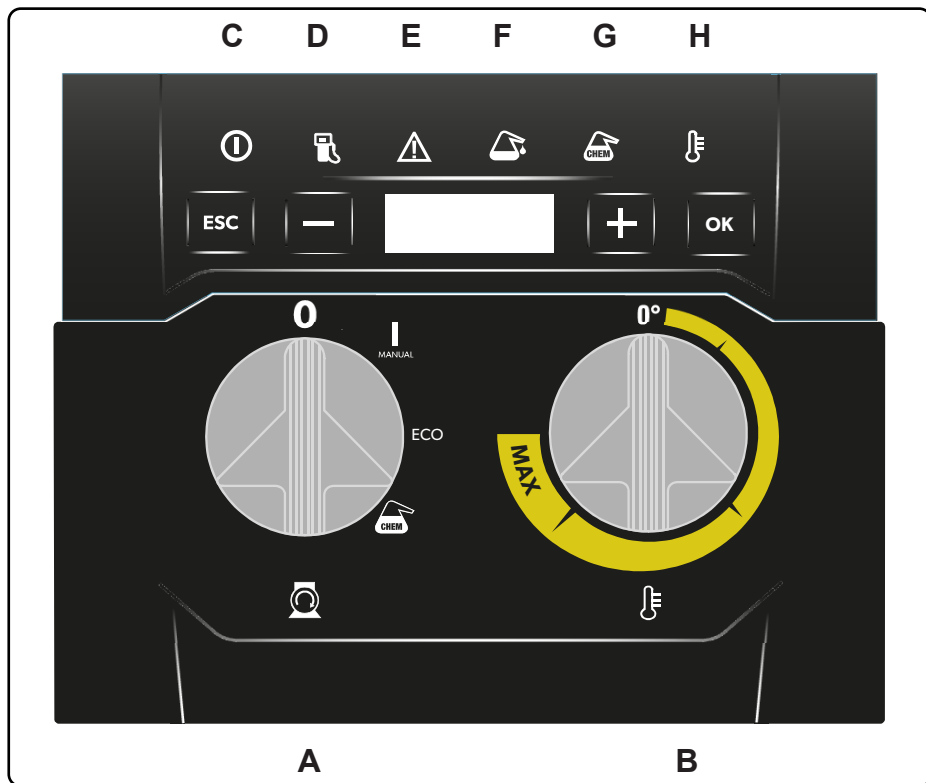

Продолжите чтение инструкций, не подключая мойку к электросети и воде.



## ОПИСАНИЕ СИМВОЛОВ, НАНЕСЕННЫХ НА ВОДНЫЙ ОЧИСТИТЕЛЬ ВЫСОКОГО ДАВЛЕНИЯ

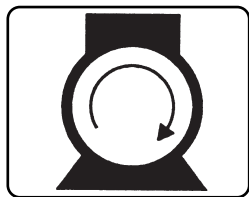

ПЕРЕКЛЮЧЕНИЕ МОТОРА  
НАСОСА.



СЕЛЕКТОР ПОДАЧИ  
РАСТВОРА МОЮЩЕГО  
СРЕДСТВА.

Индикатор уровня.

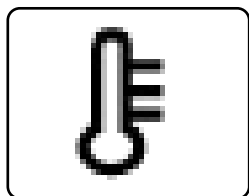

ЗАЖИГАНИЕ ГОРЕЛКИ /  
РЕГУЛИРОВКА  
ТЕМПЕРАТУРЫ.

Индикатор температуры.

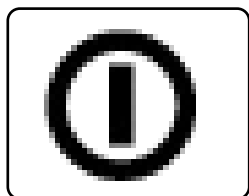

ПИТАНИЕ ОТ СЕТИ.

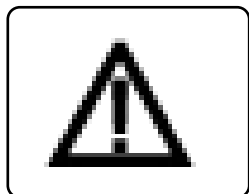

И Н Д И К А Т О Р  
НЕИСПРАВНОСТЕЙ.

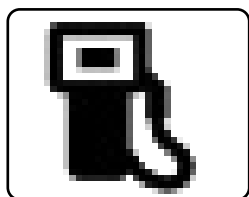

УРОВЕНЬ ТОПЛИВА.

## ПАНЕЛЬ УПРАВЛЕНИЯ

- A** - Выключатель питания.
- B** - Зажигание горелки / регулировка температуры.
- C** - Индикатор наличия питания.
- D** - Индикатор уровня дизельного топлива.
- E** - Индикатор неисправностей.
- F** - Индикатор уровня средства для удаления накипи.
- G** - Индикатор уровня раствора моющего средства.
- H** - Индикатор температуры.

## ИСПОЛЬЗОВАНИЕ ОЧИСТИТЕЛЯ

Запустите очиститель, повернув селекторный переключатель «А» в положение «I».

В этом положении вы можете регулировать температуру воды от минимальной до максимальной с помощью регулятора «В».

### Предупреждение

Струя воды под высоким давлением создает реактивную силу в пистолете. Крепко держите рукоятку пистолета.

При переводе переключателя «А» в положение II «ECO» регулятор температуры «В» устанавливает температуру воды на предустановленное значение 60 °C.

При переводе переключателя «А» в положение III «Chem» активируется подача раствора моющего средства.

Используйте регулятор «В» для регулирования температуры воды до 60 °C.

«+» и «-» позволяет выбрать предпочитаемый язык. Подтвердите язык, нажав кнопку «OK». Нажмите кнопку «ESC», чтобы вернуться в главное меню.

2) Тесо HP: Позволяет изменить предустановленную температуру в функции «ECO» (переключатель «А» в положении II). При нажатии кнопки «OK» отображается значение температуры. Чтобы изменить его, нажмите кнопки «+» и «-». Значение может быть установлено в интервале от 20 до 100 °C. Подтвердите, нажав кнопку «OK».

Нажмите кнопку «ESC», чтобы вернуться в главное меню.

3) Кол-во Chem: Позволяет выбрать количество используемого раствора моющего средства (переключатель «А» в положении II). Можно выбрать 4 значения от 0,1 до 0,4. Предустановленное значение — 0,2. Выберите предпочтительное значение, нажав кнопки «+» и «-». Подтвердите, нажав кнопку «OK».

Нажмите кнопку «ESC», чтобы вернуться в главное меню.

4) Версия: Позволяет просмотреть версию установленного программного обеспечения на электрической панели. Просмотрите версию, нажав клавишу «OK».

Нажмите кнопку «ESC», чтобы вернуться в главное меню.

Нажав кнопку «ESC» еще раз, вы вернетесь к предустановленной температуре.

## Индикаторы:

**Индикатор C):** Индикатор постоянно включен: питание включено (переключатель «А» в положении I); индикатор мигает: водный очиститель высокого давления в состоянии «TSI».

Работают индикаторы водного очистителя высокого давления, индикатор показывает результат: ожидание, индикатор мигает: состояние «TSI».

**Индикатор D):** Уровень топлива; индикатор включен и соответствующее сообщение на дисплее указывают на низкий уровень топлива.

**Индикатор E):** Сигналы неисправностей: О выявленных неисправностях сообщается на дисплее. См. возможные неисправности.

**Индикатор F):** Уровень средства для удаления накипи; индикатор включен и соответствующее сообщение на дисплее указывают на низкий уровень.

**Индикатор G):** Уровень раствора моющего средства; индикатор включен и соответствующее сообщение на дисплее указывают на низкий уровень.

**Индикатор H):** Температурная готовность; если на дисплее загорается этот индикатор, это означает, что предустановленная температура достигнута.

Если предустановленная температура не достигнута в течение 4 минут нормального функционирования горячей

## ОТБРАЖАЕМЫЕ СИГНАЛЫ И НЕИСПРАВНОСТИ

### Дисплей:

Если переключатель «А» находится в положении I, давление > 32 бар, на дисплее отображается «Макс. 100 °C».

При регулируемом давлении < 32 бар на дисплее отображается «120 °C».

### Отображение часов работы:

При переводе переключателя «А» в положение I и нажатии кнопки «+» один раз можно увидеть отверстие пистолета, число, за которым следует «#»

При двукратном нажатии кнопки «+» на дисплее отображаются часы работы с использованием горячей воды.

При трехкратном нажатии кнопки «+» на дисплее отображаются часы работы с использованием холодной воды.

При нажатии кнопки «-» на дисплее отображаются часы работы с использованием горячей воды.

При нажатии кнопки «ESC» вы выходите прямо из меню и возвращаетесь к предустановленной температуре.

### Отображаемые подменю:

Нажатие кнопки «OK» более 2 секунд отображает 4 подменю. Для перемещения вперед и назад нажмите кнопки «+» и «-» соответственно.

1) Язык: Позволяет выбрать язык, на котором будут отображаться сообщения. При нажатии кнопки «OK» отобразится предустановленный язык. Нажатие кноп

воды, индикатор быстро мигает. Слегка отрегулируйте регулирующий клапан, чтобы уменьшить расход воды. Это позволит достичь предустановленной температуры. Если предустановленная температура снижается при использовании функции горячей воды, индикатор медленно мигает, пока не будет достигнута желаемая температура.

**N.B.** Для сброса сигналов неисправностей поверните главный переключатель «А» в положение «0», а затем в положение «I».

**В случае повторного срабатывания обратитесь в центр технического обслуживания.**

### ОТКЛЮЧЕНИЕ ВОДНОГО ОЧИСТИТЕЛЯ ВЫСОКОГО ДАВЛЕНИЯ - ВОЗМОЖНЫЕ НЕИСПРАВНОСТИ

1) Водный очиститель высокого давления не используется более 20 минут, водный очиститель высокого давления в режиме общей остановки (TSI).

Об этом сигнализирует мигающий индикатор **С** и **Е** мигание, а также соответствующее сообщение на дисплее.

2) Низкий уровень топлива: горелка выключается и не подается горячая вода.

Неисправность сигнализируется включенным индикатором **D** и соответствующим сообщением на дисплее.

3) Запрограммированный интервал технического обслуживания в 200 часов истек. Индикатор погаснет после технического обслуживания авторизованным сервисным центром.

Неисправность сигнализируется включенным индикатором **E** и соответствующим сообщением на дисплее.

4) Обнаружены микроутечки или засорена водяная форсунка: водный очиститель высокого давления отключается.

Неисправность сигнализируется мигающим индикатором **E** и соответствующим сообщением на дисплее.

5) Нет воды: Через 90 с работы без обнаружения воды водный очиститель высокого давления отключается.

Неисправность сигнализируется включенным индикатором **E** и соответствующим сообщением на дисплее.

6) Сработала термозащита двигателя: водный очиститель высокого давления отключается.

Неисправность сигнализируется включенным индикатором **E** и соответствующим сообщением на дисплее.

7) Неисправность, связанная с высокой температурой: Горелка отключается.

Неисправность сигнализируется включенным индикатором **E** и соответствующим сообщением на дисплее.

8) Неисправность, связанная с включением пламени: Водный очиститель высокого давления отключается

Неисправность сигнализируется включенным индикатором **E** и соответствующим сообщением на дисплее.

9) Неисправность, связанная с выключением пламени: Горелка отключается.

Неисправность сигнализируется включенным индикатором **E** и соответствующим сообщением на дисплее.

### ВАЖНО

**При техническом обслуживании и/или ремонте используйте только оригинальные запасные части, так как они гарантируют более высокое качество, надежность и безопасность. Неиспользование оригинальных запасных частей снимает с производителя всю ответственность.**

## Русский

### ПОИСК И УСТРАНЕНИЕ НЕИСПРАВНОСТЕЙ

**Прежде чем продолжить, отключите водный очиститель высокого давления от электросети через разъединитель или отсоедините кабель от розетки и отключите подачу воды.**

ПРОБЛЕМА	ПРИЧИНА	СПОСОБ УСТРАНЕНИЯ
После включения переключателя водный очиститель высокого давления не запускается.	Нет подключения к электросети. (Индикатор «С» выключен). Сработала термозащита. (Индикатор «Е» мигает).	Проверьте напряжение в сети. (см. технические характеристики). Переустановите. (В случае повторного срабатывания обратитесь в центр технического обслуживания).
Струя воды не создается или имеется утечка из контура воды высокого давления; через 3 минуты водный очиститель высокого давления отключается, и начинает мигать индикатор «Е».	Засорен фильтр подачи воды. Неправильное подключение к водопроводу. Закрыт кран водопровода. Утечки на контуре высокого давления.	Очистите. Проверьте.  Откройте. Обратитесь в центр технического обслуживания.
Насос работает, но не достигает номинального давления.	Засорен фильтр подачи воды. Неправильное подключение к водопроводу. Клапан регулировки давления установлен на минимум. Изношена форсунка пистолета.  Изношенные или грязные клапаны.  Открыто устройство регулировки давления в пистолете (если есть).	Очистите. Проверьте.  Отрегулируйте.  Обратитесь в центр технического обслуживания. Обратитесь в центр технического обслуживания. Закройте.
При открытом пистолете давление поднимается и опускается. Через 10 импульсов водный очиститель высокого давления отключается, и начинает мигать индикатор «Е».	Засорена или деформирована форсунка.  Недостаточная подача воды.	Очистите или обратитесь в центр технического обслуживания.  Проверьте.
Во время байпаса или общей остановки очиститель высокого давления отключается, и начинает мигать индикатор «Е».	Микроутечки воды из контура высокого давления.	Обратитесь в центр технического обслуживания.
После общей остановки очиститель высокого давления не запускается, и начинает мигать индикатор «С и Е».	Аппарат не использовался не менее 20 минут и перешел в режим полной блокировки. (TSI)	Перезапустите, повернув главный переключатель «А» в положение «0», а затем в положение «I».
После перевода регулятора на требуемую температуру бойлер не включается. Загорается индикатор «D». Загорается индикатор «Е».	Отсутствие топлива.  В трехфазных моделях неправильное направление вращения мотора. Горелка заблокирована.	Проверьте уровень дизельного топлива в баке и проверьте, нет ли воды в контуре подачи топлива. Обратитесь в центр технического обслуживания. Обратитесь в центр технического обслуживания.
Вода не достаточно горячая.	Положение регулятора температуры. Засорены фильтры. Змеевик бойлера забит накипью.	Проверьте. Очистите или замените. Обратитесь в центр технического обслуживания.
Мигает индикатор «F».	Закончилась жидкость для удаления накипи.	Наполните бак раствора для удаления накипи.

**N.B. Для сброса сигналов неисправностей поверните главный переключатель «А» в положение «0», а затем в положение «I».**

## Gefeliciteerd! Wij willen u bedanken

voor de aanschaf van deze hogedrukreiniger, u hebt aangetoond dat u geen compromissen accepteert. **U wilt het beste.** Wij hebben deze handleiding opgesteld zodat u ten volle de eigenschappen en hoge prestaties die deze hogedrukreiniger u biedt kunt waarderen. Wij raden u aan deze handleiding vóór gebruik volledig door te lezen. Het **CE**-merk van uw hogedrukreiniger toont de conformiteit van het product met de Europese wetgeving op het gebied van veiligheid aan.

### VERTALING VAN DE ORIGINELE INSTRUCTIES

De tekst is aandachtig gecontroleerd, maar eventuele drukfouten kunnen de fabrikant ontgaan zijn en moeten aan hem gemeld worden.

Met het oog op productverbetering, behoudt men zich bovendien het recht voor om zonder voorafgaande kennisgeving wijzigingen aan te brengen om deze handleiding te actualiseren. Bovendien mag niets uit deze handleiding veeleevoudigd worden zonder toestemming van de fabrikant.

### BEDIENINGSPANEEL

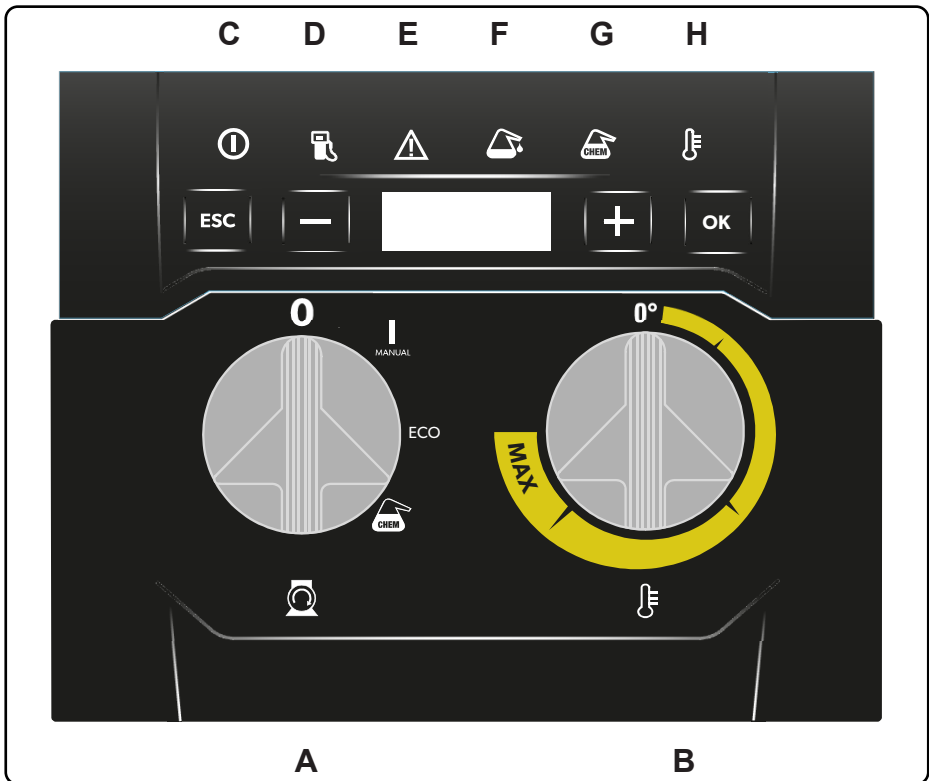

Lees dit boekje verder zonder het apparaat aan te sluiten op het elektriciteits- en waterleidingnet.

BESCHRIJVING SYMBOLEN OP DE HOGEDRUKREINIGER

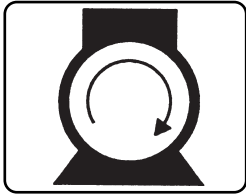

INSCHAKELING POMPMOTOR.

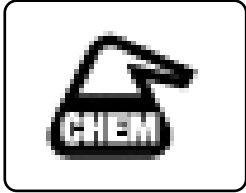

KEUZESCHAKELAAR AFGIFTE REINIGINGSOPLOSSING.

CONTROLELAMPJE: Tankniveau.

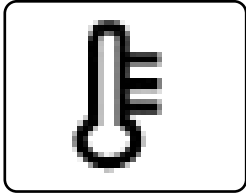

INSCHAKELING BRANDER/TEMPERATUURREGELAAR.

CONTROLELAMPJE: Temperatuur Gereed.

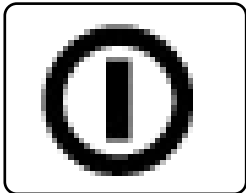

AANWEZIGHEID NET.

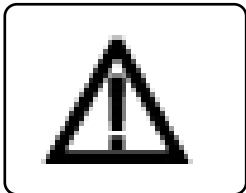

AANDUIDING STORINGEN.

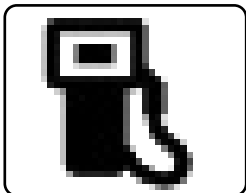

BRANDSTOFPEIL.

## BEDIENINGSPANEEL

- A - Aan/uit-schakelaar.
- B - Inschakeling brander / temperatuurregelaar.
- C - Controlelampje aanwezigheid net.
- D - Controlelampje dieselloleipeil.
- E - Controlelampje melding storingen
- F - Controlelampje peil ontkalkingsmiddel.
- G - Controlelampje peil reinigungsoplossing.
- H - Controlelampje temperatuur gereed.

## GEBRUIK VAN DE HOGEDRUKREINIGER

Start de hogedrukreiniger door de schakelaar A te draaien naar de stand "I".

In deze stand kan de watertemperatuur door middel van regelaar "B" worden ingesteld van minimum- naar maximum-temperatuur.

### **Opgelet**

De waterstraal met hoge druk veroorzaakt een reactiekracht op de lans. Houd de handgreep van de lans stevig vast.

Door de schakelaar "A" in stand II "ECO" te plaatsen, wordt de temperatuurregelaar "B" uitgesloten en wordt de watertemperatuur ingesteld op de vooraf ingestelde waarde van 60°C.

Door de schakelaar "A" in stand III "Chem" te plaatsen, wordt de afgifte van de reinigungsoplossing geactiveerd.

De watertemperatuur kan via regelaar "B" worden ingesteld tot maximaal 60 °C.

## WEERGAVE MELDINGEN EN STORINGEN.

### Display:

Bij schakelaar "A" in stand I, druk > 32bar, wordt "Max 100°C" weergegeven.

Bij een ingestelde druk < 32 bar wordt "120°C" weergegeven.

### Weergave van de werktijden:

Bij schakelaar "A" in stand I drukt u één keer op de "+"-toets en de lansopeningen worden weergegeven, nummer gevolgd door '#'

Als u een tweede keer op de "+"-toets drukt, worden de werken met warm water weergegeven.

Als u nog eens op de "+"-toets drukt, worden de werkuren met koud water weergegeven.

Als u op de "-"-toets drukt, keert u terug naar de hoofdweergave van de temperatuur.

Door op de "ESC"-toets te drukken verlaat u direct het menu en keert u terug naar de hoofdweergave van de temperatuur.

### Weergave van de submenu's:

Als u langer dan 2 sec. op de "OK"-toets drukt, verschijnen er 4 submenu's, om vooruit of achteruit te gaan drukt u respectievelijk op de "+" en "-" toetsen.

1) Lang: Hiermee kunt u de taal selecteren waarin de alarmen worden weergegeven. Als u op "OK" drukt, wordt de vooraf ingestelde taal weergegeven; met de toetsen "+" en "-" kunt u de gewenste taal selecteren. Bevestig met "OK".  
Druk op "ESC" om terug te keren naar het hoofdsubmenu.

2) Teco HP: Hiermee kunt u de vooraf ingestelde temperatuur

van de "ECO"-functie wijzigen (schakelaar "A" in stand II). Door op "OK" te drukken wordt de waarde weergegeven, om deze te wijzigen drukt u op de toets "+" of "-". De waarde kan worden ingesteld tussen 20 en 100°C. Bevestig met de "OK"-toets. Druk op "ESC" om terug te keren naar het hoofdsubmenu.

3) Qty Chem: Hiermee kunt u de hoeveelheid afgegeven reinigungsoplossing selecteren (schakelaar "A" in stand III). Er kunnen vier waarden worden gekozen, variërend van 0,1 tot 0,4. De vooraf ingestelde waarde is 0,2. Selecteer de gewenste waarde met de toetsen "+" en "-". Bevestig met de "OK"-toets. Druk op "ESC" om terug te keren naar het hoofdsubmenu.

4) Version: Hiermee kan de softwareversie van de geïnstalleerde elektronische kaart worden weergegeven.

De versie wordt weergegeven door op de "OK"-toets te drukken. Druk op "ESC" om terug te keren naar het hoofdsubmenu.

Door nogmaals op de "ESC"-toets te drukken keert u terug naar de hoofdtemperatuurweergave.

### Waarschuwingslampjes:

**Controlelampje C):** Aanwezigheid netvoeding met vast brandend controlelampje (Schakelaar "A" in stand I), met knipperend controlelampje hogedrukreiniger in TSI-status.

Leds branden hogedrukreiniger in bedrijf, leds in scoring wanneer in de wacht, leds knipperen in TSI-status.

**Controlelampje D):** Brandstofniveau, met brandend controlelampje en bijbehorend bericht op display, onvoldoende niveau.

**Controlelampje E):** Melding van storingen. Eventuele storingen worden vervolgens op het display weergegeven. Zie mogelijke storingen.

**Controlelampje F):** Kalkniveau, met controlelampje aan en bijbehorend bericht op display, onvoldoende niveau.

**Controlelampje G):** Niveau reinigungsoplossing, met controlelampje aan en bijbehorend bericht op display, onvoldoende niveau.

**Controlelampje H):** Temperatuur gereed: Wanneer het controlelampje brandt, geeft dit aan dat de bedrijfstemperatuur is bereikt en op het display wordt weergegeven.

Als de ingestelde temperatuur niet wordt bereikt binnen 4 minuten warmdraaien, knippert het controlelampje snel. Bedien vervolgens de regelklep om het waterdebiet iets te verminderen en de ingestelde temperatuur te bereiken.

Als tijdens warme werking de ingestelde temperatuur wordt verlaagd, knippert het controlelampje langzaam totdat de gewenste temperatuur is bereikt.

## STOPPEN VAN DE HOGEDRUKREINIGER - MOGELIJKE STORINGEN

1) Hogedrukreiniger langer dan 20 minuten niet gebruikt, hogedrukreiniger in totale blokkering "TSI".  
De status wordt gemeld door het knipperen van controlelampjes C en E) en bijbehorend bericht op het display.

2) Brandstofpeil onvoldoende: de brander stopt en er wordt geen warm water afgegeven.

De storing wordt gemeld door het branden van controlelampje **D)** en bijbehorend bericht op het display.

**3)** Interval van geprogrammeerd onderhoud vervallen bij 200 uur. Het controlelampje zal doven na tussenkomst van het erkende servicecentrum.

De storing wordt gemeld door het branden van controlelampje **E)** en bijbehorend bericht op het display.

**4)** Detectie microlekkage of waterspuitmond verstopt: de hogedrukreiniger stopt.

De storing wordt gemeld door het knipperen van controlelampje **E)** en de bijbehorende melding op het display.

**5)** Detectie gebrek aan water: Na 90 seconden werking bij gebrek aan water, stopt de hogedrukreiniger.

De storing wordt gemeld door het knipperen van controlelampje **E)** en de bijbehorende melding op het display.

**6)** Ingrep thermische bescherming van de motor: de hogedrukreiniger stopt.

De storing wordt gemeld door het knipperen van controlelampje **E)** en de bijbehorende melding op het display.

**7)** Storing hoge temperatuur: De brander stopt.

De storing wordt gemeld door het knipperen van controlelampje **E)** en de bijbehorende melding op het display.

**8)** Storing vlam brandt: de hogedrukreiniger stopt.

De storing wordt gemeld door het knipperen van controlelampje **E)** en de bijbehorende melding op het display.

**9)** Storing vlam dooft: De brander stopt.

De storing wordt gemeld door het knipperen van controlelampje **E)** en de bijbehorende melding op het display.

**N.B. Om de meldingen te resetten, moet de hoofdschakelaar "A" naar de stand "0" en vervolgens naar de stand "I" worden gedraaid.**

**Raadpleeg bij een nieuwe ingrep de technische service.**



## Nederlands

### STORINGEN - REMEDIES

**Vóór elke werkzaamheid moet het apparaat van het elektriciteitsnet losgekoppeld worden m.b.v. de meerpolige stekker of door de stekker uit het stopcontact te halen, en van het waternet.**

STORINGEN	OORZAKEN	REMEDIES
De schakelaar wordt gedraaid, maar de hogedrukreiniger start niet.	Geen elektrische aansluiting. (Controlelampje "C" gedoofd). Thermische beveiliging heeft ingegrepen. (Controlelampje "E" knippert).	Controleer de netspanning. (zie technische eigenschappen). Reset. (Raadpleeg bij een nieuwe ingreep de technische service).
Er wordt geen straal afgegeven of het hogedruk circuit van het water lekt; na 90 sec. stopt de hogedrukreiniger en gaat controlelampje "E" knipperen	Watertoevoerfilter verstopt. Aansluiting waternet defect. Netkraan gesloten. Lekken uit hogedruk circuit	Reinig het. Controleer. Open de kraan. Vraag om tussenkomst van Service-centrum.
De pomp draait maar bereikt niet de nominale druk.	Watertoevoerfilter verstopt. Aansluiting waternet defect. Drukregelklep ingesteld op minimum. Spuitmond van lans is versleten.  Kleppen versleten of vuil.  Drukregelvoorziening op lans open (indien aanwezig).	Reinig het. Controleer. Stel af. Vraag om tussenkomst van Service-centrum. Vraag om tussenkomst van Service-centrum.  Sluit de kraan.
Bij open lans, stijgt en zakt de druk. Na 10 impulsen stopt de hogedrukreiniger en gaat het controlelampje "E" knipperen.	Spuitmond verstopt of vervormd.  Onvoldoende toevoer.	Reinig of vraag om tussenkomst van een servicecentrum. Controleer.
In de by-pass of total stop fase, stopt de hogedrukreiniger en gaat het controlelampje "E" knipperen.	Microlekkage water uit hogedruk circuit.	Vraag om tussenkomst van Service-centrum.
Na een total stop fase, start de hogedrukreiniger niet en gaat het controlelampje "C" knipperen.	De hogedrukreiniger is minstens 20 minuten niet gebruikt en bevindt zich in toestand van totale blokkering. (TSI)	Start opnieuw door hoofdschakelaar "A" te draaien naar stand "0" en vervolgens naar stand "I".
Als de temperatuurregelaar in de gewenste stand wordt gebracht, gaat de ketel niet aan. Het controlelampje "D" gaat branden. Het controlelampje "E" gaat branden.	Geen dieselolie.  Draairichting motor bij driefasemodellen foutief. Brander in blokkering.	Controleer het dieseloliepeil in het reservoir en controleer of er water aanwezig is in het brandstofaanzuigcircuit. Vraag om tussenkomst van het Service-centrum. Vraag om tussenkomst van het Service-centrum.
Water niet voldoende warm.	Stand temperatuurregelaar. Verstopte filters. Spiraalbuis ketel verstopt met kalkafzetting.	Controleer. Reinig of vervang. Vraag om tussenkomst van Service-centrum.
Het controlelampje "F" gaat branden.	Ontkalkingsvloeistof op.	Vul het reservoir met ontkalkingsvloeistof.

**N.B. Om de meldingen te resetten, moet de hoofdschakelaar "A" naar de stand "0" en vervolgens naar de stand "I" worden gedraaid.**

#### BELANGRIJK

**Gebruik voor onderhoud en/of reparatie uitsluitend originele onderdelen die de beste kwaliteit, betrouwbaarheid en veiligheid bieden. Als geen originele onderdelen worden gebruikt, is de fabrikant van elke aansprakelijkheid ontheven.**

**Tillykke! Vi vil gerne takke dig**

for at have valgt denne højtryksrensers. Det viser, at du ikke er villig til at gå på kompromis: Du vil have det bedste. Vi har udfærdiget denne vejledning for, at De kan få bedst muligt kendskab til denne højtryksrenserens egenskaber og høje ydeevne. Vi anbefaler, at du læser den grundigt igennem, før du tager højtryksrenseren i brug. CE-mærket på højtryksrenseren attesterer, at produktet er i overensstemmelse med de europæiske direktiver og regler på sikkerhedsområdet.

**OVERSÆTTELSE AF ORIGINAL BRUGERVEJLEDNING**

Teksten er blevet omhyggeligt kontrolleret. Vi beder Dem dog alligevel om at informere producenten om eventuelle fejl

For at forbedre produktet forbeholder vi os desuden retten til uden varsel at foretage ændringer med henblik på opdatering af denne udgivelse. Enhver hel eller delvis gengivelse af dette hæfte uden producentens tilladelse er forbudt.

**STYREPANEL**

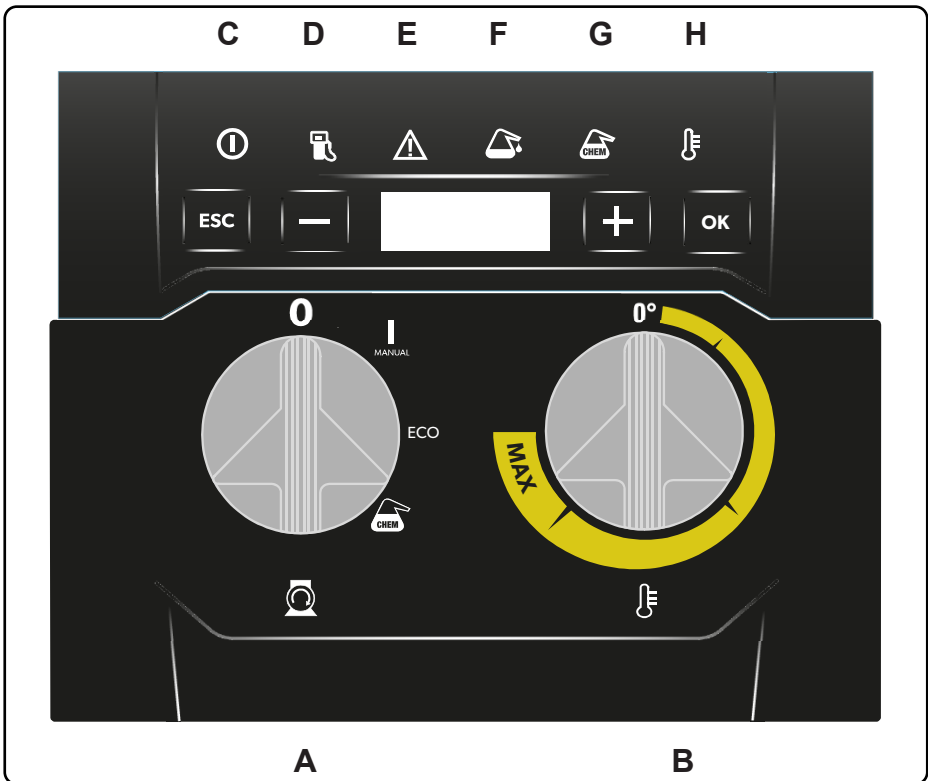

**Fortsæt læsningen af dette hæfte uden at tilslutte højtryksrenseren til el- og vandforsyningsnettet..**

BESKRIVELSE AF SYMBOLER PÅ HØJTRYKSRENSEREN

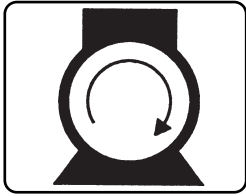

TÆNDING AF PUMPEMOTOR.

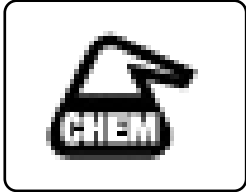

VÆLGER TIL UDLEDNING AF RENGØRINGSOPLØSNING.

SIGNALLAMPE: Niveau i beholder.

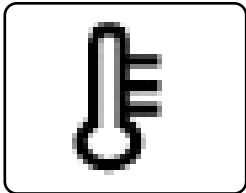

TÆNDING AF BRÆNDER/INDSTILLING AF TEMPERATUR.

SIGNALLAMPE: Temperatur klar.

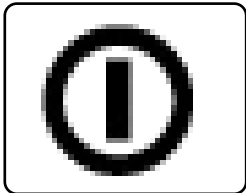

NETFORSYNING FOREFINDES.

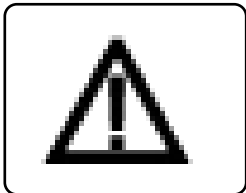

ANGIVELSE AF FEJL

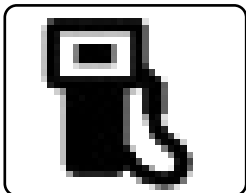

BRÆNDSTOFNIVEAU

## STYREPANEL

- A - Tænd-/slukkontakt.
- B - Tænding af brænder/Indstilling af temperatur.
- C - Signallampe netforsyning forefindes.
- D - Signallampe dieselolieniveau.
- E - Signallampe for fejl.
- F - Signallampe afkalkningsmiddelniveau.
- G - Signallampe niveau for rengøringsopløsning.
- H - Signallampe temperatur klar.

## ANVENDELSE AF HØJTRYKSRENSEREN

1) Start højtryksrenseren ved at dreje tænd-/slukkontakten A til pos. "I".

I denne position kan man indstille vandets temperatur fra min. til maks. på regulator "B".

### ⚠ Advarsel

Vandstråler under højt tryk genererer en reaktionskraft på dyserøret. Hold godt fast i dyserørets håndtag.

Sæt afbryderen "A" i pos. II "ECO" temperaturregulatoren "B" udelukkes, og vandets temperatur indstilles på den forud definerede værdi, der er fastlagt til 60 °C.

Sæt afbryderen "A" i pos. III "Chem" aktiverer udledningen af rengøringsopløsningen.

Vandets temperatur kan indstilles vha. regulatoren "B" til maks. 60 °C.

## VISNING AF SIGNALERINGER OG FEJL

### Display:

Hvis afbryderen "A" er i pos. I, ved tryk > 32bar, vises benævnelsen "Max 100°C".

Ved trykket reguleret på < 32bar vises benævnelsen "120°C".

### Visning af arbejdstimer:

Med afbryderen "A" i pos. I trykkes 1 gang på tasten "+", og åbningen af dyserøret vises med tallet efterfulgt af "#"

Hvis du trykker en gang til på tasten "+", vises arbejdstimerne for det varme vand.

Hvis du trykker en gang til på tasten "+", vises arbejdstimerne for det kolde vand.

Hvis du trykker på tasten "-" vender temperaturrensens hovedvisning tilbage.

Hvis du trykker på tasten "ESC", går du ud af menuen, og temperaturrensens hovedvisning vender tilbage.

### Visning af undermenuer:

Hvis du trykker i mere end 2 sek. på tasten "OK", vises 4 undermenuer. Tryk på tasterne "+" og "-" for at gå frem og tilbage.

1) Lang: Her kan du vælge det sprog, som alarmerne skal vises på. Hvis du trykker på tasten "OK", vises det sprog, der er forudindstillet. Hvis du trykker på tasterne "+" og "-", kan du vælge det ønskede sprog. Bekræft ved at trykke på "OK". Tryk på tasten "ESC" for at vende tilbage til hovedundermenuen.

2) Teco HP: Her kan du ændre den forudindstillede temperatur for funktionen "ECO" (afbryderen "A" i pos. II). Hvis du trykker på "OK", vises værdien. For at ændre den skal du trykke på

tasten "+" eller "-". Værdien kan indstilles med et interval mellem 20-100 °C. Bekræft ved at trykke på tasten "OK".

Tryk på tasten "ESC" for at vende tilbage til hovedundermenuen.

3) Qty Chem: Her kan du vælge den mængde rengøringsmiddel, der skal udledes (afbryderen "A" i pos. III). Du kan vælge 4 værdier mellem 0,1 og 0,4. Den forudindstillede værdi er 0,2. Vælg den ønskede værdi ved at trykke på tasterne "+" og "-". Bekræft ved at trykke på "OK".

Tryk på tasten "ESC" for at vende tilbage til hovedundermenuen.

4) Version: Her kan du få vist softwareversionen for det installerede elektroniske kort.

Du får vist versionen ved at trykke på "OK".

Tryk på tasten "ESC" for at vende tilbage til hovedundermenuen.

Hvis du trykker en gang til på tasten "ESC", vender temperaturrensens hovedvisning tilbage.

### Signallamper:

**Signallampe C):** Netforsyningen forefindes, når signallampen lyser uafbrudt (kontakt "A" i pos. I), ved blinkende signallampe højtryksrenser i tilstanden "TSI".

Tændte LED'er på højtryksrenseren i drift, LED'er for nedtælling, blinkende LED'er i tilstanden "TSI".

**Signallampe D):** Brændstofniveau, med lampen tændt og en meddelelse i displayet: brændstof mangler.

**Signallampe E):** Angiver fejl: Fejlene vises derefter i displayet. Se eventuelle fejl.

**Signallampe F):** Afkalkningsmiddelniveau, med lampen tændt og en meddelelse i displayet: afkalkningsmiddel mangler.

**Signallampe G):** Niveau for rengøringsopløsning, med lampen tændt og en meddelelse i displayet: rengøringsopløsning mangler.

**Signallampe H):** Temperatur klar: Tændingen af signallampen angiver, at driftstemperaturen er nået og vises i displayet.

Hvis den indstillede temperatur ikke opnås efter 4 minutters drift, blinker lampen hurtigt. Drej derefter på reguleringsventilen for langsomt at nedsætte vandmængden og for at tillade, at den indstillede temperatur opnås.

Hvis man under drift med varmt vand sænker temperaturen, blinker signallampen langsomt, indtil den ønskede temperatur er nået.

## STANDSNING AF HØJTRYKSRENSEREN - MULIGE FEJL

1) Højtryksrenseren er ikke blevet brugt i over 20 min., højtryksrenser i total spærring "TSI".

Denne tilstand signaleres af blinken af signallampe **C og E)** og den relevante meddelelse på skærmen.

2) Brændstofniveauet er for lavt: Brænderen standser, og der strømmer ikke varmt vand ud.

Denne fejl signaleres af tænding af signallampe **D)** og den relevante meddelelse på skærmen.

3) Intervalleret for planlagt vedligeholdelse udløbet efter 200

timer. Signallampen slukkes efter det autoriserede servicecenters indgreb.

Denne fejl signaleres af tænding af signallampe **E**) og den relevante meddelelse på skærmen.

4) Registrering af mikrolækager eller tilstoppet vanddyse: Højtryksrensere går i stå.

Fejlen signaleres ved tænding af signallampe **E**) og den relevante meddelelse på skærmen.

5) Registrering af vandmangel: Efter 90 sek. funktion med vandmangel går højtryksrensere i stå.

Fejlen signaleres ved tænding af signallampe **E**) og den relevante meddelelse på skærmen.

6) Udløsning af motorens varmebeskyttelse. Højtryksrensere går i stå.

Fejlen signaleres ved tænding af signallampe **E**) og den relevante meddelelse på skærmen.

7) Fejl ved for høj temperatur: Brænderen går i stå.

Fejlen signaleres ved tænding af signallampe **E**) og den relevante meddelelse på skærmen.

8) Fejl ved tændt flamme. Højtryksrensere går i stå..

Fejlen signaleres ved tænding af signallampe **E**) og den relevante meddelelse på skærmen.

9) Fejl ved slukket flamme: Brænderen går i stå.

Fejlen signaleres ved tænding af signallampe **E**) og den relevante meddelelse på skærmen.

**OBS: Signaleringerne nulstilles ved at dreje tænd-/slukkontakten "A" til pos."0" og derefter til pos."I".**

**Ved behov for yderligere indgreb kontakt den tekniske assistance.**

## Dansk

### FORSTYRELSESR - AFHJÆLPNING

Før hvilket som helst vedligeholdelsesarbejde skal højtryksrenseren adskilles fra elnettet ved hjælp af den retnings- uafhængige afbryder eller ved at tage stikket ud af stikkontakten, og fra vandforsyningsnettet.

FEJL	ÅRSAGER	AFHJÆLPNING
Højtryksrenseren starter ikke, når afbryderen drejes.	Ingen elektrisk forbindelse. (Signallampe "C" slukket). Udløsning af varmesikring. (Signallampe "E" blinker).	Kontrollér netspændingen. (se de tekniske specifikationer). Genopret. (Ved behov for yderligere indgreb kontakt det tekniske servicecenter.)
Der er ikke nogen vandstråle, eller der er en lækage i højtryksvandkredsløbet; højtryksrenseren går i stå efter 90 sek., og signallampen "E" blinker.	Vandtilførselsfilter tilstoppet. Vandforsyningens forbindelse defekt. Netforsyningshanen lukket. Lækager i højtrykskredsløbet.	Rens. Kontrollér. Åbn. Kontakt servicecenteret, og anmod om indgreb.
Pumpen kører, men den når ikke det nominelle tryk.	Vandtilførselsfilter tilstoppet. Vandforsyningens forbindelse defekt. Trykreguleringsventil stillet på minimum. Dyserørets dyse slidt.  Ventiler snavsede eller slidte.  Trykreguleringsanordninger på det åbne dyserør (såfremt det forefindes).	Rens. Kontrollér. Regulér. Kontakt servicecenteret, og anmod om indgreb. Kontakt servicecenteret, og anmod om indgreb.  Luk.
Trykket stiger og falder, mens dyserøret er åbent. Efter 10 impulser går højtryksrenseren i stå, og signallampen "E" blinker.	Dyse tilstoppet eller deformeret.  Utilstrækkelig forsyning.	Rens, eller kontakt servicecenteret, og anmod om indgreb. Kontrollér.
I by-pass- eller total stop-fasen går højtryksrenseren i stå, og signallampen "E" blinker.	Mikrovandlækager fra højtrykskredsløbet.	Kontakt servicecenteret, og anmod om indgreb.
Efter en total stop-fase går højtryksrenseren ikke i gang, og signallampen "C" blinker.	Højtryksrenseren er ikke blevet anvendt i mindst 20 min., og den befinder sig i fuldstændig spærretilstand. (TSI)	Genstart ved at dreje tænd-/slukkkontakten "A" over til pos. "0" og derefter over til pos. "I".
Når temperaturregulatoren stilles i den ønskede position, tændes der ikke for kedlen. Signallampen "D" tændes. Signallampen "E" tændes.	Dieselolieangel.  Forkert motoromdrejningsretning på trefasede modeller. Brænder spærret.	Kontrollér dieselolieniveauet i beholderen, samt om der er vand i brændstofop-sugningskredsløbet. Kontakt servicecenteret, og anmod om indgreb. Kontakt servicecenteret, og anmod om indgreb.
Vandet er ikke tilstrækkeligt varmt.	Temperaturregulators position.  Filtre tilstoppede. Kedlens spiralrør tilkalket.	Kontrollér.  Rens eller udskift. Kontakt servicecenteret, og anmod om indgreb.
Signallampen "F" tændes.	Afkalkningsmiddel brugt op.	Fyld afkalkningsmiddelbeholderen.

**OBS: Signaleringerne nulstilles ved at dreje tænd-/slukkkontakten "A" til pos."0" og derefter til pos."I".**

#### VIGTIGT

**Anvend kun originale reservedele til vedligeholdelse og/eller reparationer, eftersom de garanterer den højeste kvalitet, pålidelighed og sikkerhed. Hvis der ikke anvendes originale reservedele, fratægger producenten sig ethvert ansvar.**

## Gratulerar! Vi tackar dig för

köpet av denna högtryckstvätt. Du vill inte ta några risker: **Du vill ha det bästa.**

Vi har redigerat denna handbok för att du ska kunna dra fördel av kvaliteten och den höga prestandan som denna högtryckstvätt erbjuder.

Vi rekommenderar att du läser igenom alla avsnitt innan användningen.

**CE**-märket på högtryckstvätten visar produktens överensstämmelse med europastandarder ifråga om säkerhet.

### ÖVERSÄTTNING AV ORIGINALINSTRUKTIONER

Texten har noggrant kontrollerats. Tillverkaren skall dock underrättas om eventuella tryckfel.

Med syftet att förbättra produkten, förbehåller sig tillverkaren sig rätten att utföra ändringar på denna utgåva utan någon förvarning.

En kopiering, även delvis, av denna handbok är förbjuden utan en tillåtelse från tillverkaren.

### KONTROLLPANEL

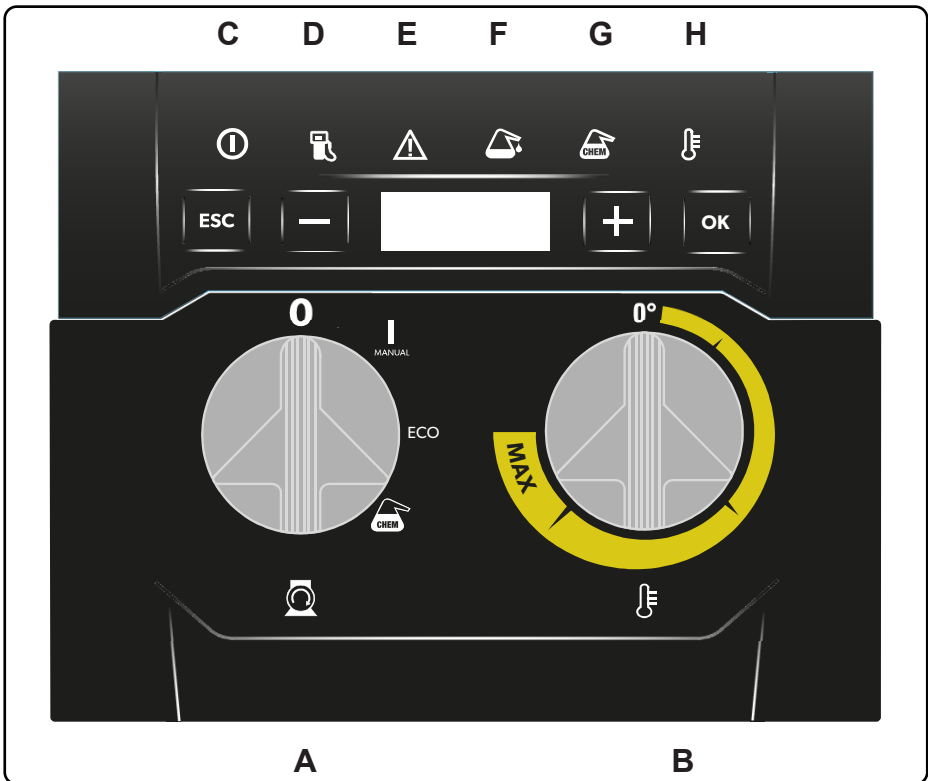

Läs igenom handboken utan att ansluta högtryckstvätten till el- och vattennätet.

## BESKRIVNING AV SYMBOLERNA PÅ HÖGTRYCKSTVÄTTEN

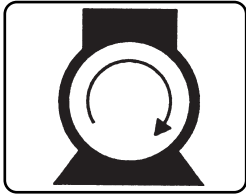

TÄNDNING AV PUMPMOTORN.

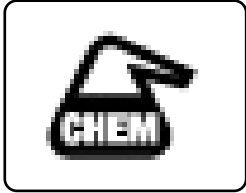

VAL AV TVÄTTMEDELSDISPENSERING.

KONTROLLLAMPAN: Nivå i tanken.

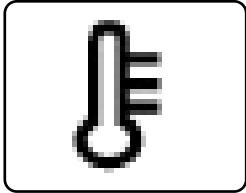

TÄNDNING AV BRÄNNAREN/TEMPERATURREGULATOR.

KONTROLLLAMPAN: Temperatur klar.

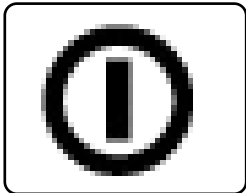

KOPPLAT NÄT.

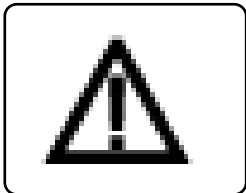

FELINDIKERING.

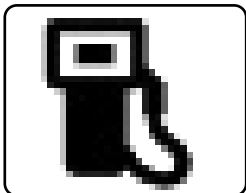

BRÄNSLENIVÅ.



## KONTROLLPANEL

- A - Strömbrytare.
- B - Tändning av brännaren/temperaturregulator.
- C - Kontrollampa kopplat nät.
- D - Kontrollampa gasoljenivå.
- E - Kontrollampa för fel
- F - Kontrollampa avkalkningsmedlets nivå
- G - Kontrollampa rengöringsmedlets nivå.
- H - Kontrollampa temperatur klar.

## ANVÄNDNING AV HÖGTRYCKSTVÄTTEN

Starta högtryckstvätten genom att vrida tändningsbrytaren "A" till läget "I".

I detta läge kan vattentemperaturen justeras från lägsta till högsta temperatur med hjälp av regulatorm "B".

### Varning

Högtrycksstrålen skapar en reaktionskraft på röret. Håll stadigt i rörets grepp.

Genom att ställa omkopplaren "A" i läget II "ECO" är temperaturregulatorm "B" utesluten och vattentemperaturen är inställd på det förinställda värdet 60 °C.

Genom att ställa omkopplaren "A" i läget III "Chem" aktiveras leveransen av tvättmedelslösningen.

Vattentemperaturen kan ställas in med regulator "B" upp till högst 60 °C.

## VISNING AV SIGNALER OCH FEL

### Displayen:

Om omkopplare "A" är i läget I, tryck > 32 bar, visas "Max 100 °C".

Om det inställda trycket är < 32 bar visas "120 °C".

### Visning av arbetstimmar:

Med strömbrytaren "A" i läget I trycker du på knappen "+" en gång och munstyckets öppningar visas, nummer följt av "#". Tryck på knappen "+" en andra gång så att arbetstiden för varmvatten visas.

Tryck på knappen "+" en till gång så att arbetstiden för kallvatten visas.

Genom att trycka på knappen "-" återgår du till huvudtemperaturen.

Tryck på knappen "ESC" för att lämna meny och återgå till displayen för huvudtemperatur.

### Visning av undermenyer:

Genom att trycka på knappen "OK" i mer än 2 sekunder visas 4 undermenyer, för att gå framåt eller bakåt trycker du på +-respektive -knapparna.

1) Lang: Här kan du välja det språk som larmen visas på. Genom att trycka på knappen "OK" visas det förinställda språket och genom att trycka på knapparna "+" och "-" kan du välja önskat språk. Bekräfta genom att trycka på knappen "OK". Tryck på knappen "ESC" för att återgå till den huvudsakliga undermenyn.

2) Teco HP: Gör det möjligt att ändra den förinställda temperaturen för ECO-funktionen (omkopplare "A" i läget II). Genom att

trycka på knappen "O" visas värdet; om du vill ändra det trycker du +- eller -knappen. Värdet kan ställas in i ett intervall mellan 20 och 100 °C. Bekräfta genom att trycka på knappen "OK". Tryck på knappen "ESC" för att återgå till den huvudsakliga undermenyn.

3) Qty Chem: Gör det möjligt att välja hur mycket tvättlösning som ska doseras (omkopplare "A" i läget III). Fyra värden kan väljas, från 0,1 till 0,4. Det förinställda värdet är 0,2. Välj önskat värde genom att trycka på knapparna "+" och "-". Bekräfta genom att trycka på knappen "OK".

Tryck på knappen "ESC" för att återgå till den huvudsakliga undermenyn.

4) Version: Möjliggör visning av versionen av den installerade mjukvarans kretskort.

Versionen visas genom att trycka på knappen OK.

Tryck på knappen "ESC" för att återgå till den huvudsakliga undermenyn.

Genom att på nytt trycka på knappen "ESC" återgår du till huvudtemperaturen.

### Varningslampor:

**Kontrollampa C):** Strömförsörjning, indikatorlampa lyser med fast sken (brytare "A" i läget I), med blinkande indikatorlampa och högtryckstvätten i läget "TSI".

När högtryckstvätten är i drift lyser lysdioderna. När högtryckstvätten är i vänteläge är lysdioderna i räknestatus och i läget "TSI" blinkar de.

**Kontrollampa D):** Bränslenivån, med tänd kontrollampa och motsvarande meddelande på displayen, otillräcklig nivå.

**Kontrollampa E):** Felsignalering. Eventuella fel som hittas visas sedan på displayen. Se möjliga fel.

**Kontrollampa F):** Avkalkningsmedlets nivå, med tänd kontrollampa och motsvarande meddelande på displayen, otillräcklig nivå.

**Kontrollampa G):** Rengöringsmedlets nivå, med tänd kontrollampa och motsvarande meddelande på displayen, otillräcklig nivå.

**Kontrollampa H):** Temperatur klar: När kontrollampan tänds signalerar den att den inställda arbetstemperaturen har uppnåtts och visas på displayen.

Om den inställda temperaturen inte uppnås efter 4 minuters varmdrift blinkar kontrollampan snabbt. Använd sedan reglerventilen för att minska vattenflödet något och låta den inställda temperaturen uppnås.

Om den inställda temperaturen sänks under varmdrift blinkar kontrollampan långsamt tills den önskade temperaturen är uppnådd.

## STOPP AV HÖGTRYCKSTVÄTTEN - MÖJLIGA FEL

1) Högtryckstvätten har inte använts på 20 min., högtryckstvätten i total blockering "TSI".

Denna status signaleras genom att kontrollamporna **C och E)** blinkar och motsvarande meddelande på displayen.

2) För låg bränslenivå: brännaren stannar och inget varmvatten finns.

Felet signaleras av kontrolllampan **D)** som tänds och att motsvarande meddelande visas på displayen.

3) Planerad underhållsintervall har gått ut vid 200 tim. Kontrolllampan släcks efter underhåll hos ett auktoriserat servicecenter. Felet indikeras genom att kontrolllampan **E)** tänds och att motsvarande meddelande visas på displayen.

4) Detektering litet läckage eller tilläppt vattenmunstycke: högtryckstvätten stannar.

Felet signaleras genom att kontrolllampan **E)** blinkar och att motsvarande meddelande visas på displayen.

5) Detektering låg vattennivå: Efter 90 sekunders drift utan vatten stannar högtryckstvätten.

Felet signaleras genom att kontrolllampan **E)** blinkar och att motsvarande meddelande visas på displayen.

6) Motorns värmeskydd utlöses: högtryckstvätten stannar.

Felet signaleras genom att kontrolllampan **E)** blinkar och att motsvarande meddelande visas på displayen.

7) För hög omgivningstemperatur: Brännaren stannar.

Felet signaleras genom att kontrolllampan **E)** blinkar och att motsvarande meddelande visas på displayen.

8) Fel tänd flamma: högtryckstvätten stannar.

Felet signaleras genom att kontrolllampan **E)** blinkar och att motsvarande meddelande visas på displayen.

9) Fel släckt flamma: Brännaren stannar.

Felet signaleras genom att kontrolllampan **E)** blinkar och att motsvarande meddelande visas på displayen.

**OBS! För att nollställa signaleringar, vrid huvudströmbrytaren "A" till läget "0" och därefter till läget "I".**

**Vid ytterligare åtgärder, kontakta ett service center.**

## Svenska

### FEL - ÅTGÄRDER

**Innan nåGon som helst åtgärd ska högtrycksvätten kopplas från elnätet med hjälp av den flerpoliga brytaren eller genom att dra ut kontakten ur ström- och vattenuttaget.**

FEL	ORSAKER	ÅTGÄRDER
Högtrycksvätten startar inte då brytaren vrids.	Elanslutning saknas. (Kontrolllampan "C" släckt). Värmeskyddet har aktiverats. (Kontrollampa "E" blinkar).	Kontrollera nätets spänning. (se de tekniska egenskaperna). Återställ. (Vid ytterligare åtgärder, kontakta ett service center).
Ingen vattenförsörjning eller så finns det läckor från vattnets högtryckskrets. Efter 90 sek. stannar högtrycksvätten och kontrolllampan "E" blinkar.	Vattenintagets filter är tilltäppt. Skadad vattenanslutning. Kranen är stängd. Läckor från högtryckskretsen.	Gör rent den. Kontrollera Öppna den. Begär en åtgärd från servicecentret.
Pumpen roterar men når inte det nominella trycket.	Vattenintagets filter är tilltäppt. Skadad vattenanslutning. Den tryckreglerande ventilen står på minimiläget. Sprutrörets munstycke är slitet. Ventilerna är smutsiga eller slitna.  Anordningar för reglering av tryck på sprutröret öppna (i förekommande fall).	Gör rent den. Kontrollera Reglera.  Begär en åtgärd från servicecentret. Begär en åtgärd från servicecentret.
Trycket går ner och upp då sprutröret är öppet. Efter 10 impulser stannar högtrycksvätten upp och kontrolllampan "E" blinkar.	Tilltäppt eller deformerat munstycke.  Otillräcklig försörjning.	Gör rent eller begär en åtgärd från servicecentret. Kontrollera
Under en by-pass eller totalt stopp, stannar högtrycksvätten upp och kontrolllampan "E" blinkar.	Små vattenläckor från högtryckskretsen.	Begär en åtgärd från servicecentret.
Högtrycksvätten startar inte och kontrolllampan "C" blinkar efter ett totalt stopp.	Högtrycksvätten används inte under minst 20 minuter och är helt blockerad. (TSI)	Starta om genom att vrida huvudströmbrytaren "A" i läget "0" och därefter på läget "I".
Genom att ställa temperaturregulatorn i önskat läge, tänds inte ångpannan.	Diesel saknas	Kontrollera dieselnivån i bränsletanken och kontrollera om det finns vatten av bränslets sugkrets.
Kontrolllampan "D" tänds.	Motorn roterar i fel riktning på trefasiga modeller.	Begär en åtgärd från servicecentret.
Kontrolllampan "E" tänds.	Brännare blockerad.	Begär en åtgärd från servicecentret.
Vattnet är inte tillräckligt varmt.	Temperaturregulatorns placering.  Tilltäppta filter.  Ångpannans spiral är tilltäppt med kalk.	Kontrollera  Gör rent och byt ut den.  Begär en åtgärd från servicecentret.
Kontrolllampan "F" tänds.	Avkalkningsmedlet är slut.	Fyll på avkalkningsmedlets tank.

**OBS! För att nollställa signaleringar, vrid huvudströmbrytaren "A" till läget "0" och därefter till läget "I".**

#### VIKTIGT

**För underhållet och/eller reparationer, använd endast originala reservdelar som erbjuder de bästa egenskaperna ifråga om kvalitet, pålitlighet och säkerhet. Om originala reservdelar inte används, avsäger sig tillverkaren allt ansvar**

## Gratulerer! Vi ønsker å takke deg

for at du har valgt å kjøpe denne høytrykksvaskeren, med dette valget har du vist at du ikke ønsker å inngå kompromisser: **Du vil ha det beste.**

Vi har utarbeidet denne veiledningen for at du skal kunne utnytte alle kvalitetene og de høye prestasjonene som denne høytrykksvaskeren tilbyr.

Vi anbefaler at du leser hele veiledningen grundig før du begynner å bruke maskinen.

**CE**-merket på høytrykksvaskeren viser at produktet er i overensstemmelse med alle europeiske sikkerhetsstandarder.

### OVERSETTELSE AV ORIGINALINSTRUKSJONENE

Denne teksten har blitt grundig kontrollert, men eventuelle trykkfeil kan forekomme og må rapporteres til produsenten.

med det formål å forbedre produktet forbeholder produsenten seg dessuten retten til å foreta endringer og oppdateringer av denne publikasjonen uten forhåndsvarsel. All reproduksjon av denne veiledningen, også delvis, er forbudt uten tillatelse fra produsenten.

### KONTROLLPANEL

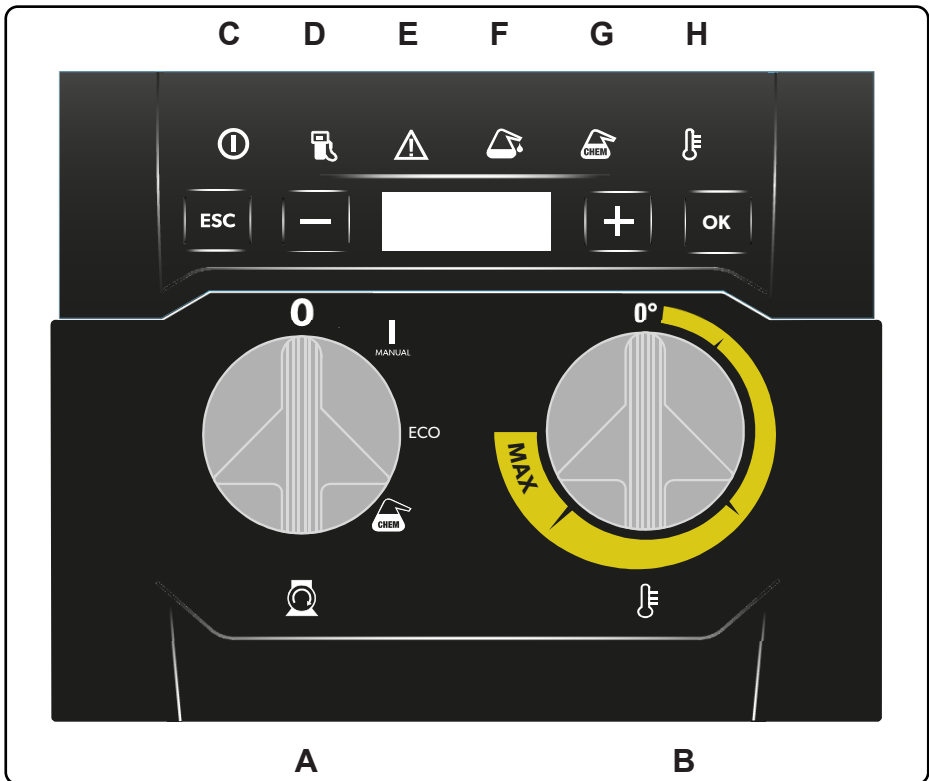

Fortsett å lese denne veiledningen uten å koble høytrykksvaskeren til vann- og strømmenette.

BESKRIVELSE AV SYMBOLENE PÅ HØYTTRYKKSVASKEREN

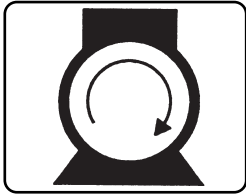

START AV MOTORPUMPEN.

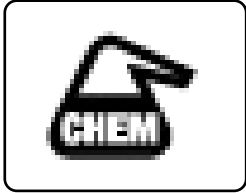

VELGER FOR UTFØRSEL AV VASKEMIDDELLØSNING

VARSELLAMPE: Nivå i beholderen.

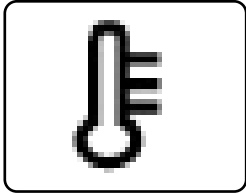

ANTENNING AV BRENNER / TEMPERATURREGULERING.

VARSELLAMPE: Temperatur klar.

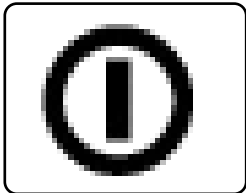

NETT TILSTEDE.

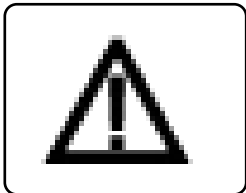

PROBLEMINDIKASJON.

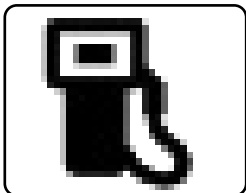

DRIVSTOFFNIVÅ.

## KONTROLLPANEL

- A - Startknapp.
- B - Antenne av brenner / Temperaturregulering
- C - Varsellampe for nett tilstede.
- D - Varsellampe for drivstoffnivå.
- E - Varsellampe for uregelmessigheter.
- F - Varsellampe for nivå antikalkløsning.
- G - Varsellampe for nivå av vaskemiddelløsning.
- H - Varsellampe temperatur klar.

## BRUK AV HØYTTRYKKSIVASKEREN

Start høytrykksivaskeren med å dreie startbryteren "A" i pos. "I". I denne posisjonen er det mulig å regulere vanntemperaturen fra minimumstemperatur til maksimaltemperaturen ved hjelp av regulatoren "B".

### ⚠ Advarsel

Høytrykksivaskeren genererer en sterk kraft på selve lansens. Hold godt fast i håndtaket på lansens.

Når du setter bryteren "A" i pos. II "ECO" utelukkes temperaturregulatoren "B" og vanntemperaturen er stilt inn på forhåndsinnstilt verdi på 60°C.

Når du setter bryteren "A" i pos. III "Chem" aktiveres utførselen av vaskeløsningen. Vanntemperaturen kan stilles inn ved hjelp av regulatoren "B", til en maksimal temperatur på 60°C.

## VISNING AV VARSLER OG UREGELMESSIGHETER

### Display:

Hvis bryteren "A" er i pos. I, med trykket regulert > 32bar, vises teksten "Max 100°C".

Med trykket regulert il < 32bar, vises teksten "120°C".

### Visning av funksjonstimer:

Med bryteren "A" i pos. I trykker du 1 gang på tasten "+" og antallet åpninger av lansens vises, tall etterfulgt av "#"

Ved å trykke en gang på tasten "+" vises driftstimer med varmt vann.

Ved å trykke en gang til på tasten "+" vises driftstimer med kaldt vann.

Ved å trykke på tasten "-" går du tilbake til hovedtemperaturvisningen.

Ved å trykke på tasten "ESC" går du direkte ut av menyen og du går tilbake til hovedtemperaturvisningen.

### Visning av undermenyer:

Ved å trykke mer enn 2 sek. på tasten "OK" vises 4 undermenyer, for å gå forover og bakover trykker du på henholdsvis tastene "+" og "-".

1) Lang: Gjør det mulig å velge språket som alarmene skal vises på. Ved å trykke på tasten "OK" viser du det forhåndsinnstilte språket, ved å trykke på tastene "+" og "-" er det mulig å velge ønsket språk. Bekreft ved å trykke på tasten "OK". Trykk på tasten "ESC" for å gå tilbake til hovedundermenyen.

2) Teco HP: Gjør det mulig å variere den forhåndsinnstilte

temperaturen til funksjonen "ECO" (Bryter "A" i pos. II). Ved å trykke på tasten "OK" vises verdien, for å endre denne trykker du på tastene "+" eller "-". Verdien kan være stilt inn i et intervall på mellom 20 og 100°C. Bekreft ved å trykke på tasten "OK". Trykk på tasten "ESC" for å gå tilbake til hovedundermenyen.

3) Qty Chem: Gjør det mulig å velge mengden utført vaskemiddelløsning (Bryter "A" i pos. III). Man kan velge mellom 4 verdier, mellom 0.1 og 0.4. Den forhåndsinnstilte verdien er 0.2. Velg ønsket verdi ved å trykke på tastene "+" og "-". Bekreft ved å trykke på tasten "OK". Trykk på tasten "ESC" for å gå tilbake til hovedundermenyen.

4) Versjon: Gjør det mulig å vise programvareversjonen til det installerte elektroniske kortet.

Versjonen vises ved å trykke på tasten "OK".

Trykk på tasten "ESC" for å gå tilbake til hovedundermenyen.

Ved å trykke en gang til på tasten "ESC" går du tilbake til hovedtemperaturvisningen.

### Varsellamper:

**Varsellampe C):** Nett med fast tenning av varsellampe (Bryter "A" i pos. I), med blinkende varsellampe høytrykksivasker i status "TSI".

Ledlampene er tent når høytrykksivaskeren er i funksjon, ledlampen teller ned når maskinen er på vent, ledlamper blinker når maskinen er i statusen "TSI".

**Varsellampe D):** Drivstoffnivå, med varsellampen på og tilhørende melding på displayet, utilstrekkelig nivå.

**Varsellampe E):** Varsling av uregelmessigheter. Uregelmessigheten som oppstår vil deretter vises på displayet. Se mulige uregelmessigheter.

**Varsellampe F):** Nivå med avkalkingsmiddel, med varsellampen på og tilhørende melding på displayet, utilstrekkelig nivå.

**Varsellampe G):** Vaskeløsningsnivå, med varsellampen på og tilhørende melding på displayet, utilstrekkelig nivå.

**Varsellampe H):** Temperatur klar: Tenning av varsellampen varsler at den innstilte drifttemperaturen er oppnådd og vises på displayet.

Hvis den innstilte temperaturen ikke nås etter 4 minutter med varm funksjon blinker varsellampen raskt. Bruk reguleringsventilen til å redusere vannmengden lett slik at den innstilte temperaturen kan nås.

Hvis den innstilte temperaturen synker mens maskinen er i varm funksjon, blinker varsellampen langsomt, til den ønskede temperaturen nås.

## STANS AV HØYTTRYKKSIVASKEREN - MULIGE UREGELMESSIGHETER

1) Høytrykksivaskeren har ikke vært i bruk i mer enn 20 min., høytrykksivasker komplett blokkert "TSI". Statusen varsles av at varsellampen **C og E**) blinker og med den tilhørende meldingen på displayet.

2) Utilstrekkelig drivstoffnivå: Brenneren stanser og det føres ikke ut varmt vann.

Problemet varsles av at varsellampen **D**) tennes og med den tilhørende meldingen på displayet.

**3)** Vedlikeholdsintervall, utløpt frist for programmert vedlikehold 200 t. Varsellampen slukkes etter inngrep fra autorisert serviceverksted.

Problemet varsles av at varsellampen **E**) tennes og med den tilhørende meldingen på displayet.

**4)** Avdekking av mikrolekkasjer eller tett vanndyse: Høytrykksspyleren stanser.

Problemet varsles av at varsellampen **E**) blinker og med den tilhørende meldingen på displayet.

**5)** Alarm tomt for vann: Etter 90 sek. funksjon med vannmangel stanser høytrykksspyleren.

Problemet varsles av at varsellampen **E**) blinker og med den tilhørende meldingen på displayet.

**6)** Den termiske motorbeskyttelsen utløses: Høytrykksspyleren stanser.

Problemet varsles av at varsellampen **E**) blinker og med den tilhørende meldingen på displayet.

**7)** Uregelmessighet med høy temperatur: Brenneren stanser.

Problemet varsles av at varsellampen **E**) blinker og med den tilhørende meldingen på displayet.

**8)** Uregelmessighet flamme tent: Høytrykksspyleren stanser.

Problemet varsles av at varsellampen **E**) blinker og med den tilhørende meldingen på displayet.

**9)** Uregelmessighet med slukket flamme: Brenneren stanser.

Problemet varsles av at varsellampen **E**) blinker og med den tilhørende meldingen på displayet.

**N.B. For å nullstille varslingene dreier du hovedbryteren "A" i pos. "0" og deretter i pos. "1".**

**Ved ytterligere inngrep, ta kontakt med teknisk assistanse.**

## Norsk

### PROBLEMER - LØSNINGER

Du må alltid koble høytrykksvaskeren fra strømmettet for alle slags operasjoner, ved å slå av bryteren eller ved å koble støpselet fra stikkkontakten, og fra vannettet.

PROBLEMER	ÅRSAKER	LØSNINGER
Høytrykksvaskeren starter ikke når du dreier på bryteren.	Manglende strømkobling. (Varsellampe "C" er slukket). Varmebeskyttelse utløst. (Varsellampe "E" blinker).	Kontroller nettspenningen (se tekniske egenskaper). Gjenopprett. (Ved ytterligere inngrep, ta kontakt med teknisk assistanse).
Vannet kommer ikke ut eller det er en lekkasje fra høytrykkskretsen. Etter 90 sek. stanser høytrykksspyleren og varsellampen "E" blinker.	Tett innføringsfilter. Defekt tilkobling til vannettet. Stengt vannkran. Lekkasjer fra høytrykkskretsen.	Rengjør. Kontroller Åpne den. Be om assistanse fra serviceverksted.
Pumpen fungerer, men det nominelle trykket oppnås ikke.	Tett innføringsfilter. Defekt tilkobling til vannettet. Reguleringsventil stilt inn på minimum. Slitt lansedyse. Skitne eller slitte ventiler.  Reguleringsinnretninger for lansetrykket er åpne (hvis de finnes).	Rengjør. Kontroller Reguler. Be om assistanse fra serviceverksted. Be om assistanse fra serviceverksted.  Steng den.
Trykket går opp og ned når lansen er åpen. Etter 10 impulser stanser høytrykksspyleren og varsellampen "E" blinker.	Tett eller deformert dyse.  Utilstrekkelig forsyning.	Rengjør eller be om assistanse fra serviceverksted. Kontroller
I bypass-fase eller total stop stanser høytrykksspyleren og varsellampen "E" blinker.	Mikrolekkasjer fra høytrykkskretsen.	Be om assistanse fra serviceverksted.
Etter en fase med total stop starter ikke høytrykksspyleren og varsellampen "C" blinker.	Høytrykksspyleren har ikke vært i bruk i minst 20 min, og er i total blokkert status. (TSI)	Start høytrykksvaskeren igjen med å dreie startbryteren "A" i pos. "0" og deretter i pos. "I".
Høytrykksspyleren starter ikke opp når du setter temperaturregulatoren i ønsket posisjon. Varsellampen "D" tennes.	Mangel på drivstoff.  Feil roteringsretning på trefasemodeller.	Kontroller drivstoffnivået i beholderen og kontroller om det er vann i kretsen for oppsuging av driftstoff. Be om assistanse fra serviceverksted.
Varsellampen "E" tennes.	Brenner blokkert.	Be om assistanse fra serviceverksted.
Vannet er ikke varmt nok.	Posisjon for temperaturregulering.  Tette filtre.  Varmeelement i kjele tett av kalk.	Kontroller  Rengjør eller skift ut.  Be om assistanse fra serviceverksted.
Varsellampen "F" tennes.	Tomt for antikalkløsning.	Fyll beholderen for antikalkløsning.

**N.B. For å nullstille varslingene dreier du hovedbryteren "A" i pos. "0" og deretter i pos. "I".**

#### VIKTIG

For vedlikehold og/eller reparasjon må du kun bruke originale reservedeler som gir maksimale kvalitetsegenskaper, pålitelighet og sikkerhet. Bruk av uoriginale reservedeler fritar produsenten for alt ansvar.



**Onneksi olkoon! Haluamme kiittää,**

että valitsit korkealaatuisen ja luotettavan painepesurin: **Laatu on meillekin tärkeää.**

Käyttöoppaassa olevia ohjeita noudattamalla hankkimasi painepesuri toimii parhaalla mahdollisella tavalla ja välttyt mahdollisilta käyttövirheiltä.

Lue käyttöopas huolellisesti ennen laitteen käyttöönottoa.

Painepesurissa oleva **CE**-merkintä osoittaa, että se vastaa turvallisuuden osalta eurooppalaisten standardien vaatimuksia.

**KÄÄNNÖS ALKUPERÄISISTÄ OHJEISTA**

Tämän käyttöoppaan teksti on tarkistettu. Ilmoita valmistajalle siinä mahdollisesti olevista painovirheistä. Lisäksi tuotteen ominaisuuksien parantamiseksi valmistaja pidättää itsellään oikeuden tehdä muutoksia päivittämiseen tätä julkaisua ilman ennakoilmoitusta.

Tämän käyttöoppaan kopioiminen, myös osittainen, on kielletty ilman valmistajan antamaa suostumusta.

**OHJAUSTAULU**

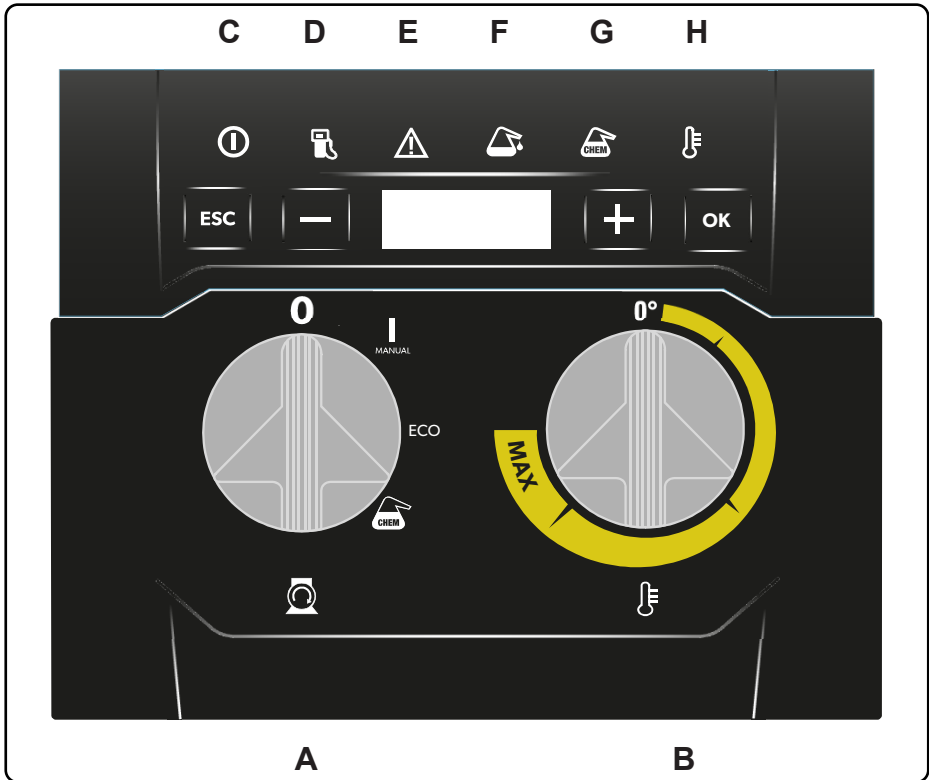

Jatka tämän käyttöoppaan lukemista ilman, että kytket painepesuria sähkö- ja vesiverkkoon.

PAINEPESURISSA OLEVIEN SYMBOLIEN KUVAUS

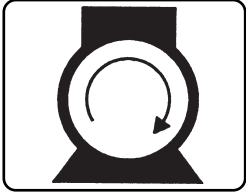

PUMPUN MOOTTORIN  
KÄYNNISTYS.

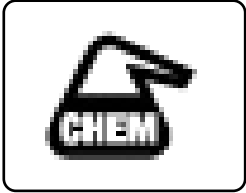

PESUAINELIUOKSEN AN-  
NOSTELUN VALITSIN

MERKKIVALO: Säiliön taso.

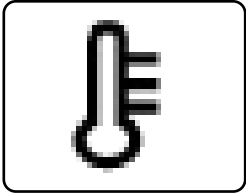

POLTTIMEN KÄYNNISTYS/  
LÄMMÖSÄÄDIN

MERKKIVALO: Lämpötila  
saavutettu.

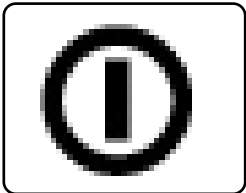

VERKKOVIRRRAN LÄSNÄ-  
OLO.

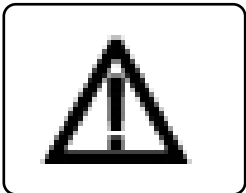

HÄIRIÖIDEN ILMOITUS.

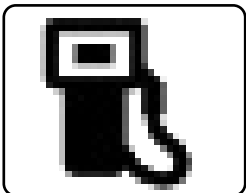

POLTTOAINEEN MÄÄRÄ.

## OHJAUSTAULU

- A - Käynnistyskytkin
- B - Polttimeen käynnistys / Lämmönsäädin.
- C - Verkkovirran läsnäolon merkkivalo.
- D - Dieselöljyn merkkivalo.
- E - Häiriöistä ilmoittava merkkivalo
- F - Kalkinpoistoaineen merkkivalo
- G - Pesuaineliuoksen määrän merkkivalo.
- H - Lämpötila saavutettu -merkkivalo.

## PAINEPESURIN KÄYTTÖ

Käynnistä painepesuri kääntämällä käynnistyskytkin "A" asentoon "I".

Tässä asennossa on mahdollista säätää veden lämpötilaa minimilämpötilasta maksimiin säätimellä "B".

 **Varoitus**

Korkeapainesuihku aiheuttaa voimakkaan reaktion suihkuput-  
kessa. Pidä suihkuputken kahvoista tukevasti kiinni.

Asettamalla kytkin "A" asentoon II "ECO" lämpötilänsäädin "B" suljetaan pois ja veden lämpötilaksi asetetaan esimääritetty arvo 60°C.

Asettamalla kytkin "A" asentoon III "Chem" aktivoidaan pesuaineliuoksen annostelu.

Veden lämpötila voidaan asettaa säätimellä "B", ja enimmäisarvo on 60°C.

## ILMOITUSTEN JA HÄIRIÖIDEN NÄYTTÄMINEN

**Näyttö:**

Jos kytkin "A" asennossa I, paine > 32 bar, näkyy kirjoitus "Max 100°C".

Paine säädettyinä < 32 bar, näkyy kirjoitus "120°C".

**Työtuntien näyttäminen**

Kytkin "A" asennossa I, painettaessa yhden kerran näppäintä "+", näytetään suutinputken aukaisut numerolla, jota seuraa "#". Painamalla toisen kerran näppäintä "+", näytetään kuuman veden työtunnit.

Painamalla edelleen näppäintä "+", näytetään kylmän veden työtunnit.

Painamalla näppäintä "-" palataan lämpötilan päänäyttöön.

Painamalla näppäintä "ESC" poistutaan suoraan valikosta ja palataan lämpötilan päänäyttöön.

**Alivalikoiden näyttäminen:**

Painamalla vähintään 2 sekuntia näppäintä "OK" tulee näkyviin 4 alivalikkoa, siirry eteenpäin tai taaksepäin painamalla vastavasti näppäimiä "+" ja "-".

1) Lang: Sallii valita hälytysten näyttökielen. Painamalla näppäintä "OK" tulee näkyviin esivalittu kieli, painamalla näppäimiä "+" ja "-" voidaan valita haluttu kieli. Vahvista painamalla näppäintä "OK".

Paina näppäintä "ESC" palataksesi pääasialliseen alivalikkoon.

2) Teco HP: Sen avulla voit muuttaa esiasetettua lämpötilaa "ECO"-toiminnolle (kytkin "A" asennossa II). Painamalla näppäintä "OK" näytetään olemassa oleva arvo, sen muuttamiseksi paina näppäimiä "+" tai "-". Arvo voidaan valita väliltä

20 - 100 °C. Vahvista painamalla näppäintä "OK".

Paina näppäintä "ESC" palataksesi pääasialliseen alivalikkoon.

3) Qty Chem: Sallii valita annosteltavan pesuaineliuosmäärän (Kytkin "A" asennossa III). Voidaan valita 4 arvoa väliltä 0.1 - 0.4 kyseiset arvot mukaan lukien. Esiasetettu arvo on 0.2. Valitse haluttu arvo painamalla näppäimiä "+" ja "-". Vahvista painamalla näppäintä "OK".

Paina näppäintä "ESC" palataksesi pääasialliseen alivalikkoon.

4) Version: Sallii näyttää asennetun piirilevyn ohjelmistoversion. Versio näytetään painamalla näppäintä "OK".

Paina näppäintä "ESC" palataksesi pääasialliseen alivalikkoon.

Painamalla uudelleen näppäintä "ESC" palataan lämpötilan päänäyttöön.

**Ilmoitusten merkkivalot:**

**Merkkivalo C):** Verkkovirta läsnä, kun merkkivalo palaa kiinteästi (Kytkin "A" asennossa I), merkkivalon vilkkuessa painepesuri "TSI"-tilassa.

Merkkivalot päällä painepesuri toiminnassa, merkkivalot siten odotettaessa, merkkivalot vilkkuvat, kun "TSI"-tilassa.

**Merkkivalo D):** Polttoaineen määrä, palava merkkivalo ja vastaava näytön viesti, määrä riittämätön.

**Merkkivalo E):** Häiriöiden ilmoittaminen. Kohdatut häiriöt tulevat näkyviin näytölle. Katso mahdolliset häiriöt.

**Merkkivalo F):** Kalkinpoistoaineen määrä, palava merkkivalo ja vastaava näytön viesti, määrä riittämätön.

**Merkkivalo G):** Pesuaineliuoksen määrä, palava merkkivalo ja vastaava näytön viesti, määrä riittämätön.

**Merkkivalo H):** Lämpötila saavutettu: Merkkivalon syytminen ilmoittaa, että on saavutettu asetettu käyttölämpötila ja se näkyy näytöllä.

Jos asetettua lämpötilaa ei saavuteta 4 minuutin lämpötoiminnan jälkeen, merkkivalo vilkkuu nopeasti. Käsitte siten säätöventtiilillä veden virtauksen vähentämiseksi hieman, jotta sallitaan asetetun lämpötilan saavuttaminen.

Jos lämpötoiminnon aikana lasketaan asetettua lämpötilaa, merkkivalo vilkkuu hitaasti, kunnes saavutetaan haluttu lämpötila.

## PAINEPESURIN SAMMUTTAMINEN - MAHDOLLISET HÄIRIÖT

1) Painepesuria ei käytetty yli 20 min., painepesuri täydellisessä lukitustilassa "TSI".

Tilasta ilmoitetaan vilkkuvalla merkkivalolla **C ja E**) ja vastaavalla näytön viestillä.

2) Riittämätön polttoainemäärä: poltin pysähtyy eikä kuumaa vettä annostella.

Häiriöstä ilmoitetaan merkkivalolla **D**) ja vastaavalla näytön viestillä.

3) Määräaikaishuollon väliaika 200 h erääntynyt. Merkkivalo sammuu valtuutetun huoltoliikkeen toimenpiteen jälkeen.

Häiriöstä ilmoitetaan merkkivalolla **E**) ja vastaavalla näytön

viestillä.

**4)** Havaittu mikrovuotoja tai vesisuutin tukkeutunut: painepesuri pysähtyy.

Tilasta ilmoitetaan vilkkuvalla merkkivalolla **E** ja vastaavalla näytön viestillä.

**5)** Havaittu veden puuttuminen: Kun painepesuri on toiminut 90 sekuntia ilman vettä, se pysähtyy.

Tilasta ilmoitetaan vilkkuvalla merkkivalolla **E** ja vastaavalla näytön viestillä.

**6)** Moottorin lämpösuoja on lauennut: painepesuri pysähtyy.

Tilasta ilmoitetaan vilkkuvalla merkkivalolla **E** ja vastaavalla näytön viestillä.

**7)** Korkean lämpötilan häiriö: poltin pysähtyy.

Tilasta ilmoitetaan vilkkuvalla merkkivalolla **E** ja vastaavalla näytön viestillä.

**8)** Palavan liekin häiriö: painepesuri pysähtyy.

Tilasta ilmoitetaan vilkkuvalla merkkivalolla **E** ja vastaavalla näytön viestillä.

**9)** Sammuneen liekin häiriö: poltin pysähtyy.

Tilasta ilmoitetaan vilkkuvalla merkkivalolla **E** ja vastaavalla näytön viestillä.

**HUOM. Ilmoitusten nollaamiseksi kierrä pääkytkin ”A” asentoon ”0” ja sen jälkeen asentoon ”I”.**

**Mikäli laite laukeaa uudelleen, ota yhteys huoltoliikkeeseen.**

## Suomi

### ONGELMAT – KORJAUSTOIMET

**Ennen minkä tahansa toimenpiteen suorittamista irrota painepesuri sähköverkosta moninapaisella katkaisimella, tai irrottamalla pistoke sähköpistorasiasta, ja vesiverkosta.**

ONGELMAT	SYYT	KORJAUSTOIMET
Kytkintä kääntämällä painepesuri ei käynnisty.	Sähköverkkoon kytkentä puuttuu. (Merkkivalo "C" ei pala). Lämpösuoja on lauennut. (Merkkivalo "E" vilkkuu).	Tarkasta verkkojännite. (Katso tekniset tiedot). Palauta toiminta. (Mikäli laite laukeaa uudelleen, ota yhteys huoltoliikkeeseen).
Ei vesisuihkua tai vuoto veden korkeapainepiirissä, 90 sekunnin kuluttua painepesuri pysähtyy ja merkkivalo "E" vilkkuu.	Veden syötön suodatin tukossa. Kytkentä vesiverkkoon viallinen. Vesihana kiinni. Korkeapainepiirin vuodot.	Puhdista se. Tarkasta. Aukaise. Ota yhteys huoltoliikkeeseen.
Pumppu käy, muttei saavuta nimellispainetta.	Veden syötön suodatin tukossa. Kytkentä vesiverkkoon viallinen. Paineen säätöventtiili asetettu minimiarvoon. Suihkuputken suutin on kulunut. Venttiilit likaisia tai kuluneet.	Puhdista se. Tarkasta. Säädä. Ota yhteys huoltoliikkeeseen. Ota yhteys huoltoliikkeeseen.
	Suihkuputken paineensäätölaitteet auki (jos varusteena).	Sulje.
Paine laskee ja nousee silloin, kun suihkuputki on auki. Painepesuri pysähtyy 10 pulssin jälkeen ja merkkivalo "E" vilkkuu.	Suutin tukossa tai vääntynyt. Syöttöpaine riittämätön.	Puhdista tai ota yhteys huoltoliikkeeseen. Tarkasta.
Ohitusvaiheessa tai täydellisessä pysäytysvaiheessa painepesuri pysähtyy ja merkkivalo "E" vilkkuu.	Veden mikrovuotoja korkeapainepiiristä.	Ota yhteys huoltoliikkeeseen.
Täydellisen pysäytysvaiheen jälkeen painepesuri ei käynnisty ja merkkivalo "C" vilkkuu.	Painepesuria ei ole käytetty vähintään 20 minuuttiin ja se on täydellisessä lukiustilassa. (TSI)	Käynnistä uudelleen kääntämällä pääkytkin "A" asentoon "0" ja sen jälkeen asentoon "I".
Vaikka siirretään lämpötilansäädin haluttuun asentoon, kattila ei käynnisty.	Ei dieselöljyä.	Tarkasta dieselöljyn määrä säiliössä ja tarkasta veden läsnäolo polttoaineen imupiirissä.
Merkkivalo "D" sytty.	Virheellinen moottorin kiertosuunta kolmivaihemootoreissa.	Ota yhteys huoltoliikkeeseen.
Merkkivalo "E" sytty.	Poltin lukitustilassa.	Ota yhteys huoltoliikkeeseen.
Vesi ei ole riittävän kuumaa.	Lämpötilansäätimen asento. Suodattimet tukkeutuneet.	Tarkasta. Puhdista tai vaihda.
	Kattilan kierukka tukkeutunut kalkkikivestä.	Ota yhteys huoltoliikkeeseen.
Merkkivalo "F" sytty.	Kalkinpoistoneste loppunut.	Täytä kalkinpoistoainesäiliö.

**HUOM. Ilmoitusten nollaamiseksi kierrä pääkytkin "A" asentoon "0" ja sen jälkeen asentoon "I".**

#### TÄRKEÄÄ

**Käytä huollon ja/tai korjausten yhteydessä vain alkuperäisiä varaosia, jotka takaavat korkean laadun, kestävyys ja turvallisuuden. Alkuperäisistä poikkeavien lisävarusteiden käyttö vapauttaa valmistajan kaikesta vastuusta.**

## Čestitamo! Želimo se vam zahvaliti

za nakup tega visokotlačnega čistilnika. S tem ste pokazali, da niste pripravljeni sprejemati kompromisov: **želite samo najboljše**. S tem priročnikom vam želimo omogočiti, da boste lahko v celoti cenili kakovost in visoko zmogljivost tega visokotlačnega čistilnika. Pred uporabo visokotlačnega čistilnika morate prebrati celoten priročnik.

Oznaka **CE** na visokotlačnem čistilniku pomeni, da je skladen z evropskimi varnostnimi standardi.

### PREVOD ORIGINALNIH NAVODIL

Besedilo je bilo natančno pregledano. Kljub temu pa o morebitnih tiskarskih napakah obvestite proizvajalca. Z namenom izboljšanja izdelka si proizvajalec pridržuje pravico do posodobitve te publikacije brez predhodnega obvestila.

Brez predhodnega dovoljenja proizvajalca je prepovedano v celoti ali delno razmnoževati ta priročnik.

## UPRAVLJALNA PLOŠČA

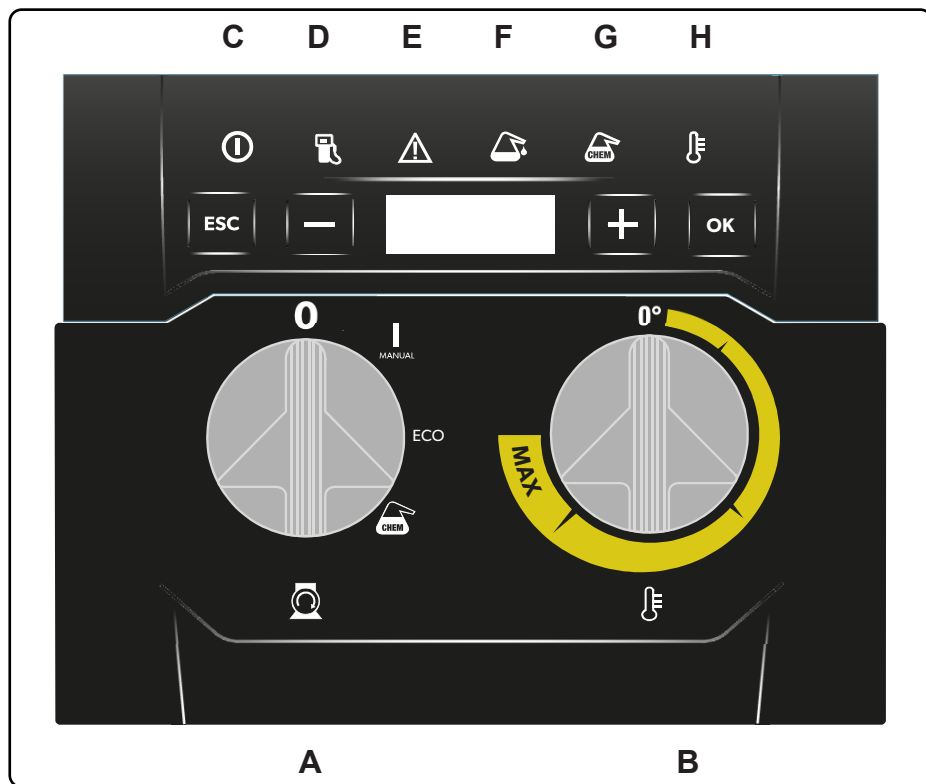

Nadaljujte z branjem tega priročnika, ne da bi visokotlačni čistilnik priklopili na električno in vodovodno omrežje.

OPIS SIMBOLOV NA VISOKOTLAČNEM ČISTILNIKU

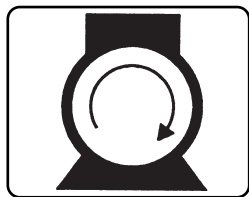

VKLOP MOTORJA ČRPALKE



IZBIRNIK DOVODA  
ČISTILNE RAZTOPINE

Lučka nivoja

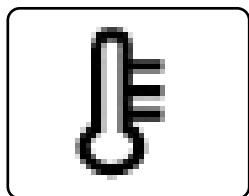

VKLOP GORILNIKA /  
NASTAVITEV TEMPERA-  
TURE

Lučka temperature

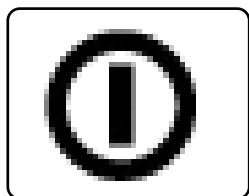

OMREŽNO NAPA JANJE

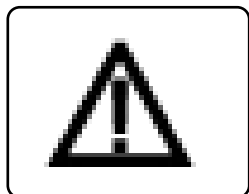

INDIKATOR NAPA KE

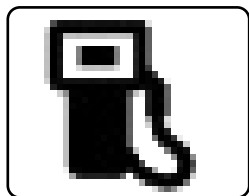

NIVO GORIVA

## UPRAVLJALNA PLOŠČA

- A – Stikalo za vklop/izklop
- B – Vklop gorilnika/nastavitev temperature
- C – Lučka napajanja
- D – Lučka nivoja dizelskega goriva
- E – Lučka napake
- F – Lučka nivoja sredstva za odstranjevanje vodnega kamna
- G – Lučka nivoja čistilne raztopine
- H – Lučka temperature

## UPORABA ČISTILNIKA

Zaženite čistilnik tako, da obrnete izbirno stikalo "A" v položaj "I". V tem položaju lahko z regulatorjem "B" regulirate temperaturo vode od najnižje do najvišje.

### **Opozorilo**

Visokotlačni vodni curek ustvari reakcijsko silo in sulici. Trdno držite ročaj sulice.

Če premaknete stikalo "A" v položaj II "ECO", regulator temperature "B" nastavi temperaturo vode na prednastavljeno vrednost 60 °C.

Če premaknete stikalo "A" v položaj III "Chem", aktivirate dovod čistilne raztopine.

Z regulatorjem "B" lahko regulirate temperaturo vode do najvišje vrednosti 60 °C.

## PRIKAZ SIGNALOV IN NAPAK

### **Zaslon:**

Če je stikalo "A" v položaju I in je tlak večji od 32 barov, je na zaslonu prikazano "Max 100°C".

Pri reguliranem tlaku pod 32 barov je na zaslonu prikazano "120°C".

### **Prikaz delovnih ur:**

Če premaknete stikalo "A" v položaj I in enkrat pritisnete tipko "+", si lahko ogledate odpiranje sulice (številka, ki ji sledi "#").

Če dvakrat pritisnete tipko "+", se na zaslonu prikažejo delovne ure s toplo vodo.

Če trikrat pritisnete tipko "+", se na zaslonu prikažejo delovne ure s hladno vodo.

Če pritisnete tipko "-", se na zaslonu prikažejo delovne ure s toplo vodo.

Če pritisnete tipko "ESC", izstopite neposredno iz menija in se vrnete na prednastavljeno temperaturo.

### **Prikaz podmenijev:**

Če pritisnete tipko "OK" za več kot 2 sekundi, se prikažejo 4 podmeniji. Za premikanje naprej in nazaj pritisnite tipko "+" oziroma "-".

1) Lang: Omogoča vam izbiro jezika za prikaz alarmov. Če pritisnete tipko "OK", se prikaže prednastavljeni jezik. Če pritisnete tipki "+" in "-", lahko izberete želeni jezik. Potrdite jezik s pritiskom na tipko "OK".

Za vrnitev v glavni podmeni pritisnite tipko "ESC".

2) Teco HP: Omogoča vam spreminjanje prednastavljene temperature za funkcijo "ECO" (stikalo "A" v položaju II). Če priti-

snete tipko "OK", se prikaže vrednost temperature. Če jo želite spremeniti, pritisnite tipki "+" in "-". Vrednost lahko nastavljate v območju med 20 in 100 °C. Potrdite s pritiskom na tipko "OK". Za vrnitev v glavni podmeni pritisnite tipko "ESC".

3) Qty Chem: Omogoča vam izbiro količine čistilne raztopine za uporabo (stikalo "A" v položaju II). Izberete lahko 4 vrednosti med 0,1 in 0,4. Prednastavljena vrednost je 0,2. Izberite želeno vrednost s pritiskanjem tipk "+" in "-". Potrdite s pritiskom na tipko "OK".

Za vrnitev v glavni podmeni pritisnite tipko "ESC".

4) Version: Omogoča vam, da si ogledate različico programske opreme vgrajene električne plošče.

Za ogled različice pritisnite tipko "OK".

Za vrnitev v glavni podmeni pritisnite tipko "ESC".

Če še enkrat pritisnete tipko "ESC", se vrnete na prednastavljeno temperaturo.

### **Lučke:**

**Lučka C):** Napajanje je vklopljeno, ko lučka neprekinjeno sveti (stikalo "A" v položaju I); ko lučka utripa, je visokotlačni čistilnik v stanju "TSI".

Med delovanjem visokotlačnega čistilnika lučka sveti, v stanju "TSI" pa lučka utripa.

**Lučka D):** Nivo goriva; vklopljena lučka in povezano sporočilo na zaslonu pomenita nizek nivo goriva.

**Lučka E):** Signali napak: na zaslonu so prikazane zaznane napake. Glejte možne napake.

**Lučka F):** Nivo sredstva za odstranjevanje vodnega kamna; vklopljena lučka in povezano sporočilo na zaslonu pomenita nizek nivo.

**Lučka G):** Nivo čistilne raztopine; vklopljena lučka in povezano sporočilo na zaslonu pomenita nizek nivo.

**Lučka H):** Temperaturna pripravljenost; vklop te lučke na zaslonu pomeni, da je bila dosežena prednastavljena temperatura. Če prednastavljena temperatura ni dosežena v 4 minutah normalnega delovanja s toplo vodo, lučka hitro utripa. Z rahlim reguliranjem regulacijskega ventila zmanjšajte pretok vode. To bo omogočilo, da se doseže prednastavljena temperatura. Če se prednastavljena temperatura zniža med uporabo funkcije tople vode, lučka počasi utripa, dokler ni dosežena želena temperatura.

## IZKLOP VISOKOTLAČNEGA ČISTILNIKA – MOŽNE NAPAKE

1) Visokotlačni čistilnik se ni uporabljal več kot 20 minut; visokotlačni čistilnik v načinu popolne ustavitve (TSI).

To je prikazano z utripanjem lučk **C)** in **E)** ter povezanim sporočilom na zaslonu.

2) Nizek nivo goriva: gorilnik se izklopi in topla voda se ne dovaja.

Napaka je prikazana z neprekinjenim svetenjem lučke **D)** in povezanim sporočilom na zaslonu.



3) Programirani 200-urni interval vzdrževanja je potekel. Lučka se izklopi po vzdrževanju, ki ga izvede pooblaščen servisni center.

Napaka je prikazana z neprekinjenim svetenjem lučke **E** in povezanim sporočilom na zaslonu.

4) Zaznana mikropuščanja ali zamašena vodna šoba: visokotlačni čistilnik se izklopi.

Napaka je prikazana z utripanjem lučke **E** in povezanim sporočilom na zaslonu.

5) Ni vode: po 90 sekundah delovanja brez zaznane vode se visokotlačni čistilnik izklopi.

Napaka je prikazana z utripanjem lučke **E** in povezanim sporočilom na zaslonu.

6) Aktivirana toplotna zaščita motorja: visokotlačni čistilnik se izklopi.

Napaka je prikazana z utripanjem lučke **E** in povezanim sporočilom na zaslonu.

7) Napaka visoke temperature: gorilnik se izklopi.

Napaka je prikazana z utripanjem lučke **E** in povezanim sporočilom na zaslonu.

8) Napaka vklopljenega plamena: visokotlačni čistilnik se izklopi.

Napaka je prikazana z utripanjem lučke **E** in povezanim sporočilom na zaslonu.

9) Napaka izklopljenega plamena: gorilnik se izklopi.

Napaka je prikazana z utripanjem lučke **E** in povezanim sporočilom na zaslonu.

**OPOMBA** Za ponastavitev signalov napak obrnite glavno stikalo "A" v položaj "0" in nato nazaj v položaj "I".  
**Za dodatno pomoč se obrnite na servisni center.**

# Slovenščina

## ODPRAVLJANJE TEŽAV

Preden nadaljujete, odklopite visokotlačni čistilnik iz električnega omrežja z odklopnim stikalom ali odklopom kabla iz električne vtičnice in zaprite dovod vode.

TEŽAVA	VZROK	REŠITEV
Ko obrnete stikalo, se visokotlačni čistilnik ne zažene.	Odsotnost električne povezave. (Lučka "C" je izklopljena). Aktivirala se je toplotna zaščita. (Lučka "E" utripa).	Preverite omrežno napetost. (glejte tehnične lastnosti). Ponastavite. (Za dodatno pomoč se obrnite na servisni center).
Ni vodnega curka ali pa je prišlo do puščanja visokotlačnega krogotoka vode; po 3 minutah se visokotlačni čistilnik izklopi in utripa lučka "E".	Zamašen filter na dovodu vode. Nepravilna priključitev na vodovodno omrežje. Zaprta vodovodna pipa. Puščanje visokotlačnega krogotoka.	Očistite. Preverite.  Odprite. Obrnite se na servisni center.
Črpalka deluje, vendar ne doseže nazivnega tlaka.	Zamašen filter na dovodu vode. Nepravilna priključitev na vodovodno omrežje. Ventil za reguliranje tlaka je nastavljen na minimum. Šoba sulice je obrabljena. Zamazani ali obrabljeni ventili.  Naprave za nastavev tlaka na sulici so odprte (če so prisotne).	Očistite. Preverite.  Nastavite.  Obrnite se na servisni center. Obrnite se na servisni center.  Zaprite.
Pri odprtih sulici tlak narašča in pada. Po 10 impulzih se visokotlačni čistilnik izklopi in utripa lučka "E".	Šoba zamašena ali deformirana.  Nezadosten dovod vode.	Očistite ali se obrnite na servisni center.  Preverite.
V načinu obvoda ali popolne ustavitve se visokotlačni čistilnik izklopi in utripa lučka "E".	Mikropuščanje visokotlačnega krogotoka.	Obrnite se na servisni center.
Po popolni ustavitvi se visokotlačni čistilnik ne zažene ter utripata lučki "C" in "E".	Visokotlačni čistilnik se ne uporablja vsaj 20 minut in preide v način popolne ustavitve. (TSI)	Znova zaženite tako, da obrnete glavno stikalo "A" v položaj "0" in nato nazaj v položaj "I".
Po nastavitvi temperature na zeleno vrednost se gorilnik ne prižge.	Odsotnost dizelskega goriva.	Preverite nivo dizelskega goriva v rezervoarju in preverite, ali je v sistemu za dovod goriva voda.
Vklopi se lučka "D".	Smer vrtenja motorja je napačna, pri trifaznih modelih.	Obrnite se na servisni center.
Vklopi se lučka "E".	Gorilnik blokiran.	Obrnite se na servisni center.
Voda ni dovolj topla.	Položaj regulatorja temperature. Zapolnjeni filtri. Spirala v kotlu je zapolnjena z vodnim kamnom.	Preverite. Očistite ali zamenjajte. Obrnite se na servisni center.
Utripa lučka "F".	Tekočina za odstranjevanje vodnega kamna je porabljena.	Napolnite rezervoar s sredstvom za odstranjevanje vodnega kamna.

**OPOMBA** Za ponastavev signalov napak obrnite glavno stikalo "A" v položaj "0" in nato nazaj v položaj "I".

### POMEMBNO

Za vzdrževanje in/ali popravila uporabljajte samo originalne nadomestne dele, ker zagotavljajo večjo kakovost, zanesljivost in varnost. Neuporaba originalnih nadomestnih delov odvezuje proizvajalca vsakršne odgovornosti.

## Ελληνικά

### Συγχαρητήρια! Θέλουμε να σας ευχαριστήσουμε

για την αγορά αυτής της υδροπλυστικής, με την οποία αποδείξατε ότι δεν δέχεστε συμβιβασμούς: **θέλετε πάντα το καλύτερο**. Έχουμε εκπονήσει αυτό το φυλλάδιο για να μπορέσετε να κατανοήσετε καλύτερα τα χαρακτηριστικά και τις υψηλές επιδόσεις που σας προσφέρει αυτή η υδροπλυστική.

Σας συστήνουμε να το διαβάσετε ολόκληρο πριν τη χρήση.

Το σήμα **CE** πάνω στην υδροπλυστική σας, αποδεικνύει τη συμμόρφωση του προϊόντος με τα ευρωπαϊκά πρότυπα ασφαλείας.

#### ΑΡΧΙΚΕΣ ΟΔΗΓΙΕΣ

Το κείμενο έχει ελεγχθεί προσεκτικά, ωστόσο ενδεχόμενα τυπογραφικά λάθη πρέπει να κοινοποιούνται στον κατασκευαστή.

Για τη βελτίωση του προϊόντος, ο κατασκευαστής διατηρεί επίσης το δικαίωμα να επιφέρει αλλαγές ενημέρωσης στο παρόν φυλλάδιο χωρίς καμία προειδοποίηση. Απαγορεύεται οποιαδήποτε ολική ή μερική αναδημοσίευση του παρόντος φυλλαδίου χωρίς την έγκριση του κατασκευαστή.

#### ΠΙΝΑΚΑΣ ΧΕΙΡΙΣΤΗΡΙΩΝ

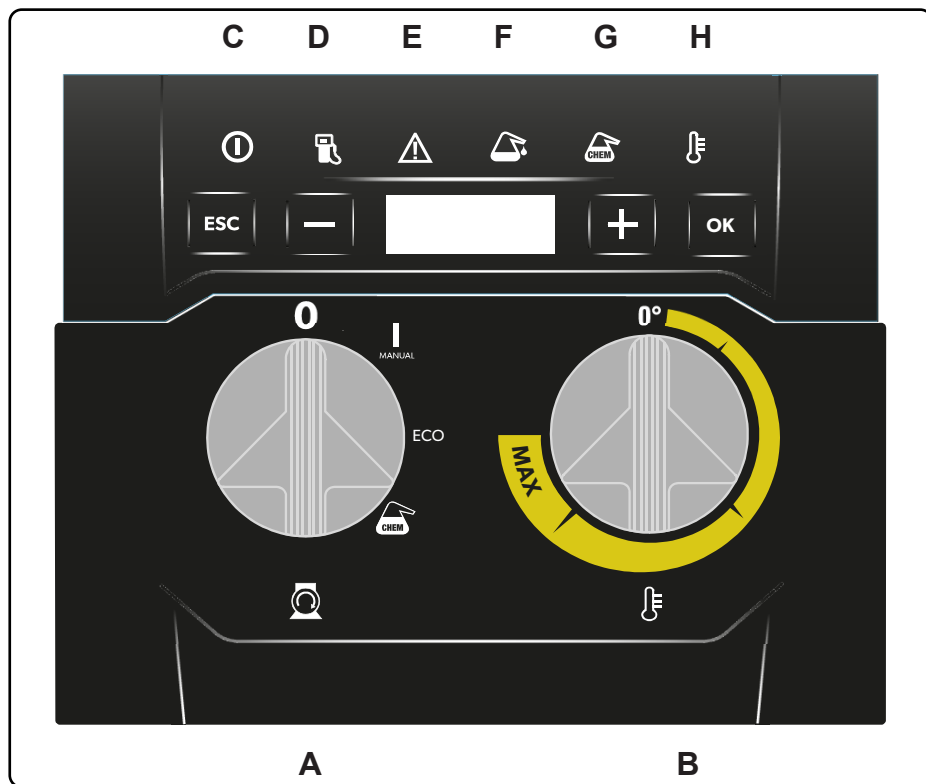

Συνεχίστε την ανάγνωση του παρόντος φυλλαδίου χωρίς να συνδέσετε την υδροπλυστική στο δίκτυο ύδρευσης και ηλεκτρικής ενέργειας.

ΠΕΡΙΓΡΑΦΗ ΣΥΜΒΟΛΩΝ ΣΤΗΝ ΥΔΡΟΠΛΥΣΤΙΚΗ

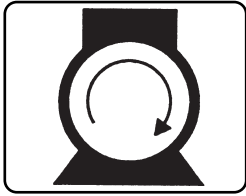

ΑΝΑΜΜΑ ΚΙΝΗΤΗΡΑ  
ΑΝΤΛΙΑΣ.

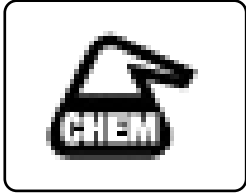

ΕΠΙΛΟΓΕΑΣ ΠΑΡΟΧΗΣ  
ΑΠΟΡΡΥΠΑΝΤΙΚΟΥ ΔΙΑΛΥ-  
ΜΑΤΟΣ.

ΛΥΧΝΙΑ: Στάθμη δοχείου.

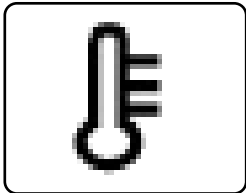

ΑΝΑΜΜΑ ΚΑΥΣΤΗΡΑ / ΡΥΘ-  
ΜΙΣΤΗΣ ΘΕΡΜΟΚΡΑΣΙΑΣ.

ΛΥΧΝΙΑ: Θερμοκρασία λει-  
τουργίας.

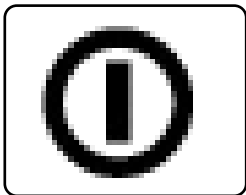

ΕΝΔΕΙΞΗ ΤΡΟΦΟΔΟΣΙΑΣ.

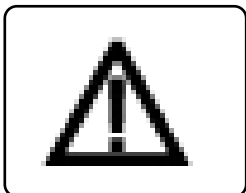

ΕΝΔΕΙΞΗ ΒΛΑΒΗΣ.

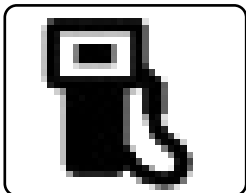

ΣΤΑΘΜΗ ΚΑΥΣΙΜΟΥ.

## ΠΙΝΑΚΑΣ ΧΕΙΡΙΣΤΗΡΙΩΝ

- A** - Διακόπτης ON/OFF.
- B** - Αναμμη Καυστήρα / Ρυθμιστής θερμοκρασίας.
- C** - Ενδεικτική λυχνία τροφοδοσίας.
- D** - Ενδεικτική λυχνία στάθμης πετρελαίου.
- E** - Ενδεικτική λυχνία σήμανσης βλάβης
- F** - Ενδεικτική λυχνία στάθμης αποσκληρυντικού
- G** - Ενδεικτική λυχνία στάθμης απορρυπαντικού διαλύματος.
- H** - Ενδεικτική λυχνία θερμοκρασίας λειτουργίας.

## ΧΡΗΣΗ ΤΗΣ ΥΔΡΟΠΛΥΣΤΙΚΗΣ

Θέστε σε λειτουργία την υδροπλυτική μετακινώντας τον διακόπτη ON/OFF «A» στη θέση «I».

Στη θέση αυτή, μπορείτε να ρυθμίσετε τη θερμοκρασία του νερού από την ελάχ. έως τη μέγ. τιμή μέσω του ρυθμιστή "B".

 Προσοχή

Το νερό υπό υψηλή πίεση δημιουργεί μια δύναμη αντίδρασης στον εκτοξευτήρα. Κρατάτε καλά τις χειρολαβές του εκτοξευτήρα.

Με τον διακόπτη "A" στη θέση II "ECO", ο ρυθμιστής θερμοκρασίας "B" παρακάμπτεται και η θερμοκρασία του νερού ρυθμίζεται στην προκαθορισμένη τιμή των 60°C.

Με τον διακόπτη "A" στη θέση III "Chem", ενεργοποιείται η παροχή απορρυπαντικού διαλύματος.

Η θερμοκρασία του νερού μπορεί να ρυθμιστεί με τον διακόπτη "B" έως τη μέγιστη τιμή των 60°C.

## ΕΝΔΕΙΞΕΙΣ ΣΗΜΑΝΣΗΣ ΚΑΙ ΒΛΑΒΩΝ

## Οθόνη:

Με τον διακόπτη "A" στη θέση I, πίεση > 32bar, εμφανίζεται η ένδειξη "Max 100°C".

Με πίεση < 32bar, εμφανίζεται η ένδειξη "120°C".

## Προβολή ωρών λειτουργίας:

Με τον διακόπτη "A" στη θέση I πιέζοντας 1 φορά το κουμπί "+" εμφανίζονται τα ανοίγματα του εκτοξευτήρα με έναν αριθμό ακολουθούμενο από το σύμβολο "#"

Πιέζοντας δεύτερη φορά το κουμπί "+" εμφανίζονται οι ώρες λειτουργίας με ζεστό νερό.

Πιέζοντας πάλι το κουμπί "+" εμφανίζονται οι ώρες λειτουργίας με κρύο νερό.

Πιέζοντας το κουμπί "-" εμφανίζεται πάλι η κεντρική οθόνη της θερμοκρασίας.

Πιέζοντας το κουμπί "ESC" επισυγχάνεται απευθείας έξοδος και επιστροφή στην κεντρική οθόνη της θερμοκρασίας.

## Προβολή υπομενού:

Πιέζοντας πάνω από 2 sec το κουμπί "OK" εμφανίζονται 4 υπομενού. Για να μετακίνηση εμπρός ή πίσω πιέστε αντιστοίχως τα κουμπιά "+" και "-".

1) Lang: Πιέστε για να επιλέξετε τη γλώσσα στην οποία εμφανίζονται τα μηνύματα συναγερμού. Πιέζοντας το κουμπί "OK" εμφανίζεται η προκαθορισμένη γλώσσα. Πιέστε τα κουμπιά "+" και "-" για να επιλέξετε την επιθυμητή γλώσσα. Επιβεβαιώστε πιέζοντας το κουμπί "OK".  
Πιέστε το κουμπί "ESC" για επιστροφή στο κεντρικό υπομενού.

2) Κουμπί HP: Επιτρέπει την αλλαγή της προκαθορισμένης θερμοκρασίας της λειτουργίας "ECO" (διακόπτης "A" στη θέση II). Πιέζοντας το κουμπί "OK" εμφανίζεται η τιμή της θερμοκρασίας. Για να την αλλάξετε, πιέστε τα κουμπιά "+" ή "-". Η τιμή μπορεί να ρυθμιστεί σε ένα εύρος από 20 έως 100°C. Επιβεβαιώστε πιέζοντας το κουμπί "OK".  
Πιέστε το κουμπί "ESC" για επιστροφή στο κεντρικό υπομενού.

3) Qty Chem: Επιτρέπει την επιλογή της ποσότητας του παρεχόμενου απορρυπαντικού διαλύματος (διακόπτης "A" στη θέση III). Μπορείτε να επιλέξετε 4 τιμές από 0.1 έως 0.4. Η προκαθορισμένη τιμή είναι 0.2. Επιλέξτε την επιθυμητή τιμή πιέζοντας τα κουμπιά "+" και "-". Επιβεβαιώστε πιέζοντας το κουμπί "OK". Πιέστε το κουμπί "ESC" για επιστροφή στο κεντρικό υπομενού.

4) Version: Επιτρέπει την εμφάνιση της έκδοσης του εγκατεστημένου λογισμικού στην ηλεκτρονική πλακέτα.

Η έκδοση εμφανίζεται πιέζοντας το κουμπί "OK".

Πιέστε το κουμπί "ESC" για επιστροφή στο κεντρικό υπομενού.

Πιέζοντας πάλι το κουμπί "ESC" εμφανίζεται πάλι η κεντρική οθόνη της θερμοκρασίας.

## Ενδεικτικές λυχνίες:

**Ενδεικτική λυχνία C):** Συνδεδεμένη τροφοδοσία με τη λυχνία σταθερά αναμμένη (Διακόπτης "A" στη θέση I), υδροπλυτική σε κατάσταση "TSI" με τη λυχνία να αναβοσβήνει.

Led Αναμμένα Υδροπλυτική σε λειτουργία, ηλεκτρονικός πίνακας led σε κατάσταση αναμονής, αναλαμπή led σε κατάσταση "TSI".

**Ενδεικτική λυχνία D):** Στάθμη καυσίμου. Με τη λυχνία αναμμένη και το σχετικό μήνυμα στην οθόνη, χαμηλή στάθμη καυσίμου.

**Ενδεικτική λυχνία E):** Σήμανση βλάβης. Οι βλάβες που εντοπίζονται εμφανίζονται στη συνέχεια στην οθόνη. Βλ. Πιθανές βλάβες.

**Ενδεικτική λυχνία F):** Στάθμη αποσκληρυντικού. Με τη λυχνία αναμμένη και το σχετικό μήνυμα στην οθόνη, χαμηλή στάθμη.

**Ενδεικτική λυχνία G):** Στάθμη απορρυπαντικού διαλύματος. Με τη λυχνία αναμμένη και το σχετικό μήνυμα στην οθόνη, χαμηλή στάθμη.

**Ενδεικτική λυχνία H):** Θερμοκρασία λειτουργίας: Το άναμμα της ενδεικτικής λυχνίας υποδηλώνει την επίτευξη της επιλεγμένης θερμοκρασίας λειτουργίας που εμφανίζεται στην οθόνη. Αν η επιλεγμένη θερμοκρασία δεν επιτευχθεί μετά από 4 λειτουργίας με ζεστό νερό, η λυχνία αναβοσβήνει γρήγορα. Χρησιμοποιήστε τη βαλβίδα ρύθμισης για να μειώσετε ελαφρά την παροχή νερού και να επιτρέψετε την επίτευξη της επιθυμητής θερμοκρασίας.

Αν η επιλεγμένη θερμοκρασία μειωθεί κατά τη διάρκεια της λειτουργίας με ζεστό νερό, η ενδεικτική λυχνία αναβοσβήνει αργά έως ότου επιτευχθεί η επιθυμητή θερμοκρασία.

## ΔΙΑΚΟΠΗ ΛΕΙΤΟΥΡΓΙΑΣ ΤΗΣ ΥΔΡΟΠΛΥΣΤΙΚΗΣ – ΠΙΘΑΝΕΣ ΒΛΑΒΕΣ

1) Λειτουργία υδροπλυτικής για λιγότερο από 20 λεπτά, ολική εμπλοκή "TSI" της υδροπλυτικής.

Η κατάσταση επισημαίνεται με τις ενδεικτικές λυχνίες **C και E)**

που αναβοσβήνουν και το σχετικό μήνυμα στην οθόνη.

**2)** Χαμηλή στάθμη καυσίμου: ο καυστήρας σβήνει και δεν υπάρχει παροχή ζεστού νερού.

Το πρόβλημα επισημαίνεται με το άναμμα της ενδεικτικής λυχνίας **D** και το σχετικό μήνυμα στην οθόνη.

**3)** Λήξη διαστήματος για προγραμματισμένη συντήρηση στις 200 ώρες. Η λυχνία σβήνει μετά την επέμβαση του εξουσιοδοτημένου Σέρβις.

Το πρόβλημα επισημαίνεται με το άναμμα της ενδεικτικής λυχνίας **E** και το σχετικό μήνυμα στην οθόνη.

**4)** Σήμανση μικροδιαρροών ή βουλωμένου μπεκ νερού: η λειτουργία της υδροπλυστικής διακόπτεται.

Το πρόβλημα επισημαίνεται με την ενδεικτική λυχνία **E** που αναβοσβήνει και το σχετικό μήνυμα στην οθόνη.

**5)** Σήμανση έλλειψης νερού: Μετά από 90 δευτ. χωρίς νερό, η λειτουργία της υδροπλυστικής διακόπτεται.

Το πρόβλημα επισημαίνεται με την ενδεικτική λυχνία **E** που αναβοσβήνει και το σχετικό μήνυμα στην οθόνη.

**6)** Επέμβαση θερμικής προστασίας κινητήρα: η λειτουργία της υδροπλυστικής διακόπτεται.

Το πρόβλημα επισημαίνεται με την ενδεικτική λυχνία **E** που αναβοσβήνει και το σχετικό μήνυμα στην οθόνη.

**7)** Βλάβη υψηλής θερμοκρασίας: Η λειτουργία του καυστήρα διακόπτεται.

Το πρόβλημα επισημαίνεται με την ενδεικτική λυχνία **E** που αναβοσβήνει και το σχετικό μήνυμα στην οθόνη.

**8)** Βλάβη αναμμένης φλόγας: η λειτουργία της υδροπλυστικής διακόπτεται.

Το πρόβλημα επισημαίνεται με την ενδεικτική λυχνία **E** που αναβοσβήνει και το σχετικό μήνυμα στην οθόνη.

**9)** Βλάβη σβηστής φλόγας: Η λειτουργία του καυστήρα διακόπτεται.

Το πρόβλημα επισημαίνεται με την ενδεικτική λυχνία **E** που αναβοσβήνει και το σχετικό μήνυμα στην οθόνη.

**ΣΗΜ.** Για να ακυρώσετε τις σημάνσεις γυρίστε το γενικό διακόπτη “**A**” στη θέση “**0**” και στη συνέχεια στη θέση “**1**”. Σε περίπτωση νέας επέμβασης απευθυνθείτε στο Σέρβις.

# Ελληνικά

## ΠΡΟΒΛΗΜΑΤΑ - ΛΥΣΕΙΣ

Πριν από οποιαδήποτε επέμβαση, αποσυνδέστε τη συσκευή την ηλεκτρική τροφοδοσία μέσω του ασφαλειοδιακόπτη ή αποσυνδέοντας το φως από την πρίζα του ρεύματος και κλείνετε την παροχή νερού.

ΠΡΟΒΛΗΜΑΤΑ	ΑΙΤΙΕΣ	ΛΥΣΕΙΣ
Γυρνώντας το διακόπτη η υδροπλυστική δεν τίθεται σε λειτουργία.	Απουσία ηλεκτρικής σύνδεσης. (Ενδεικτική λυχνία "C" σβηστή). Επέμβαση θερμικής προστασίας. (Αναλαμπή ενδεικτικής λυχνίας «E»).	Ελέγξτε την τάση του δικτύου. (βλ. τεχνικά χαρακτηριστικά). Αποκαταστήστε. (Σε περίπτωση νέας επέμβασης απευθυνθείτε στο Σέρβις).
Δεν υπάρχει παροχή νερού ή υπάρχει διαρροή από το κύκλωμα νερού υψηλής πίεσης. Μετά από 90 δευτ. διακόπτεται η λειτουργία της υδροπλυστικής και αναβοσβήνει η λυχνία "E".	Βουλωμένο φίλτρο τροφοδοσίας νερού. Ελαττωματική σύνδεση στο δίκτυο ύδρευσης. Κλειστή βάνα νερού. Διαρροές από το κύκλωμα υψηλής πίεσης.	Καθαρίστε. Έλεγχος. Ανοίξτε. Απευθυνθείτε στο Σέρβις.
Η αντλία περιστρέφεται, αλλά δεν φτάνει στην ονομαστική πίεση.	Βουλωμένο φίλτρο τροφοδοσίας νερού. Ελαττωματική σύνδεση στο δίκτυο ύδρευσης. Βαλβίδα ρύθμισης πίεσης στο ελάχιστο. Φθαρμένο μπεκ εκτοξευτήρα.  Βρώμικες ή φθαρμένες βαλβίδες.  Διακόπτης ρύθμισης πίεσης στον εκτοξευτήρα ανοιχτός (εάν υπάρχει).	Καθαρίστε. Έλεγχος.  Ρυθμίστε. Απευθυνθείτε στο Σέρβις.  Απευθυνθείτε στο Σέρβις.  Κλείστε.
Με τον εκτοξευτήρα ανοιχτό η πίεση παρουσιάζει αυξομειώσεις. Μετά από 10 σήματα διακόπτεται η λειτουργία της υδροπλυστικής και αναβοσβήνει η λυχνία "E".	Βουλωμένο ή παραμορφωμένο μπεκ.  Ανεπαρκής τροφοδοσία.	Καθαρίστε το ή απευθυνθείτε στο Σέρβις.  Έλεγχος.
Η λειτουργία της υδροπλυστικής διακόπτεται σε κατάσταση by-pass ή total stop και αναβοσβήνει η λυχνία "E".	Μικροδιαρροές νερού από το κύκλωμα υψηλής πίεσης.	Απευθυνθείτε στο Σέρβις.
Μετά από μια κατάσταση total stop, η υδροπλυστική δεν τίθεται σε λειτουργία και αναβοσβήνει η λυχνία "C".	Η υδροπλυστική δεν χρησιμοποιήθηκε τουλάχιστον επί 20 λεπτά και βρίσκεται σε κατάσταση ολικής εμπλοκής. (TSI)	Επανεκκίνηση γυρνώντας το γενικό διακόπτη "A" στη θέση "0" και στη συνέχεια στη θέση "I".
Ο θερμοαντήρας δεν ανάβει γυρνώντας το διακόπτη θερμοκρασίας στην επιθυμητή θέση.	Έλλειψη πετρελαίου.	Ελέγξτε τη στάθμη του πετρελαίου στο ρεζερβουάρ και ελέγξτε εάν υπάρχει νερό στο κύκλωμα αναρρόφησης καυσίμου.
Η ενδεικτική λυχνία "D" ανάβει.	Λάθος φορά περιστροφής του κινητήρα στα τριφασικά μοντέλα.	Απευθυνθείτε στο Σέρβις.
Η ενδεικτική λυχνία "E" ανάβει.	Εμπλοκή καυστήρα.	Απευθυνθείτε στο Σέρβις.
Το νερό δεν είναι αρκετά ζεστό.	Θέση ρυθμιστή θερμοκρασίας.  Βουλωμένα φίλτρα. Σερπαντίνια θερμοαντήρα βουλωμένη από τα άλατα.	Έλεγχος.  Καθαρίστε ή αντικαταστήστε. Απευθυνθείτε στο Σέρβις.
Η ενδεικτική λυχνία "F" ανάβει.	Έλλειψη αποσκληρυντικού υγρού.	Γεμίστε το δοχείο αποσκληρυντικού.

**ΣΗΜ.** Για να ακυρώσετε τις σημάνσεις γυρίστε το γενικό διακόπτη "A" στη θέση "0" και στη συνέχεια στη θέση "I".

### ΣΗΜΑΝΤΙΚΟ

Για τη συντήρηση ή/και την επισκευή χρησιμοποιείτε μόνο γνήσια ανταλλακτικά που διαθέτουν τα καλύτερα χαρακτηριστικά ποιότητας, αξιοπιστίας και ασφάλειας. Η χρήση μη γνήσιων ανταλλακτικών απαλλάσσει τον κατασκευαστή από κάθε ευθύνη.











IP Cleaning S.r.l.  
Viale Treviso, 63  
30026 Summaga di Portogruaro  
Venezia (Italy)  
T: +39 0421 205511  
F: +39 0421 204227  
E: [info@ipcworldwide.com](mailto:info@ipcworldwide.com)  
W: [www.ipcworldwide.com](http://www.ipcworldwide.com)

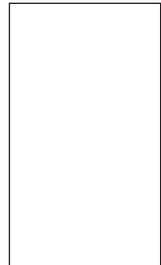

Cod. PLDC40592 - 05/2023



**IPC**

**Spare parts list**

Ref: IDAC41500

Model: H.P. CLEANER PW-H61/4P D1915P4T230/50N

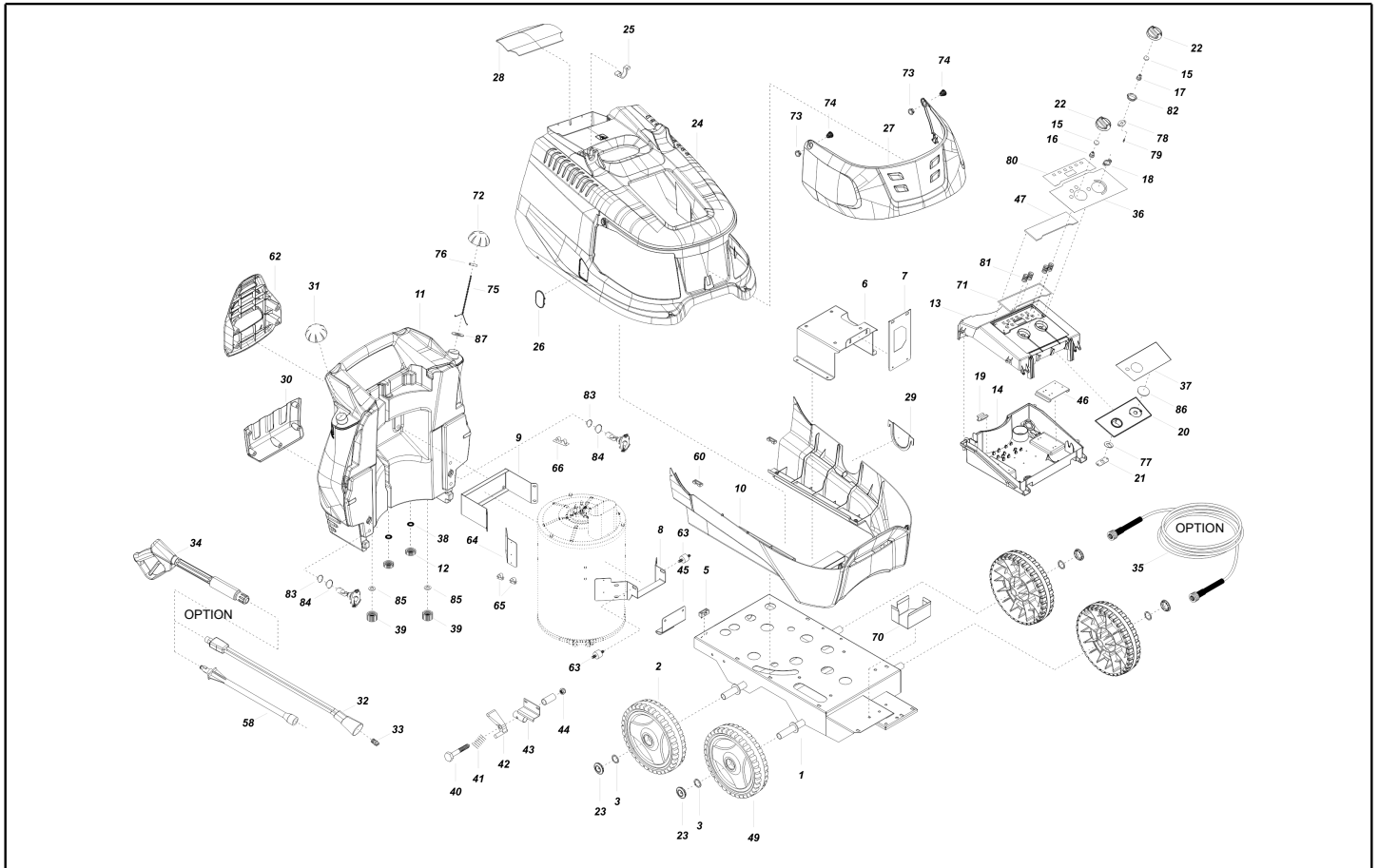

Ref. K	Part n.	Part n. 2	Description	Quantity	Validity		Price
					From	To	
0001	LAFN41358		TROLLEY PW-H61/4W 6.0HP BK.	1,00			--
0002	RTRT40066		WHEEL D.300-D.25 FLY-IPC/2 GRN	2,00			--
0003	VTRS09813		WASHER D.25	4,00			--
0005	MEVR20906		CABLE CLAMP KSM	1,00			--
0006	LAFN40550		MOTOR SUPPORT PW-H35 6.0Hp ZC.	1,00			--
0007	LAFN41366		SUPPORT PW-H61/6hp AN.ZC.	1,00			--
0008	LAFN40685		SUPPORT PW-H35/7.5 PS.ZC.	1,00		31/05/2023	--
0008	LAFN41369		SUPPORT PW-H61 PS.ZC.	1,00	01/06/2023		--
0009	LAFN40835		BRACKET PW-H35 PM.2 ZC	1,00			--
0010	MPVR41220		BLACK COVER PW-H101 INF.PP	1,00			--
0011	MPVR40519		TANK PW-H35 PEHD BK.	1,00			--
0012	PVVR11806		DISCHARGE CAP FLL	2,00			--
0013	MPVR41257		BOX COVER PW-H Plus ABS BK.	1,00			--
0014	MPVR41267		CONTROL BOX PW-H101/61 PLUS ABS	1,00			--
0015	GUGO25527		O-RING D. 14 X 3 NBR 70SH	2,00			--
0016	MPVR23482		TAIL PIECE TEC. TUV	1,00			--
0017	MPVR40776		TAIL PIECE THERM.PW-H28 ADV.	1,00		31/10/2016	--
0017	MPVR40843		TAIL PIECE THERM.PW-H PL.	1,00	01/11/2016		--
0018	MPVR41903		THICKNESS TERM.IM.PA66	1,00			--
0019	LAFN46067		SUPPORT L.60 P176	2,00			--
0020	MPVR40542		ANT. PANEL PW-H35 ABS BK.	1,00			--
0021	LAFN40922		JUNCTION BOARD PW-H35 D.14 ZC.	1,00			--
0022	MPVR49057		BLACK KNOB P176-M.RACE PA6	2,00			--
0023	MPVR40734		HUB CAP D.50 G-48/IPC GR.368C	4,00			--
0024	MPVR41224		GREEN COVER PW-H61 SUP. PP GR.368C	1,00			--
0024	FSVR62795		PLATE DI FISSAGGIO RPD0074	2,00			--
0025	MPVR40485		RUBBER PW-H35 15-20BK.	1,00			--
0025	MPVR40534		PIN PW-H35 PP BK.	2,00			--
0026	MPVR41227		DOOR PW-H61 PPL NT.	1,00			--
0027	MPVR41225		DOOR PW-H61 PPL NERO	1,00			--
0028	MPVR41226		DOOR PW-H61 PPL NERO	1,00			--
0029	MPVR40532		DOOR PW-H35 PPL BK.INF.	1,00			--
0030	MPVR40533		TOOL HOLDER PW-H35 PP BK.	1,00			--
0031	MPVR45426		TANK CAP P176 PEHD	1,00			--
0036	ETET41571		LABEL PW-H101/61 PLUS INF.	1,00			--
0037	ETET41550		LABEL PW-H FOMA IDRAUL.	1,00			--
0038	GUGO11489		GASKET D.22X1,5	2,00			--
0039	MPVR20187		RING NUT M 39 X 3	2,00			--
0040	VTVT14480		SCREW TE M 8X80 ZINC. UNI	1,00			--
0041	MLML11917		SPRING D. 14.5 X24 X2.2	1,00			--
0042	MPVR40751		TRIGGER H28/4W	1,00			--
0043	LAFN40762		BRACKET PW-H50/4W BK.	1,00			--
0044	VTDD00492		NUT M 8 ZINC	1,00			--
0045	LAFN40609		FOOT PW-H35/4W	1,00			--

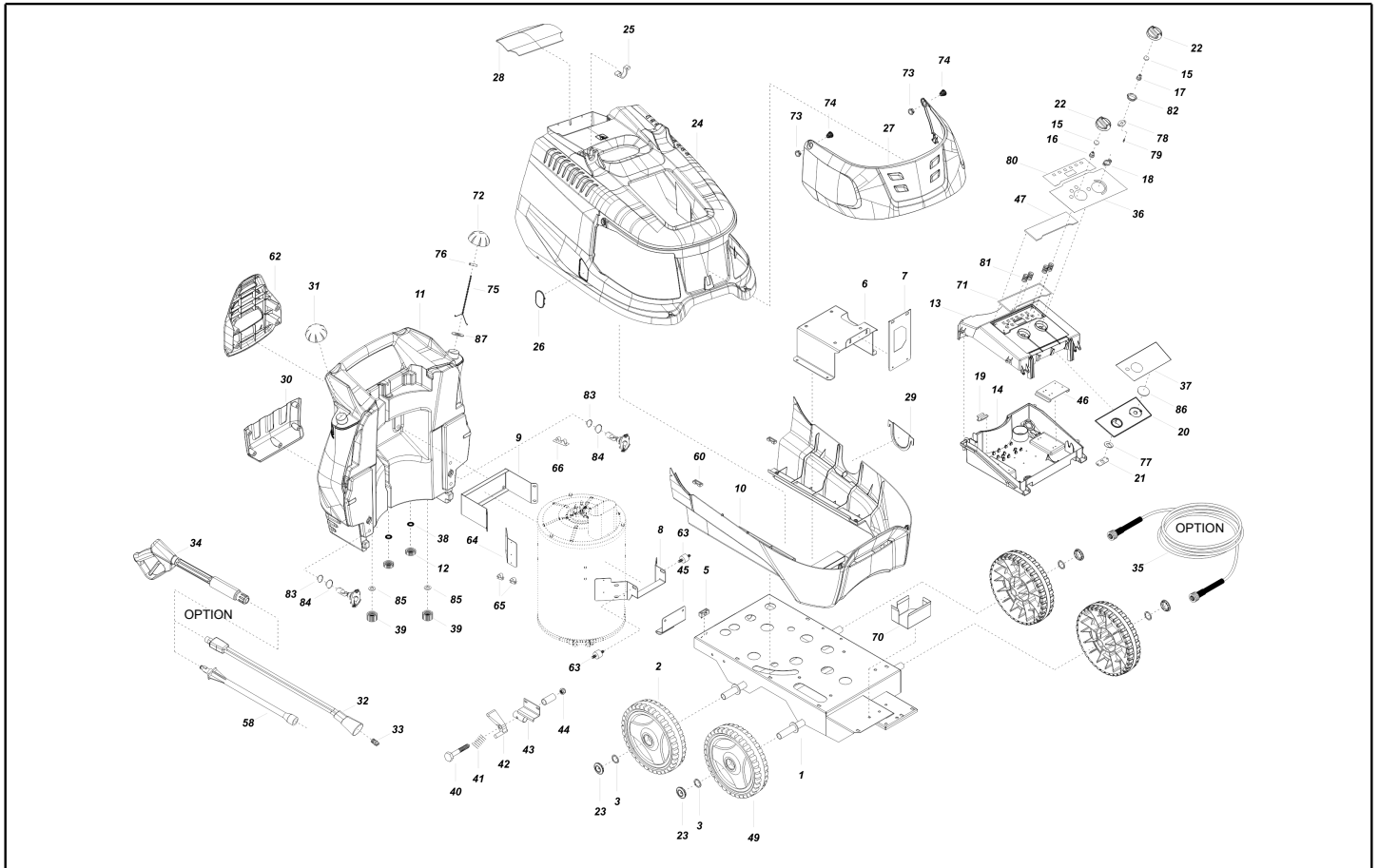

Ref. K	Part n.	Part n. 2	Description	Quantity	Validity		Price
					From	To	
0047	MPVR41253		PROTECTION PW-H PLUS POLIC.	1,00			--
0049	RTRT40068		WHEEL D.250-D.25X 65 IPC/2 GRN	2,00			--
0060	MPVR28554		CABLE FASTNER ELT	2,00			--
0060	VTVT13234		SCREW TCB-TC 3.5X19 NIK	4,00			--
0062	MPVR40701		HOSE SUPPORT PW-H35 PP BK.	1,00			--
0064	LAFN41364		SUPPORT BRACKET PW-H/Pls ZC.	1,00			--
0065	MEVR40294		CLIP HE.TYTON	2,00			--
0066	MEVR40027		CLIP D. 6.35 DB.	1,00			--
0070	LAFN40746		SUPPORT BRACKET PW-H100 ZC.	1,00			--
0071	GUGO40120		GASKET 248x 75 x2 POR300/60	1,00			--
0072	MPVR40401		TANK CAP P176 PEHD BL. C/F.	1,00			--
0073	MPVR41229		PIN PW-H61 EST.PP BK	2,00			--
0074	MPVR41230		PIN PW-H61 INT.PP BK	2,00			--
0075	VTVR40026		SMALL CHAIN 13MG. INX L=220 G.V-MSC.	1,00			--
0076	LAFN40498		PIN D. 6 X 12-15 IX	1,00			--
0077	LAFN40921		PLATE PW-H35 D.14 ZC.	1,00			--
0078	LAFN40763		PLATE PW-H28 POT. IX	1,00			--
0079	VTVR40014		PIN CH. 7 X 10 M4M/M4F NIK.	2,00			--
0080	ETET41546		LABEL PW-H61 PLUS SUP.	1,00			--
0081	MLML00518		SPRING TOUCH CT5	4,00			--
0082	LAFN40916		BUSHING D. 6- 9 L= 8 BZ.SINT.	1,00	01/11/2016		--
0083	GUGO01056		O-RING D. 18.72 X 2.62 NBR 70SH	2,00			--
0084	GUGO01197		O-RING D. 22.22 X 2.62 NBR 70SH	2,00			--
0085	GUGO40074		O-RING D. 37.47 X 5.34 NBR 70SH	2,00	01/06/2023		--
0086	MPVR40924		CAP PW-H35 PVC.BK	1,00			--
0087	VTRS07728		WASHER D. 6 INX	1,00			--

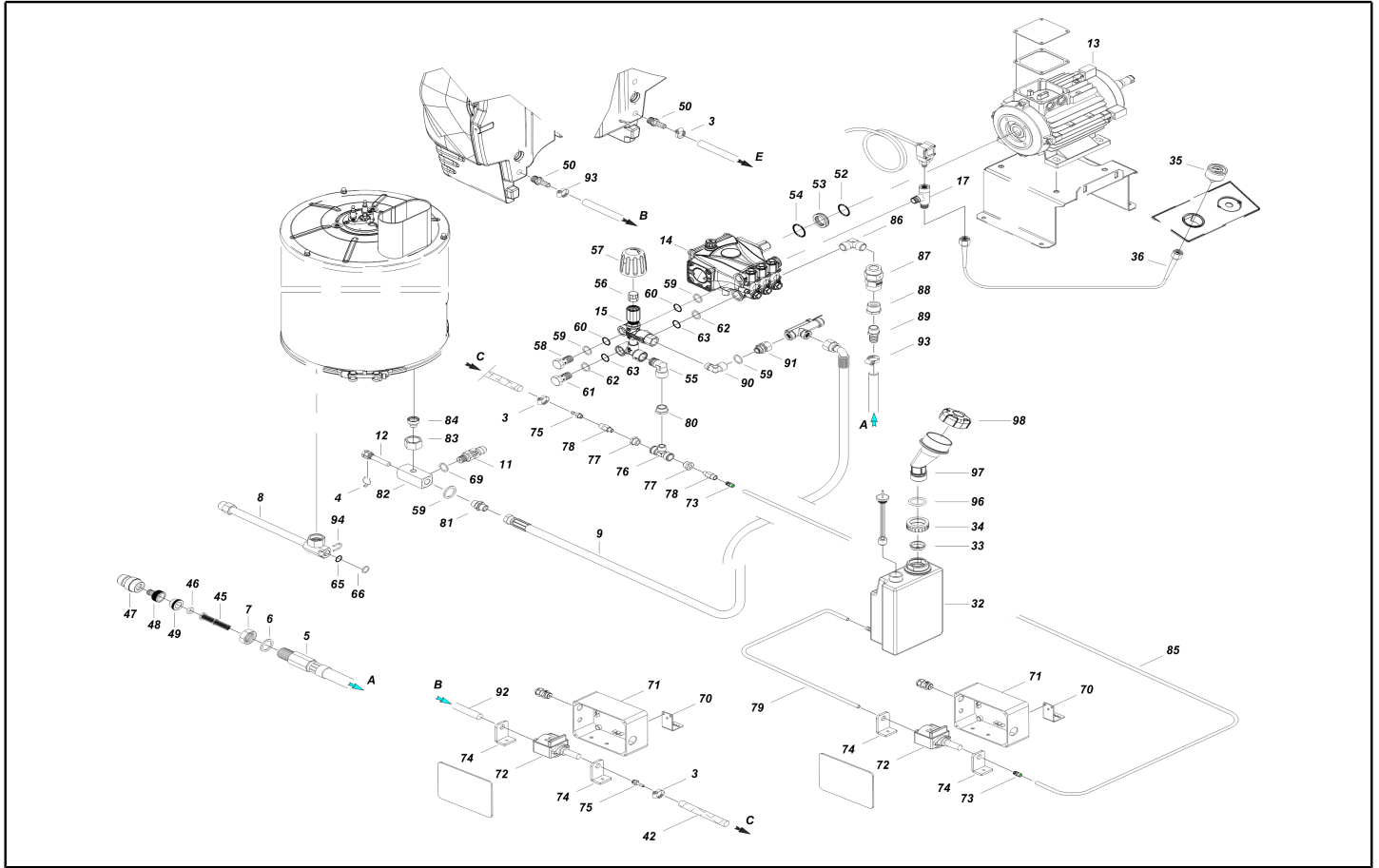

Ref. K	Part n.	Part n. 2	Description	Quantity	Validity		Price
					From	To	
0003	F5VR00427		CLAMP D. 12 CLIC 66-110	1,00			--
0003	F5VR00427		CLAMP D. 12 CLIC 66-110	1,00			--
0003	F5VR00427		CLAMP D. 12 CLIC 66-110	2,00			--
0004	MLML02623		SPRING IMT	1,00			--
0005	TBBP40178		L.P. HOSE L=890 1/2M 0°	1,00			--
0006	RCDS49875		RING NUT 1/2"X 6 CH.27 OT.	1,00			--
0007	VTRS00549		WASHER D.21,5X27X1.5 (1/2) RM	1,00			--
0008 S	RCDS21118		CONNECTOR KSM	1,00			--
0008 S	RCDS21119		NUT KSM	1,00			--
0008 S	RCDS40319		CONNECTOR G3/8F-1/4-P/NTC+2 M4 C.30	1,00			--
0008 S	RCDS40164		CONNECTOR L=285 2X3/8M CN. ZC.	1,00			--
0008 S	RCIN03753		MALE COUPLING M22-3/8 M-FA	1,00			--
0009	TBAP40259		HOSE-FITTING 5/16 R1 L=640 3/8F90-3/8F	1,00	01/07/2023		--
0011	VVSC47427		VALVE MG 1000 G1/4M-M D.8 250B	1,00	01/07/2023		--
0012	RCDS00593		SUMP IM 0-120 L=50	1,00	01/07/2023		--
0013	MOTR40069		3PH MOTOR H35 HP 6L 400-50 4P 180E	1,00			--
0014	PPAP40039		PUMP RC 14.16 DX N	1,00			--
0015	VVAZ40093		VALVE VRF-2 AR-R AC PPr S/LRG	1,00			--
0017	RCDS40177		CONNECTOR T 3/8M - 1/4 M/F OT. CN.	1,00			--
0032	MPVR40698		TANK KSM C/PE.	1,00			--
0033	MPVR18582		CAP D.22	1,00			--
0034	MPVR40739		TANK CAP KSM D.36.2	1,00			--
0035	MNMN93800		PRESSURE GAUGE 1/8 POST. 0-300 D.40 S/ST	1,00			--
0036	TBAP40113		POLYAMIDE HOSE L=420 1/4F GR.-1/8F MN.	1,00			--
0042	TBBP00051		DETERGENT HOSE D. 6-12	0,40			--
0045	FTAC30214		FILTER D.15X67	1,00			--
0046	GUGO37736		GASKET D. 10- 19 X 5 70SH	1,00			--
0047	RCVR29600		SOCKET PTC 3/4 F	1,00			--
0048	RCVR29602		CONNECTOR D. 1/2"-5/8" PTC	1,00			--
0049	RCVR37806		REDUCTION PTC 3/4-1/2 M/F	1,00			--
0050	RCVR40113		HOSE FITTING 1/8 M D. 5- 7 NIK	2,00			--
0052	GUGO21339		O-RING D. 29.82 X 2.62 VIT 70SH	1,00			--
0053	RCDS25578		BUSHING IP WW141 OT.	1,00			--
0054	GUGO21337		O-RING D. 25.07 X 2.62 VIT 70SH	1,00			--
0055	RCVR00575		ELBOW 1/2" M/F A10	1,00			--
0056	PVVR40273		ADAPTER VRF-2 RG.	1,00			--
0057	MPVR41241		BLACK KNOB VRF-2 IPC	1,00			--
0058	RCDS40172		SCREW 3/8 VRF-2 OT 4F.	1,00			--
0059	VTRS40960		WASHER D.13,5X19 X4 AL.	1,00	01/07/2023		--
0059	VTRS00548		WASHER D.17,5X23X1,5 (3/8)RM	2,00			--
0059	VTRS00548		WASHER D.17,5X23X1,5 (3/8)RM	1,00	01/07/2023		--
0059	VTRS00548		WASHER D.17,5X23X1,5 (3/8)RM	1,00			--
0060	GUGO03510		O-RING D. 12.37 X 2.62 NBR 70SH	2,00			--
0061	RCDS40171		SCREW G 1/2 VRF-2 OT. 2F.	1,00			--

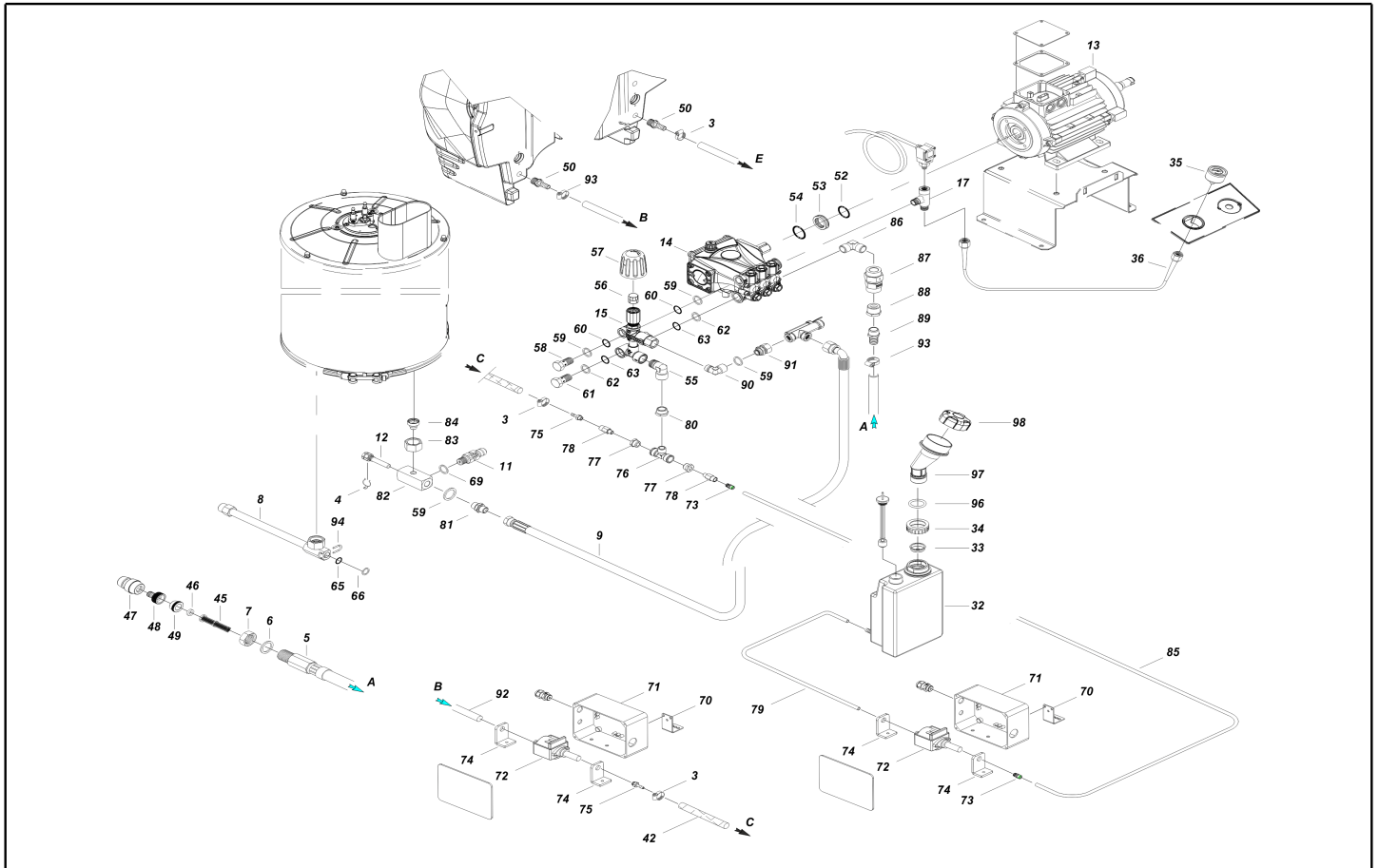

Ref. K	Part n.	Part n. 2	Description	Quantity	Validity		Price
					From	To	
0062	VTRS00549		WASHER D.21,5X27X1.5 (1/2) RM	1,00			--
0063	GUGO01048		O-RING D. 15.88 X 2.62 NBR 70SH	2,00			--
0065	GUGO27030		O-RING D. 6 X 3 VIT 70SH	1,00			--
0066	GUVR40089		ANTI-EXTR.RING D. 6.6X11.9X1.5 PTFE	1,00			--
0070	LAFN41352		SUPPORT DET.PUMP. PW-H101 ZN	1,00			--
0070	LAFN41352		SUPPORT DET.PUMP. PW-H101 ZN	1,00			--
0071	MEVR40323		CONTROL BOX GER. 150X110X75 H61/101	1,00			--
0071	MEVR40323		CONTROL BOX GER. 150X110X75 H61/101	1,00			--
0072	PPEL40002		PUMP BY-P.230V E 505/OT 1/8"F	1,00			--
0073	RCVR14043		CONNECTOR DTT 1/8"M C1 D. 6/ 4 NIK	1,00			--
0073	RCVR14043		CONNECTOR DTT 1/8"M C1 D. 6/ 4 NIK	1,00			--
0074	ABGO00010		SUPPORT ANTIVIBRANTE POMPA L15-20	2,00			--
0075	RCDS21900		HOSE FITTING 1/8 M D. 3- 7	1,00			--
0075	RCDS21900		HOSE FITTING 1/8 M D. 3- 7	1,00			--
0076	RCVR40121		CONNECTOR TEE 3/8 F/M/F A12	1,00			--
0077	RCVR03760		REDUCTION 3/8-1/8 M/F	2,00			--
0078	VVSF43615		VALVE 1/8M-F OT. VIT. 250°C	2,00			--
0079	TBBP85832		L.P. HOSE D. 5- 8	0,33			--
0080	RCVR02605		REDUCTION 1/2-3/8 M/F	1,00			--
0081	RCDS00610		NIPPLE 3/8 - 3/8 SV	1,00	01/07/2023		--
0082	RCDS40323		CONNECTOR G 1/2F -3/8F +2xG1/4F 30	1,00	01/07/2023		--
0083	RCDS21119		NUT KSM	1,00	01/07/2023		--
0084	RCDS21118		CONNECTOR KSM	1,00	01/07/2023		--
0085	TBBP11756		L.P. HOSE D. 4- 6 RILSAN NTR	0,26			--
0086	RCVR40153		ELBOW 3/4"-1/2" M OT.	1,00			--
0087	VVSF40026		VALVE 3/4 F/F CK100 220bar	1,00			--
0088	RCVR40042		REDUCTION 3/4-1/2 M/F NIK	1,00			--
0089	RCVR73008		HOSE FITTING 1/2 D.17 454/A	1,00			--
0090	RCVR40158		ELBOW 3/8"-3/8" M/F A.P.Ch OTT.	1,00			--
0091	RCVR00563		SWIVEL RACCORD 3/8 M/F	1,00			--
0092	TBBP93804		L.P. HOSE D. 6- 9	0,35			--
0093	FSVR11957		CLAMP D. 9.5-12 CLIC	1,00			--
0093	FSVR11957		CLAMP D. 9.5-12 CLIC	1,00			--
0094	LAFN40832		PLUG *U* SIST.NTC PW-H INX	1,00			--
0096	GUGO89386		O-RING D. 30 X 5 NBR 70SH	1,00			--
0097	MPVR41240		MANIFOLD A.CLCL PW-H61 PP NT.	1,00			--
0098	MPVR40187		TANK CAP P215 PEHD C/F.	1,00			--



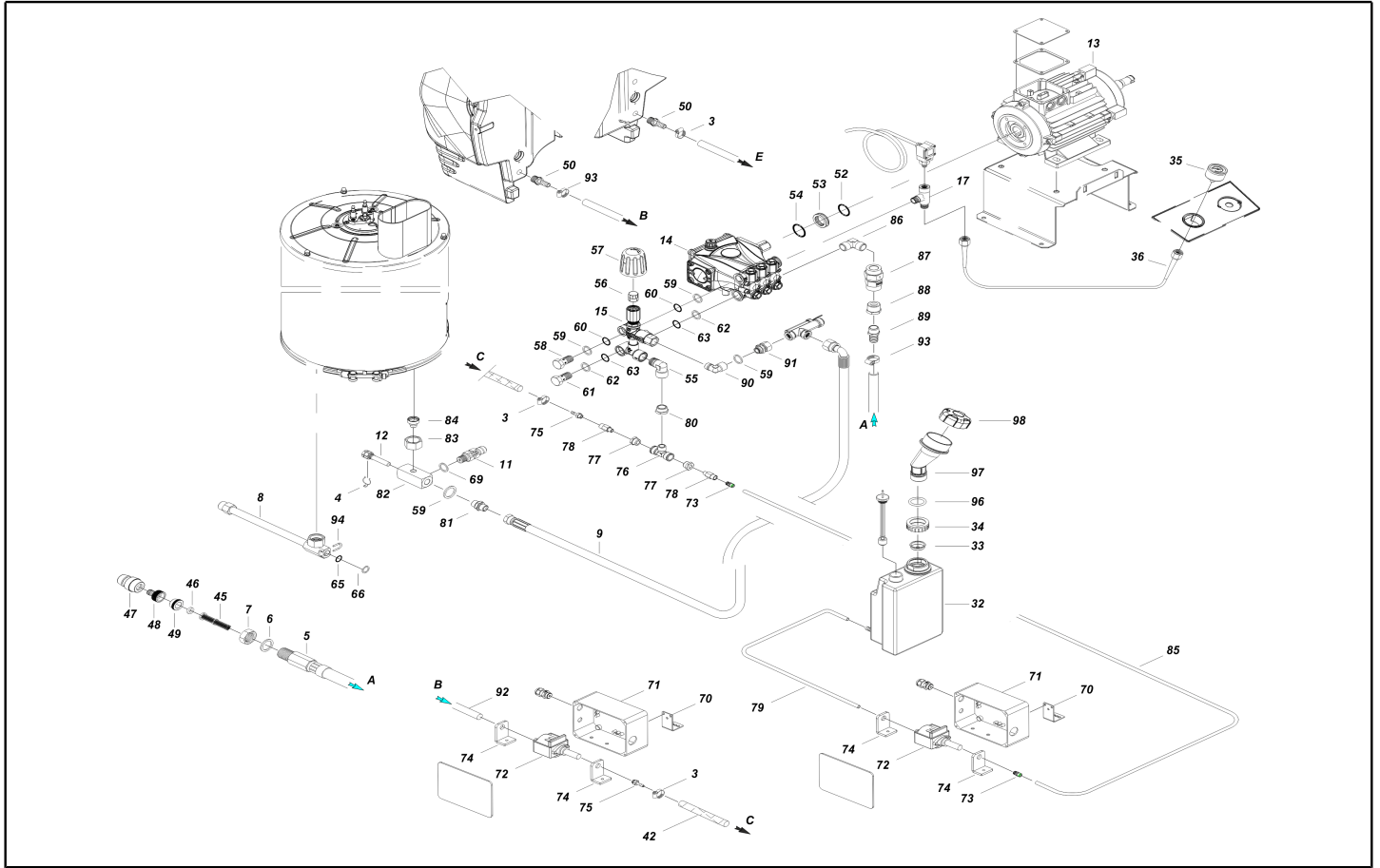

Ref. Part n.	Part n. 2	Description	Reference	Price
KTRI40257		KIT P 13- 9 PW-H35/PM	0008 0008 0008 0008 0008	--

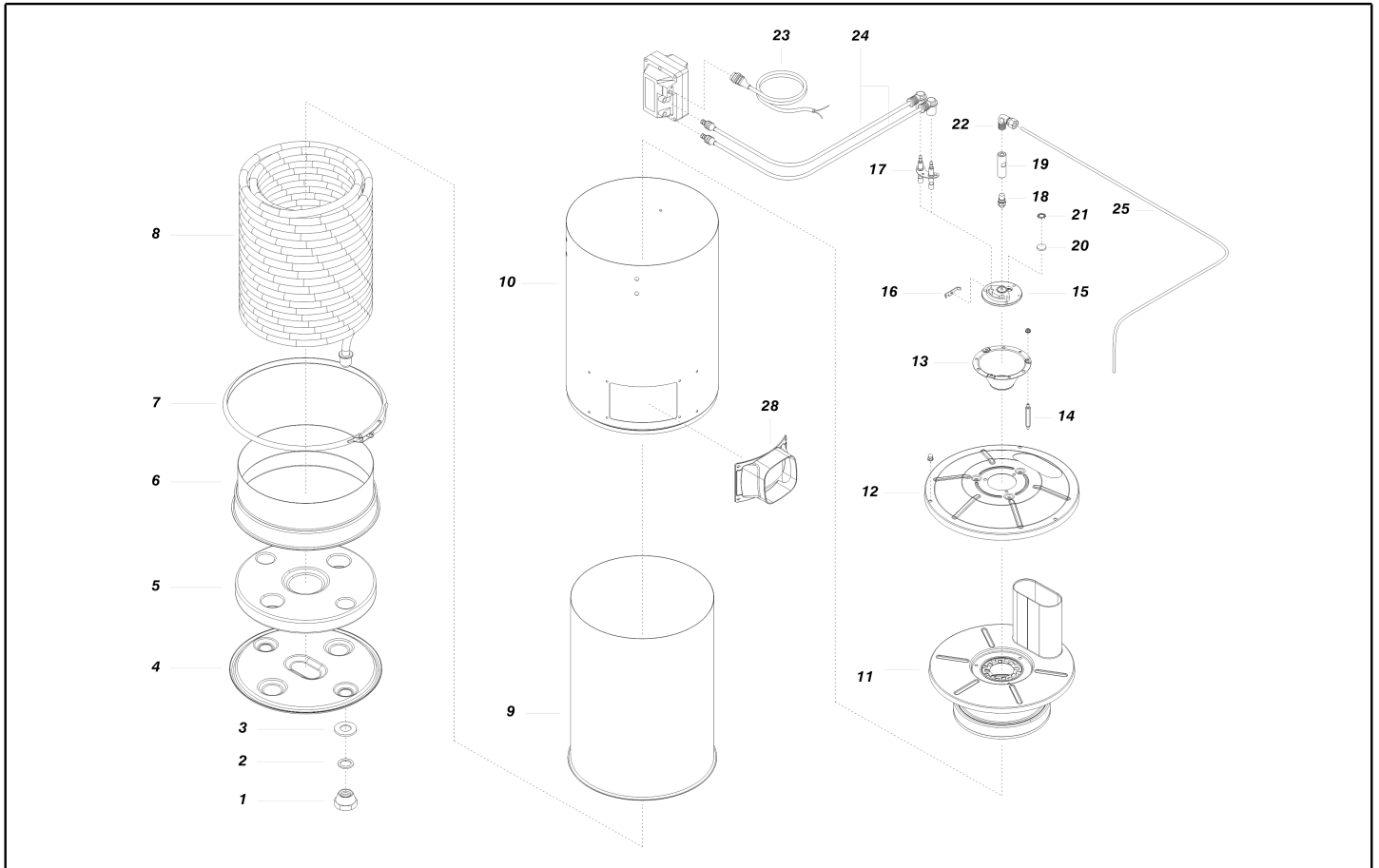

Ref. K	Part n.	Part n. 2	Description	Quantity	Validity		Price
					From	To	
0001	RCDS21120		RING NUT M 26 X 1,5	2,00			--
0002	GUGO21222		O-RING D. 15.54 X 2.62 VIT 80SH	2,00			--
0003	GUVR21021		ANTI-EXTR.RING D. 21 X17 TEF.	2,00			--
0004	LAFN44149		BOILER BOTTOM P176	1,00			--
0005	ITTE44175		BOTTOM P176 C.TE	1,00			--
0006	LAFN44151		BAND P176 INX	1,00			--
0007	LAFN40037		RING D.342 P176 ZN 2V.CPL.	1,00			--
0008	LAGR44154		DOUBLE COIL M26X1.5 P176 30MT	1,00			--
0009	LASL40101		INT. CYLINDER PM INX	1,00			--
0010	LAFN41354		EXT. CYLINDER PM-H61 INX	1,00			--
0011	LAFN40269		BOILER COVER SI PM INX	1,00			--
0012	LAFN40270		BOILER COVER SE PM INX	1,00			--
0013	LAFN44244		BAFFLE P176 30M INX	1,00			--
0014	LAFN40271		PIN CH.10 X 67.7 M5M/M5M PM	3,00			--
0015	MFVR18226		ELECTR.HOLDER FUT 3°V	1,00			--
0016	LAFN07641		PLATE INX	1,00			--
0017	MECA12525		ELECTRODE FUT	1,00			--
0018	UGBR22576		BURNER NOZZLE 1.35 60 S	1,00			--
0019	RCDS07642		NOZZLE HOLDER FUT	1,00			--
0020	MPVR18228		OIL WARN-LIGHT D.17 X3	1,00			--
0021	VTAE22633		SEEGER 0.4 X18,30X10,5	1,00			--
0022	RCVR40228		CONNECTOR L 1/8" M D. 4 +OR NBR N	1,00			--
0023	MECB34463		CABLE BT L=800 SP. FD	1,00			--
0024	MECV35335		CABLE A.T. 9,8-23KOHMM L= 500P	2,00			--
0025	TBBP00123		TUBE RILSAN D. 2- 4 NT.	0,53			--

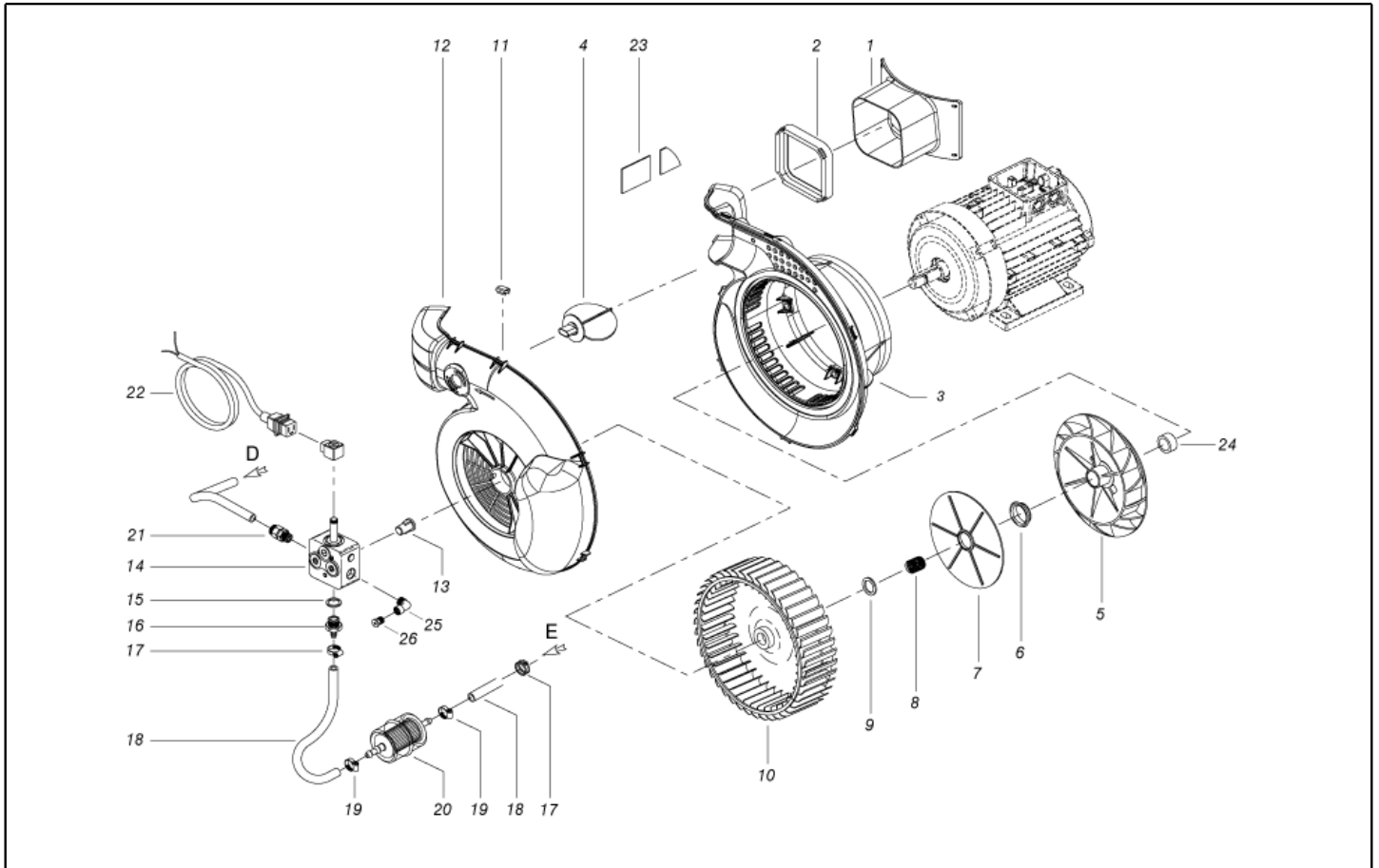

Ref. K	Part n.	Part n. 2	Description	Quantity	Validity		Price
					From	To	
0001	MPVR88426		CONVEYOR P176 PA6 BK.	1,00			--
0002	GUGO88425		GASKET P245 EPDM	1,00			--
0003	MPVR45488		SCROLL BODY P176 PP	1,00			--
0004	MPVR45445		BUTTERFLY VALVE P176 PP	1,00			--
0005	VEVR45443		MOTOR FAN P176 H 100	1,00			--
0006	LAFN45783		BUSHING D. 30 P176	1,00			--
0007	MPVR45444		SEPARATOR P176 ABS	1,00			--
0008	VTVR45002		BUSHING D. 17-19X19 CPS.	1,00			--
0009	VTAE33647		CIRCLIP D. 19 UNI 7435	1,00			--
0010	VEVR88781		IMPELLER P176 D.240 43P. 2V. PA6	1,00			--
0011	VTVR20127		CLIP KSM	8,00			--
0012	MPVR45489		VENTILATOR COV. P176 ABS	1,00			--
0013	FGGT36513		JOINT HP 0.25 AACO	1,00			--
0014	PPGS40004		FUEL PUMP DNF BFA 01R5L1	1,00			--
0015	VTRS04931		WASHER COPPER D.13X19X1.5	1,00			--
0016	RCDS00626		HOSE FITTING 1/4 M D. 5- 7	1,00			--
0018	TBCO06945		L.P. HOSE D. 6-12 10BAR C.PRESS	0,32			--
0018	TBCO06945		L.P. HOSE D. 6-12 10BAR C.PRESS	0,17			--
0019	FSVR11197		CLAMP D.12.9-13.6	2,00			--
0020	FTCO10912		FILTER FB 13/T NYL.	1,00			--
0021	RCVR40229		CONNECTOR DTT 1/8" M D. 4 +OR NBR N	1,00			--
0022	MECB46130		CABLE DLT L=1100	1,00			--
0025	RCVR34780		ELBOW 1/8" M/F A10	1,00			--
0026	RCVR89230		CAP G 1/8 M C/O-RING.	1,00			--

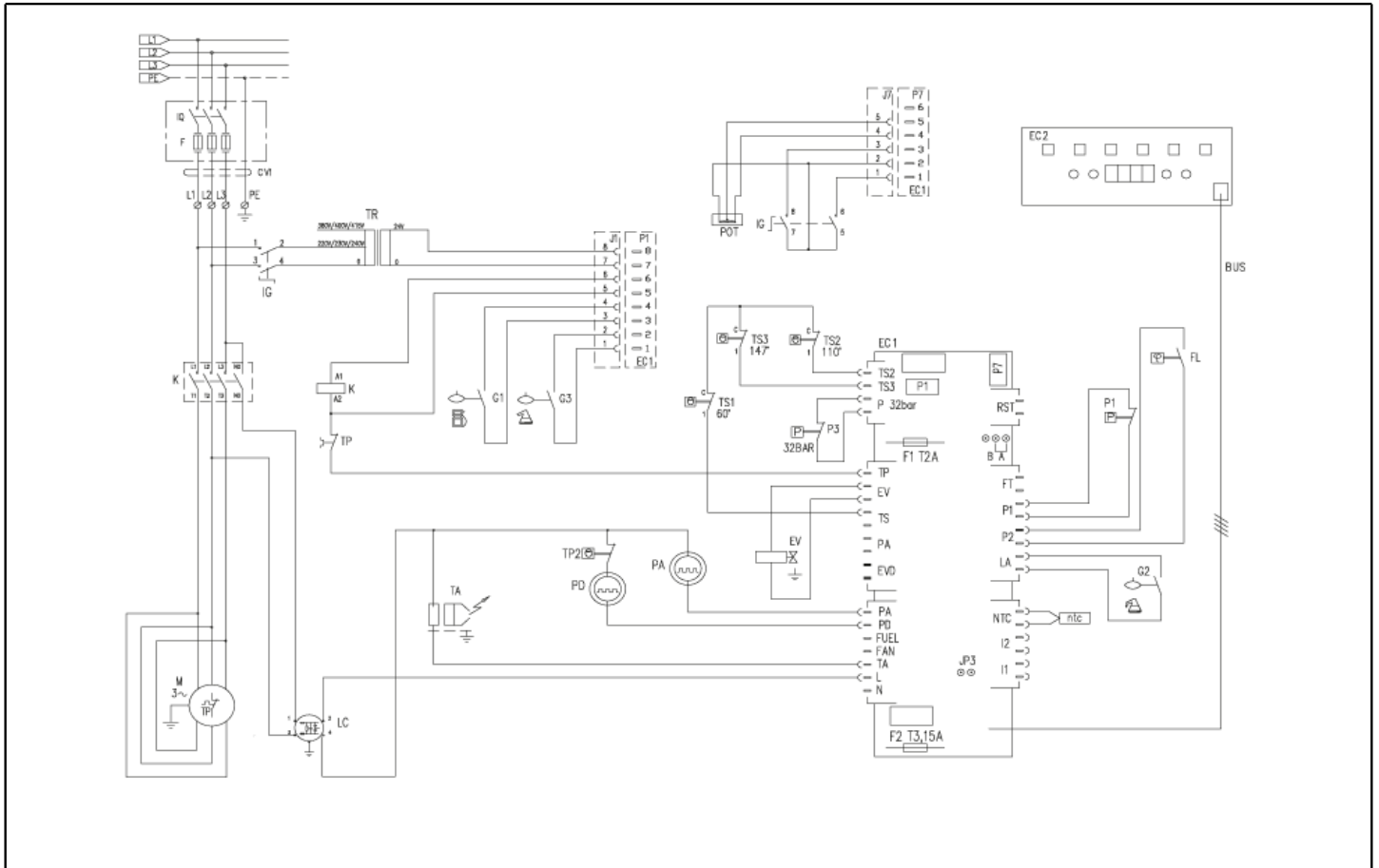

Ref. K	Part n.	Part n. 2	Description	Quantity	Validity		Price
					From	To	
K	METT40019		CONTACTOR SIE 3RT 2025-1AC20 24V	1,00			--
EV	MEBE43704		COIL DNF 24-50	1,00			--
FL	MEPF40051		FLOW SWITCH FS-26 3/8" M 2.0L/M OT.	1,00			--
G2	MECI34444		SWITCH REED N.C.H185 L=1300	1,00			--
IG	MECI40065		COMMUTAT.SWITCH BRM 0-1/4 BIP. 12A V493	1,00			--
LC	MECE46138		FILTER LC RFI 250V 10A	1,00			--
P1	MEPF40059		PRESSURE SWITCH PS2 G1/8M 25BAR	1,00			--
P3	MEPF40069		PRESSURE SWITCH PS2 G1/4M 32BAR	1,00			--
TA	METR88630		TRANSFORMER 23/240V-5/60HZ 2X26KV TR.	1,00			--
TR	METR41580		TRANSFORMER 50VA 400-230/50V	1,00			--
CV1	MECB17414		CABLE H07 RNF 4X2.5 L=6.500	1,00			--
EC1	MECE40113		PCB PW-H PLS. TSI+CO	1,00			--
EC1	MECE40030		CABLE CLAMPING SHUNT 2.54	1,00			--
EC2	MECE40111		DISPLAY PW-H PLS. +CTR.LED	1,00			--
NTC	MEVR40298		PROBE NTC/10K 3435 GLS.TY. CN.	1,00			--
POT	MEVR40149		POTENTIOMETER VSH P11S1V0FLSY 5/10K LN.	1,00			--
TS1	METK34839		THERMOSTAT 60°C TU V ST T.F. C.1.5	1,00			--
TS2	METK43604		KLIKSON UP62 110°C	1,00			--
TS2	METK40021		THERMOSTAT 110°C TK24-T02 16A 250V	1,00			--
TS3	METK40026		THERMOSTAT 147°C TK24-T02 16A 250V	1,00			--
G1.3	MECI40006		SENSOR LEVEL S1.PML.XD.FPJ FST.	2,00			--

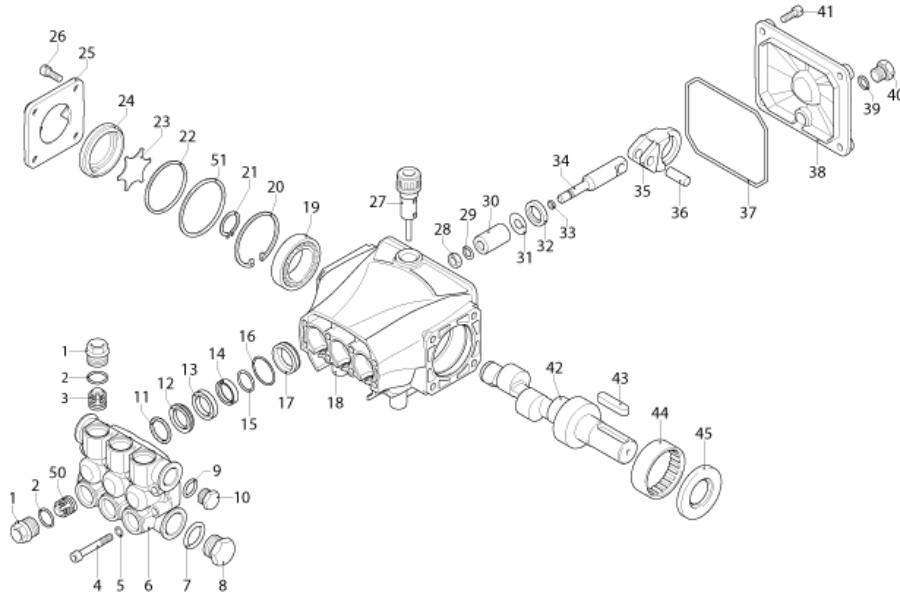

Ref. K	Part n.	Part n. 2	Description	Quantity	Validity		Price
					From	To	
0001	PVVR40120		CAP AR RC	6,00			--
0002	GUGO03505		O-RING D. 15.6 X 1.78 NBR 70SH	6,00			--
0003	S VVAM40002		VALVE UNIT RC	6,00		31/07/2012	--
0003	S VVAM40002		VALVE UNIT RC	3,00	01/08/2012		--
0004	VTVT06236		SCREW TCCE UNI 5931 6X40 ZB	8,00			--
0005	VTRS01077		WASHER D. 6.4X10X0,7	8,00			--
0006	MFVR40019		HEAD AR RC OT.	1,00			--
0007	GUGO19245		O-RING D. 17.5 X 2 NBR 70SH	1,00			--
0008	PVVR40121		CAP 1/2 M RC	1,00			--
0009	GUGO09720		O-RING D. 14 X 1.78 NBR 70SH	1,00			--
0010	PVVR40099		CAP 3/8 M HRM	1,00			--
0011	S PVVR40122		HEAD RING D. 18 RC	3,00			--
0012	S GUVR40035		PACKING D. 18 RC H.P.	3,00			--
0013	PVVR40123		INTERMED. RING D. 18 RC	3,00			--
0014	S GUVR40036		PACKING D. 18 RC L.P.	3,00			--
0015	S GUVR40037		ANTI-EXTR.RING D.21	3,00			--
0016	S GUGO19290		O-RING D. 23.52 X 1.78 NBR 70SH	3,00		31/03/2014	--
0016	S GUGO08182		O-RING D. 21.91 X 1.78 NBR 70SH	3,00	01/04/2014		--
0017	PVVR40124		PACKING RETAIN. D. 18 RC	3,00			--
0018	MFVR40020		PUMP CRANKCASE AR RC	1,00		31/03/2014	--
0018	MFVR40027		PUMP CRANKCASE AR RCS	1,00	01/04/2014		--
0019	CUVR28336		BALL BEARING 6304	1,00			--
0020	VTAE09661		CIRCLIP D. 52 UNI 7437	1,00			--
0021	VTAE06193		CIRCLIP D. 20 UNI 7435	1,00			--
0022	GUGO02561		O-RING D. 47.3 X 2.62 NBR 70SH	1,00			--
0023	PVVR40125		DISC RC	1,00		31/03/2016	--
0023	PVVR40472		OIL INDICATOR RC CPL.	1,00	01/04/2016		--
0024	PVVR40126		OIL INDICATOR RC	1,00		31/03/2016	--
0025	MFVR40021		CRANKCASE COVER AR RC LT.	1,00			--
0026	VTVT01531		SCREW TE 6X 16 UNI 5739	4,00			--
0027	PVVR19231		OIL CAP XTS	1,00		31/03/2014	--
0027	PVVR40436		OIL CAP RC	1,00	01/04/2014		--
0028	VTDD00483		NUT M 8 ZIN UNI 5588	3,00			--
0029	VTRS19394		WASHER D. 8X13X0,5	3,00			--
0030	S PIVR40005		PISTON D.18X30 RC	3,00			--
0031	PVVR19233		DISC XTS	3,00			--
0032	S GUGO09690		OIL SEAL 15X 24X 5 NBR70	3,00			--
0033	GUGO08071		O-RING D. 4.48 X 1.78 NBR 70SH	3,00			--
0034	PVVR40127		PISTON GUIDE RC	3,00			--
0035	BLVR40001		CONNECTING ROD RC	3,00			--
0036	PVVR40128		GUDGEON D. 9X23 RC	3,00			--
0037	GUGO18695		O-RING D. 101.27 X 2.62 NBR 70SH	1,00			--
0038	MFVR40022		CRANKCASE COVER AR RC	1,00			--
0039	GUGO01036		O-RING D. 10.82 X 1.78 NBR 70SH	1,00			--



Ref. K	Part n.	Part n. 2	Description	Quantity	Validity		Price
					From	To	
0040	PVVR40129		CAP 1/4 M RC	1,00			--
0041	VTVT09913		SCREW TCEI 6X16 UNI5931	4,00			--
0042	ALMO40006		SHAFT AR RC 14LT VRS. N	1,00			--
0043	VTVR41531		KEY 8X 7X35 UNI 6604A	1,00			--
0044	CUVR23636		ROLLER BEARING HK 4516	1,00			--
0045	S GUGO00999		OIL SEAL 25X 52X 7 NBR70	1,00			--
0050	S VVAM40007		VALVE UNIT RC ASP. BK	3,00	01/08/2012		--
0051	PVVR40437		RING D. 51.8 X0.5	1,00	01/04/2014		--



Ref. Part n.	Part n. 2	Description	Reference	Price
KTRI40092		KIT P 15-2186 RC	0003	--
KTRI40093		KIT P 15-42917 RC	0030	--
KTRI40094		KIT P 15-42919 D.18 RC	0012 0014 0015 0016	--
KTRI40095		KIT P 15-42903 D.18 RC	0011	--
KTRI40096		KIT P 15-42918 RC	0032 0045	--
KTRI40207		KIT P 15-42914 RC 3+3 BL./WH.	0003 0050	--

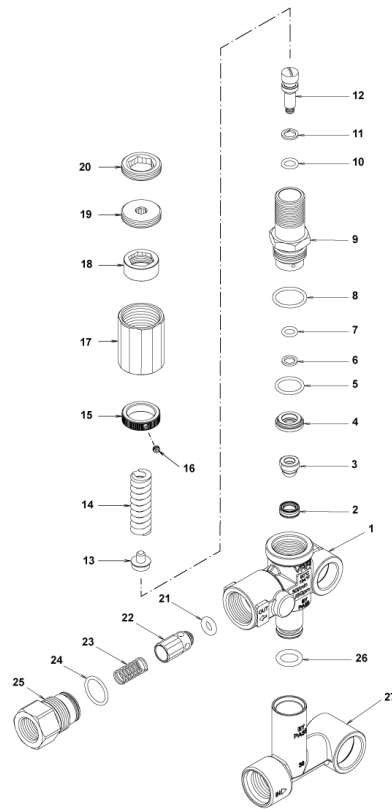

Ref. K	Part n.	Part n. 2	Description	Quantity	Validity		Price
					From	To	
0001	PVVR40375		VALVE BODY VRF2 +G1/8 F	1,00			--
0002	S	PVVR40363	VALVE SEAT MV124 +OR	1,00			--
0003	S	PVVR40364	COUPLING MV124	1,00			--
0004	S	PVVR40365	SPACER MV124	1,00			--
0005	S	GUGO12322	O-RING D. 14 X 1.78 NBR 90SH	1,00			--
0006	S	GUVR40072	ANTI-EXTR.RING D. 6.5X 9.4	1,00			--
0007	S	GUGO83861	O-RING D. 6.07 X 1.78 NBR 90SH	1,00			--
0008	S	GUGO24913	O-RING D. 17.17 X 1.78 NBR 90SH	1,00			--
0009	S	PVVR40388	CONNECTOR VRF2 RG.165 56A	1,00			--
0010	S	GUGO03500	O-RING D. 6.75 X 1.78 NBR 70SH	1,00			--
0011	S	GUVR40073	ANTI-EXTR.RING D. 7.1X10 X1.2 TBT	1,00			--
0012	S	PVVR40367	SMALL PISTON D.10 VRF2	1,00			--
0013	S	PVVR40368	SPRING PLATE MV124 25B	1,00			--
0014	S	MLML47987	SPRING D. 3.25X41.1 MV 625	1,00			--
0015	S	PVVR40369	RING NUT MV167.09	1,00			--
0016	S	VTVT89696	SCREW EI-ST 4X 4 UNI5927 ZC	1,00			--
0017	S	PVVR47989	CAP MV 625 REG.	1,00			--
0018	S	PVVR47990	RING NUT MV 625 REG.	1,00			--
0019	S	PVVR47991	REGISTER MV 625 REG.	1,00			--
0020	S	PVVR47992	CLAMP MV 625 REG.	1,00			--
0021	S	GUGO46053	O-RING D. 6 X 3 NBR 90SH	1,00			--
0022		PVVR40349	COUPLING VRT3	1,00			--
0023		MLML40026	SPRING VRT3	1,00			--
0024	S	GUGO12321	O-RING D. 15.6 X 1.78 NBR 90SH	1,00			--
0025		PVVR40350	CONNECTOR VRT3 G 3/8F	1,00			--
0026		GUGO11225	O-RING D. 10.78 X 2.62 NBR 70SH	1,00			--
0027		PVVR40373	CONNECTOR VRF2.24	1,00			--



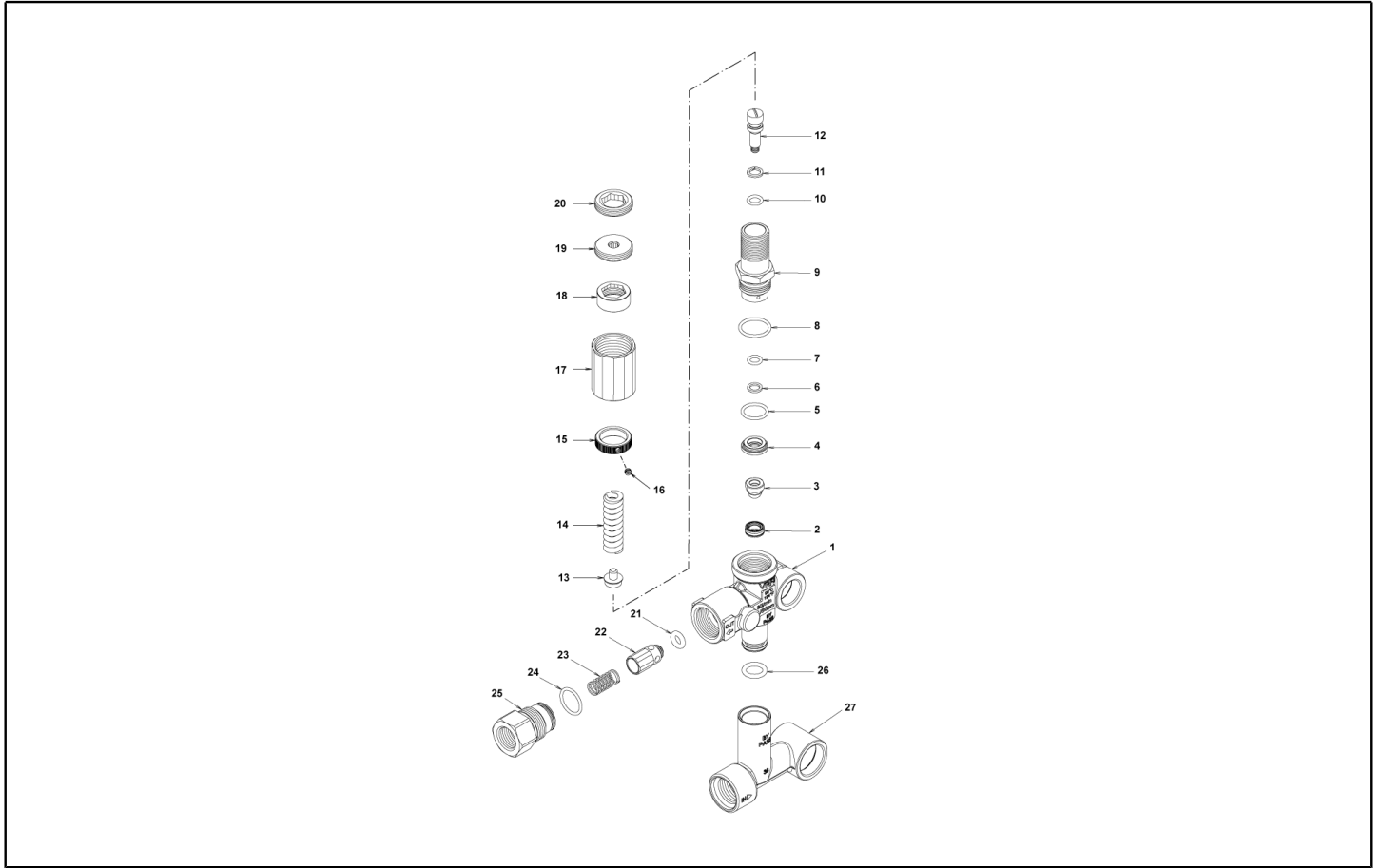

Ref. Part n.	Part n. 2	Description	Reference	Price
KTRI40237		KIT P 14-104 SET GUARNIZIONI	0002 0003 0005 0006 0007 0008 0010 0011 0021 0024	--
KTRI40256		KIT P 14-105 VRF2 Reg.	0002 0003 0004 0005 0006 0007 0008 0009 0010 0011 0012 0013 0014 0015 0016 0017 0018 0019 0020	--